

MAGAZIN BIBLIOLOGIC nr. 1-2, 2019

Revistă științifică și bibliopraxiologică

Editori:

Consiliul Biblioteconomic Național
Biblioteca Națională a Republicii Moldova
Societatea Științifică de Bibliofilie și Ex-libris "Paul Mihail" din Moldova

Directorii publicației:

Dr. Igor Țarov, Elena Pintilei

Colegiul de redacție:

Dr.hab. Gheorghe Postică, Chișinău
Acad. Andrei Eșanu, Chișinău
Acad. Mihai Cimpoi, Chișinău
Acad. Valeriu Matei, Chișinău
Iurie Colesnic, scriitor, cercetător, Chișinău
Vera Osoianu, dir. adjunct BNRM, Chișinău
Dr. hab. Roman Motulski (Minsk)
Dr. Hermina Anghelescu, Associate Professor (School of Library & Information Sciences,
Wayne State University, SUA)
Dr. Adolf Knoll, Secretary for Research, Development and International Relations, Biblioteca
Națională din Republica Cehă, Praga
Sorina Stanca, manager, Biblioteca Județeană „Octavian Goga”, Cluj-Napoca, președintele Asociației
Naționale a Bibliotecarilor și Bibliotecilor Publice din România
Dr.hab. Nelly Țurcan, USM, Chișinău
Dr. Mariana Harjevschi, BMC „B.P. Hasdeu”, Chișinău

Redactor-șef:

Ludmila Corghenci

Redactori:

Raisa Plăieșu, Ludmila Șimanschi

Redactor artistic:

Cristina Ceoinac

Procesare computerizată:

Diana Odobescu

Clasificare / Indexare

Aliona Muntean

Traducere în engleză:

Elina Bolgarina

Revista este indexată în Registrul național al revistelor științifice
„Instrumentul Bibliometric Național”

Revista este recomandată spre editare de către Consiliul redacțional al
BNRM (proces verbal nr. 4 din 11 septembrie 2019)

Răspunderea asupra conținutului materialelor revine în întregime autorilor
Com. nr. 18. Primex.com, Chișinău, 2019

SUMAR

4 - 8	SUB CUPOLA BIBLIOTECII NAȚIONALE... Vera OSOIANU, Ludmila CORGHENCI, Angela DRĂGĂNEL. În slujba valorificării bibliotecii și profesiei: Direcția Cercetare și Dezvoltare în Biblioteconomie și Științe ale Informării la 70 de ani de la fondare
9 - 13	Diana SILIVESTRU. Valorificarea patrimoniului cultural documentar prin proiecte de digitizare
14 - 21	Veronica COSOVAN. Proiectele culturale: oportunitate pentru implementarea politicilor de prezervare
22 - 28	Lilia CARA. Particularitățile personalului de specialitate din cadrul Bibliotecii Naționale a Republicii Moldova
CONSOLIDAREA SISTEMULUI NAȚIONAL DE BIBLIOTECI	
29 - 35	Ludmila CORGHENCI, Victoria POPA. Sistemul Național de Biblioteci prin prisma indicatorilor statistici ai anului 2018
36 - 58	Ludmila COSTIN. Rețeaua bibliotecilor agricole din Republica Moldova (1990-2015): repere istorice, evoluție și reflecțiuni
59 - 63	Ecaterina MADAN, Ana RURAC, Svetlana COZEARSCAIA. Colaborarea bibliotecilor agricole în vederea prestării serviciilor de împrumut interbibliotecar internațional
64 - 70	Ludmila OUȘ. Biblioteca Municipală „Eugeniu Coșeriu”, Bălți – de la paradigmele schimbării la calitatea implementării
71 - 74	Valentina NAȘCO. Bibliotecile din raionul Leova în anul 2018: analize și rezultate
VALORI BIBLIOFILE	
76 - 89	Iurie COLESNIC. Grigore Filip-Lupu... și axioma existenței
STUDII ȘI CERCETĂRI	
90 - 100	Margareta CEBOTARI. Standardizarea în Biblioteconomie. Importanța cunoașterii și aplicării standardelor profesionale în bibliotecile din Republica Moldova: studiu aplicativ
101 - 112	Igor AFATIN. Методы сохранности электронных информационных ресурсов в научной библиотеке
113 - 117	Mihaela STAVER. DOI - legătură persistentă către un obiect digital în rețeaua Internet
118 - 121	Alla VLASOVA. Gândirea pozitivă. De ce nu și alegerea bibliotecarilor?
OAMENI ÎN PROFESIE. PROFESIE PRIN OAMENI	
122 - 124	Lilia POVESTCA. Studii la masterat: provocări și oportunități
125 - 126	Natalia GRIȚCO. Dacă vrei să obții cheia succesului, pierde-te prin labirintul cărților și soarbe din nectarul cunoștințelor
ISTORII DE SUCCES. EVENIMENTE. EXPERIENȚE	
127 - 130	Ludmila CORGHENCI, Lilia POVESTCA. Conferințele zonale – modalități de promovare, comunicare și formare a bibliotecarilor
131	Tatiana DARII. Imaginea și promovarea bibliotecii în societatea contemporană
132 - 133	Ina CALCATINGE. Modernizarea bibliotecii – factor de sporire a imaginii în comunitate
133 - 134	Lidia GONTEA. Prin serviciile moderne bibliotecile transformă comunitățile
135 - 136	Natalia GRIȚCO. O lume mai bună prin realizarea Obiectivelor de Dezvoltare Durabilă 2030 în Biblioteca Publică Raională „Mihail Sadoveanu” din Strășeni
136	Maria MÎTCU. Din proiecte învăț, descoper, creez și implementez în beneficiul comunității
137	Vera OXENTE. Serviciul „Sunt eco, am Portofoliu Digital”
138 - 140	Diana SILIVESTRU. Bibliotecarul în calitatea sa de consumator, educator și creator de produse media
141 - 147	Maria BAHANOVA. Популяризация литературы по искусству пользователям-подросткам и мероприятия эстетической направленности в детской библиотеке г. Чадыр-Лунга
RECENZII. INFORAFT	
148 - 149	Ludmila CORGHENCI. O redescoperire a Accesului Deschis
150 - 151	AUTORII ARTICOLELOR
152 - 154	GHID PENTRU AUTORI

SUMMARY

4 - 8	UNDER THE CUPOLA OF THE NATIONAL LIBRARY Vera OSOIANU, Ludmila CORGHENCI, Angela DRĂGĂNEL. In service of valorization of library and profession: Directorate of Research and Development in Library and Information Science celebrates its 70th anniversary
9 - 13	Diana SILIVESTRU. Valorization of the national cultural documentary patrimony through digitization projects
14 - 21	Veronica COSOVAN. Cultural projects as an opportunity for implementation of preservation politics
22 - 28	Lilia CARA. Personnel specifications of the staff in the National Library of the Republic of Moldova
29 - 35	CONSOLIDATION OF THE NATIONAL LIBRARY SYSTEM Ludmila CORGHENCI, Victoria POPA. National Library System through the prism of statistical indicators for year 2018
36 - 58	Ludmila COSTIN. Network of agrarian libraries in the Republic of Moldova (1990 – 2015): historical part, evolution and reflections
59 - 63	Ecaterina MADAN, Ana RURAC, Svetlana COZEARSKAIA. Cooperation of agrarian libraries for providing services in international library loan
64 - 70	Ludmila OUȘ. “Eugeniu Coșeriu” Municipal Library Bălți, from a paradigm of change to quality of implementation
71 - 74	Valentina NAȘCO. Libraries from the Leova district in 2018: analysis and results
76 - 89	BIBLIOGRAPHICAL VALUES Iurie COLESNIC. Grigore Filip-Lupu and an axiom of existence
90 - 100	STUDIES AND RESEARCHES Margareta CEBOTARI. Standardization in library science. The importance to know and apply professional standards in the libraries of the Republic of Moldova: applicative study
101 - 112	Igor AFATIN. Methods of preservation of electronic information sources in scientific library
113 - 117	Mihaela STAVER. DOI - persistent connection to a digital object in the Internet
118 - 121	Alla VLASOVA. Positive thinking. Why not, as librarians' choice
122 - 124	PEOPLE IN PROFESSION. PROFESSION BY WAY OF PEOPLE Lilia POVESTCA. Master's studies: challenges and opportunities
125 - 126	Natalia GRIȚCO. Look for a key to success? Get lost in a labyrinth of books and drink nectar of knowledge
127 - 130	STORIES OF SUCCESS. EVENTS. EXPERIENCES Ludmila CORGHENCI, Lilia POVESTCA. Zonal conferences as a way to promotion, communication and formation of librarians
131	Tatiana DARII. Image and promotion of the library in contemporary society
132 - 133	Ina CALCATINGE. Modernization of the library as image enhancement factor in community
133 - 134	Lidia GONTEA. Libraries transform communities by modern services
135 - 136	Natalia GRIȚCO. A better world through realization of Sustainable Development Goals 2030 in “Mihail Sadoveanu” district public library of Strășeni.
136	Maria MÎTCU. Learn, discover, create and implement from the projects, for the benefit of society
137	Vera OXENTE. Service “I am eco, I have a Digital Portfolio”
138 - 140	Diana SILIVESTRU. Librarian as a consumer, trainer and creator of media product
141 - 147	Maria BAHANOVA. Popularization of art literature among users-teenagers, and activities with the focus on aesthetics in the children's library, Chadâr-Lunga
148 - 149	REVIEWS. INFORMATION BOARD Ludmila CORGHENCI. A rediscovery of Open Access
150 - 151	JOURNAL AUTHORS
152 - 154	GUIDE FOR THE AUTHORS

În slujba valorificării bibliotecii și profesiei: Direcția Cercetare și Dezvoltare în Biblioteconomie și Științe ale Informării la 70 de ani de la fondare

Vera OSOIANU,
Ludmila CORGHENCI,
Angela DRĂGĂNEL
Biblioteca Națională a
Republicii Moldova



Rezumat: Articolul e un prilej de consemnare a 70 de ani de la fondarea Direcției Cercetare și Dezvoltare în Biblioteconomie și Științe ale Informării, care reflectă câteva aspecte din activitatea Bibliotecii Naționale a Republicii Moldova, orientate pentru consolidarea și dezvoltarea profesională – activitatea de cercetare și formare profesională continuă a personalului de specialitate din bibliotecă. Este reliefată activitatea Bibliotecii Naționale ca centru biblioteconomic național.

Cuvinte-cheie: centru biblioteconomic național; asistență metodologică; cercetarea în bibliotecă; statistica de bibliotecă; formarea profesională continuă a personalului.

Abstract: The article, written on occasion of the 70th anniversary of the Research and Development Directorate in the Library and Information Sciences, reflects some aspects of activity of the National Library of the Republic of Moldova, guided towards consolidation and professional development, research activity and continuous professional education of library staff. The activity of the National Library as the national center for library study is underlined.

Keywords: librarianship center; methodological assistance; research in the library; continuous training of specialists.

Anniversarea de 70 de ani de la fondarea și activitatea neîntreruptă a secției Dezvoltare în Biblioteconomie, în cadrul Bibliotecii Naționale a Republicii Moldova, demonstrează faptul că echipa instituției, la diverse etape de dezvoltare, a înțeles valoarea activității metodologice și importanța pentru consolidarea relațiilor cu bibliotecile de toate tipurile și ascensiunea pe spirală a domeniului biblioteconomie și știința informării.

Ulterior în cadrul Bibliotecii Naționale au fost deschise și alte structuri cu orienta-

re biblioteconomică care luate în ansamblu constituie Direcția Cercetare și Dezvoltare în Biblioteconomie și Știința Informării de azi.

Legea cu privire la bibliotecă, aprobată de Parlamentul R. Moldova în anul 2017, care a intrat în vigoare cu începere de la 2 februarie 2019, demonstrează o dată în plus implicațiile și rolul Bibliotecii Naționale de centru biblioteconomic național, care „exercită funcția de coordonare și corelare în domeniul cercetării și dezvoltării bibliologiei, biblioteconomiei și științelor

¹ Articolul este prilejuit de consemnarea a 70 de ani de funcționare a Direcției Cercetare și Dezvoltare în Biblioteconomie și Științe ale Informării. Tema va constitui subiectul altor articolele.

informării”. O altă responsabilitate statutară a Bibliotecii Naționale, consfințită în lege, este colectarea, sintetizarea și valorificarea datelor statistice prezentate de centrele biblioteconomice. Datele statistice, de rând cu cele calitative, au un aport aparte în dezvoltarea bibliotecii și a profesiei, dar, mai ales, în măsurarea impactului asupra comunităților și a membrilor comunității (5).

Ca centru biblioteconomic național, Biblioteca Națională a Republicii Moldova are un impact considerabil în asigurarea coordonării metodologice a activității și în formarea profesională continuă a personalului de specialitate. Aceste permanențe ale politicii metodologice, promovată de bibliotecă își au sorginea în recomandările UNESCO privind bibliotecile naționale, conform cărora în țările mici cu rețele de biblioteci și biblioteci slab dezvoltate acestea au un rol esențial în coordonarea activității, împrumutul interbibliotecar, formarea profesională continuă, statistica de bibliotecă, asistența de specialitate pe toată dimensiunea domeniului etc.

Documentul, care sumează foarte elocvent toate responsabilitățile cu tentă metodologică este *Regulamentul privind activitatea metodologică în cadrul Sistemului Național de Biblioteci din Republica Moldova*, aprobat de Ministerul Culturii în anul 2016. Tot aici sunt distribuite clar și responsabilitățile centrelor biblioteconomice naționale, departamentale și teritoriale.

Toate documentele în vigoare, care reglementează diverse aspecte ale activității metodologice în cadrul BNRM constituie temelia *Profilului de activitate metodologică*, document perceput ca o foaie de parcurs de colaboratorii Direcției Cercetare și Dezvoltare în Biblioteconomie și Științele Informării.

Profilul de activitate metodologică a BNRM, elaborat în conformitate cu prevederile *Regulamentului privind activitatea metodologică în cadrul Sistemului Național de Biblioteci din Republica Moldova* expune

responsabilitățile Bibliotecii Naționale de centru biblioteconomic național, orientate spre consolidarea capacităților Sistemului Național de Biblioteci. Responsabilitățile au fost grupate în 10 direcții distincte de activitate, respectiv:

- Elaborarea și promovarea politicilor/strategiilor biblioteconomice;
- Elaborarea cadrului legal și de reglementare a organizării și funcționării bibliotecilor;
- Cercetare și Dezvoltare în Biblioteconomie;
- Formarea profesională continuă a bibliotecarilor;
- Servicii și produse intelectuale pentru biblioteci și bibliotecari (de informare și documentare, consultative, editoriale, organizaționale);
- Stimularea / dezvoltarea parteneriatului biblioteconomic între biblioteci și alte structuri;
- Asistența de specialitate pe diferite componente ale organizării, funcționării și modernizării bibliotecilor;
- Activități Know How (inclusiv schimb de idei și informații, diseminarea experienței avansate);
- Avocatura biblioteconomică;
- Sistemul de statistică bibliotecară.

Actualmente activității științifice a BNRM îi sunt caracteristice următoarele direcții:

- Coordonarea activității de cercetare și dezvoltare în biblioteconomie în cadrul Sistemului Național de Biblioteci, elementele destinate fiind centrele biblioteconomice și bibliotecile publice;
- Elaborarea de strategii, programe cumulative de perspectivă privind activitatea de cercetare și dezvoltare în cadrul SNB;
- Studii / analize privind direcțiile principale de dezvoltare și problemele privind activitatea bibliotecilor publice din republică;
- Studiarea situației actuale, a evoluției și tendințelor de dezvoltare ale sistemelor și rețelelor moderne de biblioteci din străinătate, sintetizând și promovând experiențele

reprezentative;

- Contribuții la efectuarea unor studii și cercetări fundamentale în biblioteconomie, la nivelul SNB (istoria cărții, scrisului și a tiparului, istoria bibliotecilor, sociologia cărții și a lecturii, studii sociopsihologice în vederea optimizării procesului de dirijare a bibliotecilor, lucrări de sociometrie bibliotecară, marketingul biblioteconomic etc.);

- Organizarea activităților științifice, practice și de promovare/prezentare;

- Dezvoltarea și asigurarea accesului la bazele de date de profil (de ex., repozitoriul biblioteconomic) (7).

În continuare ne vom axa pe două dintre aspectele menționate mai sus: activitatea de cercetare și organizarea și sprijinirea formării profesionale continue a personalului de specialitate din biblioteci.

Analiza activității de cercetare a BNRM (care va fi prezentată explicit în monografia aniversară, în proces de editare) ne permite să conchidem, că astăzi devine din ce în ce mai evident că actuala înțelegere a relației dintre „știința biblioteconomică” și „profesia de bibliotecar” se schimbă. Cercetarea devine o componentă indispensabilă și integrată a profesiei de bibliotecar, iar practicienii din biblioteci devin participanți deplin în procesul de creare a unor noi cunoștințe științifice în biblioteconomie (10).

În data de 11 martie 2005, Comisia Europeană a adoptat Carta Europeană a Cercetătorului și *Codul de Conduită* privind Recrutarea Cercetătorilor. Aceste două documente reprezintă elemente-cheie ale politicii Uniunii Europene ce vizează creșterea atractivității profesiei de cercetător, privită ca o componentă esențială a strategiei de stimulare a dezvoltării economice și a ratei de angajare a forței de muncă înalt calificate la nivel european și definesc următoarele principii de bază:

- Libertatea de a cerceta;
- Respectarea principiilor etice;
- Responsabilitate profesională (neduplicarea efortului, respectarea dreptului la proprietate intelectuală, delegare respon-

sabilă);

- Atitudine profesională față de finanțator și/sau angajator;

- Responsabilitate față de finanțator, angajator și cu caracter moral față de societate;

- Aplicarea bunei practici în cercetare;

- Obligativitatea diseminării și exploatarea rezultatelor cercetării;

- Necesitatea informării publicului;

- Relații corecte între supervisor și tânărul cercetător;

- Importanța dezvoltării profesionale.

Luând la bază politicile europene, urmează să le implementăm pe plan național. Este necesar să fie argumentată funcția de cercetare a bibliotecii și recunoscută valoarea cercetătorului în bibliotecă, înființarea unei inițiative pentru cercetare în biblioteconomie și știința informării, și comunicarea cercetătorilor, pentru a susține atât cercetarea cât și dezvoltarea direcțiilor prioritare de cercetare în domeniul biblioteconomic pentru diferite nivele de biblioteci, elaborarea unui program de cercetare prin colaborare și cooperare între bibliotecile din țară (6, p. 31)

Cercetarea în biblioteci trebuie integrată unei gândiri strategice, organizată, condusă, finanțată, exploatată și regenerată permanent (9, p. 28).

Referitor la subiectul – rolul și importanța Bibliotecii Naționale a Republicii Moldova în dezvoltarea competențelor profesionale ale personalului de specialitate din biblioteci - o semnificație deosebită au două perioade cronologice: anii 2001-2006 și anul 2017- prezent.

În primul caz este vorba despre Proiectul internațional „Școala de Biblioteconomie din Moldova”, în desfășurarea căruia pe parcursul anilor 2001-2006 BNRM a avut un rol deosebit. Evenimentul biblioteconomic al anului 2001 – inaugurarea Școlii de Biblioteconomie din Moldova – s-a produs la 29 iunie 2001 (4). Ideea privind acest proiect a aparținut directorului general al BNRM, Alexe Rău. Până la urmă – Școala de Biblioteconomie din Moldova (ȘBM)

poate fi considerată un produs al eforturilor conjugate ale Fundației Soros-Moldova, Bibliotecii Naționale, Asociației Bibliotecarilor din Republica Moldova, Catedrei Biblioteconomie și Asistență Informațională din cadrul USM (3).

O nouă etapă privind implicarea Bibliotecii Naționale a Republicii Moldova în dezvoltarea competențelor profesionale a personalului de specialitate din biblioteci începe cu anul 2017, când a fost instituit Centrul (Secția) de Formare Profesională Continuă în Biblioteconomie și Științe ale Informării (CFPC BNRM) (2). CFPC are misiunea de a organiza formarea profesională continuă pentru personalul de specialitate din biblioteci în context non-formal, a coordona și a sprijini metodologic nivelul structurilor similare din țară în conformitate cu cerințele legale în vigoare, precum și cele de dezvoltare a bibliotecii moderne.

Viziunea C(S)FPC: a fi o structură vizibilă în instituție și comunitate, asigurând dezvoltarea profesională, mereu actualizată conform cerințelor din ce în ce mai dinamice. C(S)FPC urmărește să-și consolideze calitatea de structură compatibilă cu nevoile de educație permanentă, realizată prin oferte, programe, activități educaționale concrete

Valori ale C(S)FPC: deschidere pentru și acceptarea formării pe parcursul întregii vieți; bibliotecarul învață pentru sine, dar mai ales pentru utilizator; sentimentul de apartenență profesiei; valoarea comunității profesionale; toleranță și respect; colaborare; implicare; responsabilitate.

Activitățile de formare, desfășurate în cadrul CFPC sunt adresate organizațiilor și instituțiilor, interesate pentru a argumenta nivelul de cunoștințe și deprinderi al angajaților prin programe de formare continuă (biblioteci publice teritoriale, alte categorii de biblioteci din cadrul SNB, BNRM, altele decât bibliotecile etc.); formatorilor din cadrul centrelor de formare

continuă a bibliotecarilor de nivel național și regional; personalului de specialitate din biblioteci interesat să urmeze programe de formare profesională continuă; persoanelor din instituțiile adiacente activității bibliotecare (edituri, arhive etc.).

Activitățile din cadrul CFPC țin de:

- Analiza necesităților de dezvoltare a competențelor profesionale ale personalului de specialitate (de la BNRM și din cadrul SNB - elaborare chestionare, interviuri; diseminarea acestora și monitorizarea recepționării informației; sinteze și analize);

- Elaborarea ofertei educaționale a BNRM (trimestrial), fundamentată pe analiza necesităților;

- Elaborarea și diseminarea ofertei educaționale integrate a centrelor de formare naționale și regionale (trimestrial);

- Asigurarea funcționării Centrului de Formare Profesională Continuă în Biblioteconomie și Științe ale Informării (activități educaționale, organizaționale);

- Elaborarea suportului documentar pentru activitățile de formare continuă (e-portofolii cu texte prezentări, exerciții individuale și lucru în grup, planul angajamentelor etc.);

- Monitorizarea planurilor angajamentelor formabililor;

- Asigurarea prezenței on-line a CFPC (pagina Facebook <https://www.facebook.com/cfc.bnm/>, grup public pe Facebook Traineri Novateca: <https://www.facebook.com/groups/trainerinovateca/?fref=ts>, plasarea informațiilor și a conținuturilor educaționale pe blogul Bibliotecilor publice din RM și pe slideshare.net, pagina WEB BNRM <http://www.bnm.md/index.php/acces-dedicat/bibliotecarilor/formarea-profesionala-continua>.

Linia modernizării activității bibliotecilor, implementării tehnologiilor emergente va constitui și pe viitor constanta activității metodologice.

Referințe bibliografice:

1. CARTA Europeană a Cercetătorului. Principii generale și condiții de bază constituind Codul de conduită. [Citat 17 iunie 2019]. Disponibil: <http://webcache.googleusercontent.com/search?q=cache:B08RceE5uQMJ:www.research.gov.ro/uploads/imported/1192174474Carta%2520Europeana%2520a%2520Cercetatorului.doc+&cd=5&hl=ro&ct=clnk&gl=md>
2. CORGHENCI, Ludmila. Centrul de Formare Continuă în Biblioteconomie și Științe ale Informării sau Pentru a dubla eficiența și competitivitatea – dublează, susține ritmul de învățare. In: Biblioteca Națională a Republicii Moldova – meridianul zero al Sistemului Național de Biblioteci (1991-2016). Chișinău, 2017, pp. 112-115. ISBN 978-9975-110-86-0.
3. CORGHENCI, Ludmila. Școala de Biblioteconomie din Moldova în anul 2005: sinteze, reflecții. In: Buletin. Școala de Biblioteconomie din Moldova. 2006, nr.1/2, pp.5-13. ISSN 1857-0259.
4. LEGE cu privire la bibliotecă: nr. 160 din 20.07.2017. In: Monitorul oficial al Republicii Moldova. 2017, nr. 301/315, pp. 141-147 ; [Citat 5 iunie 2019]. Disponibil: <http://lex.justice.md/md/371219/>
5. OSOIANU, Vera. Activitatea de cercetare și dezvoltare în Republica Moldova. [online]. [Accesat pe 27 februarie 2019]. Disponibil: <https://www.slideshare.net/VasilicaVictoria/activitatea-de-cercetare-i-dezvoltare-n-republica-moldova>
6. Profilul de activitate metodologică al Bibliotecii Naționale a Republicii Moldova. Aprob. în cadrul ședinței Consiliului Științific din 24.08.2016 [Citat 5 iunie 2019]. Disponibil: <http://www.bnrm.md/files/publicatii/Biblioteconomia-Moldovei-2015-2017-v1.pdf>
7. REGULAMENT privind activitatea metodologică în cadrul Sistemului Național de Biblioteci. Aprob. prin ordinul nr. 2 din 13.01.2016 al ministrului Culturii. [Citat 5 iunie 2019]. Disponibil: http://cbn.mc.gov.md/sites/default/files/document/attachments/Regulament_activitatea_metodologica_SNB_aprobat_MC.pdf
8. STOICA, Ion. Numai cercetarea contează. In: STOICA, Ion. Numai cercetarea salvează. Constanța: Ex Ponto, 2013. pp18-37. ISBN 978-606-5982406
9. ВАРГФАНОВА, Галина. Научно-исследовательская работа в библиотечно-информационной отрасли США [online]. [Accesat pe 26 februarie 2019]. Disponibil: <https://www.disserscat.com/content/nauchno-issledovatelskaya-rabota-v-bibliotechno-informatsionnoi-otrasli-ssha> .

Valorificarea patrimoniului cultural documentar prin proiecte de digitizare

Diana SILIVESTRU,
Biblioteca Națională a Republicii
Moldova



Rezumat: Articolul se referă la inițiativa de digitizare a Bibliotecii Naționale - proiectul „101 - Cele mai importante documente ale fiecărei biblioteci din toate timpurile”, care are o conotație istorică: numărul 101 este legat de evenimentul Marii Uniri de la 1 decembrie 1918. Proiectul are ca scop identificarea, valorificarea și asigurarea securității patrimoniului cultural local, ca parte importantă a patrimoniului național, existent în bibliotecile din Republica Moldova, promovarea colecțiilor, lărgirea accesului la conținuturi și informații, conjugarea sarcinilor de promovare a valorilor culturale cu cele de construire a unei imagini noi a bibliotecilor în comunitate.

Cuvinte-cheie: digitizare, proiect de digitizare, patrimoniu cultural documentar.

Abstract: The article refers to the digitization initiative of the National Library, the project "101 - The most important documents of every library for all time". It has a historical connotation: number 101 relates to the event of the Great Union from 1 December 1918. The goal of the project is to identify, capitalize and ensure the security of the local cultural heritage as an important part of the national patrimony saved in libraries of the Republic of Moldova. It also has to promote collections, broaden access to content and information, and combine the tasks of promotion of cultural values with those of building of library image in community.

Keywords: digitization, digitization project, documentary cultural heritage.

Potrivit art. 33 din “Legea cu privire la biblioteci”, cu nr. 160 din 20.07.2017, care a intrat în vigoare la 18.02.2019, Biblioteca Națională a Republicii Moldova constituie Biblioteca Națională Digitală „Moldavica”, aceasta incluzând documente ce fac parte din patrimoniul cultural național mobil, deținute de biblioteci, muzee și arhive.

În prezent, Biblioteca Națională Digitală „Moldavica” (BND Moldavica) este accesibilă pe site-ul www.moldavica.bnrm.md și este concepută ca o bază centrală de full-texte ale documentelor patrimoniale incluse în Registrul Programului Național “Memoria Moldovei”, accesibilă pe gratis pe site-ul BNRM, și în același timp, în viitor

urmează să funcționeze ca un serviciu web de asigurare a accesului integrat la copiiile digitale ale documentelor patrimoniale neincluse în Registrul, dar făcute disponibile pe serverele bibliotecilor și a altor instituții deținătoare de fonduri patrimoniale. Scopul principal al BND “Moldavica” este salvagardarea moștenirii naționale culturale scrise a Republicii Moldova prin digitalizarea documentelor patrimoniale și asigurarea accesului la ele a tuturor utilizatorilor de Internet.

BND “Moldavica” cuprinde copiiile digitale ale documentelor din opt categorii de publicații valoroase din fondul BNRM: manuscrise, carte veche, publicații periodice naționale vechi, hărți, cărți poștale,

ex-librisuri, muzică tipărită veche, Tiraspol-Balta. Printre acestea utilizatorii internet-ului pot găsi cărțile ale sec. XVIII-XIX, titluri de reviste vechi, editate în Moldova la începutul sec. XX, inclusiv: *Viața Basarabiei*, *Arhivele Basarabiei*, *Luminătorul*, *Din trecutul nostru* etc., colecția de exlibris-uri a dlui Valeriu Herța. În prezent, Biblioteca Națională Digitală „Moldavica” oferă acces la circa 7000 obiecte digitale și 790 000 de pagini digitalizate din moștenirea culturală scrisă, inclusiv cărți, manuscrise, tipărituri vechi și rare, alte documente patrimoniale.

Tehnologiile continuă să evolueze rapid, iar BND „Moldavica” încearcă să facă față noilor provocări tehnologice și logistice, adaptându-se pentru a oferi mai mult conținut. Aceasta înseamnă că trebuie să dezvoltăm servicii cât mai rapid pentru a ține pasul cu așteptările utilizatorilor. Digitizarea documentelor din biblioteci și integrarea lor în circuitul informațional național, european și universal rămâne o direcție prioritară de acțiune pentru BNRM. Obiectivul BND „Moldavica” este de a oferi publicului larg furnizarea de servicii digitale și resurse de patrimoniu cultural în formatele de care utilizatorul are nevoie. Utilizatorul de astăzi așteaptă ca bibliotecile să ofere servicii noi, noi modalități de accesare a colecțiilor și noi modalități de a lucra cu acestea.

În prezent, Biblioteca Națională a Republicii Moldova își reexaminează politica de dezvoltare a colecțiilor și serviciilor, prin implicarea în diferite inițiative de digitizare. Este cunoscut faptul că bibliotecile naționale, universitare, academice sunt mai active în acest domeniu, cel al digitizării decât bibliotecile publice. Noi venim cu recomandarea ca bibliotecile publice să-și reexamineze oferta de servicii, trebuie să meargă și pe segmentul digital, adică să ofere servicii online, să creeze biblioteci digitale, or, o bibliotecă digitală este creată pentru a servi o localitate, o regiune, un oraș, o țară întreagă. În acest sens, BNRM vine cu o inițiativă de proiect intitulat „101 - cele mai importante documente din toate timpurile ale fiecărei biblioteci”

Proiectul a fost prezentat în cadrul Simpozionului „Anul Bibliologic 2018”, desfășurat la 27 martie 2019 și are ca scop

identificarea, valorificarea și asigurarea securității patrimoniului cultural local, ca parte importantă a patrimoniului național, existent în bibliotecile din Republica Moldova, precum și promovarea colecțiilor, lărgirea accesului la conținuturi și informații, conjugarea sarcinilor de promovare a valorilor culturale cu cele de construire a unei imagini noi a bibliotecilor în comunitate. Proiectul prevede prezentarea unei selecții a celor mai importante 101 de cărți digitizate pentru fiecare comunitate. Ideea este de a pune în valoare lucrări patrimoniale remarcabile din fiecare bibliotecă publică din țară.

La prima etapă a proiectului, vor fi antrenate bibliotecile raionale, municipale, orașenești, dar pot fi acceptate și alte tipuri de biblioteci, care au conținuturile gata pentru a fi expuse în spațiul virtual. În continuare, voi face referire la conținutul proiectului, condiții de participare, cerințe de planificare, tehnice și de organizare.

PREZENTAREA PROIECTULUI:

Introducere

Inițiativa „101 - Cele mai importante documente ale fiecărei biblioteci din toate timpurile” lansată de Biblioteca Națională a Republicii Moldova are ca scop valorificarea și protecția patrimoniului cultural național existent la Biblioteca Națională, precum și în bibliotecile publice din țară, promovarea colecțiilor și lărgirea accesului la informație, conjugarea sarcinilor de promovare a valorilor culturale cu cele de construire a unei imagini noi a bibliotecilor în comunitate prin prezentarea unei selecții a celor mai importante 101 de cărți digitizate pentru fiecare comunitate. Ideea este de a pune în valoare lucrări patrimoniale remarcabile din fiecare bibliotecă publică din țară.

Denumirea proiectului „101 - Cele mai importante documente ale fiecărei biblioteci din toate timpurile” are o conotație istorică, și anume, numărul de 101 este legat de evenimentul Marii Uniri, care în anul acesta se împlinesc 101 ani de la Marea Unire de la 1 decembrie 1918. Proiectul

va cuprinde cărți, albume, fotografii, hărți, etc. din diferite domenii.

Notă! Nu este neapărat ca selecția documentelor să se facă în baza tematicii istorice privind Marea Unire de la 1918.

Obiective:

- valorificarea moștenirii culturale locale – ca sarcină importantă a bibliotecii;
- promovarea patrimoniului cultural scris la nivel local, regional, național și internațional;
- transpunerea în format electronic a patrimoniului cultural scris;
- îmbunătățirea posibilităților de acces la documente, local sau la distanță, cu impact asupra creșterii numărului de utilizatori și a categoriilor acestora;
- posibilitatea consultării simultane de către mai mulți utilizatori a aceluiași document;
- oferirea unui mod de consultare a documentelor modern, în acord cu noile tehnologii, independent de spațiul și programul de funcționare al bibliotecii (cu respectarea restricțiilor de copyright).

Sarcini:

Inițiativa va cuprinde 3 etape:

Etapa I-a: identificarea și selecția documentelor ce urmează a fi digitizate;

Etapa a II-a: digitizarea documentelor, organizarea și asigurarea accesului la aceste resurse;

Etapa a III-a: participarea la expoziția virtuală organizată de către BNRM.

Etapa I-a: identificarea și selecția documentelor ce urmează a fi digitizate:

Se va ține cont de următoarele criterii:

- Reprezentativitatea pentru un anumit domeniu, o anumită perioadă de timp sau o anumită regiune geografică, atât la nivel local, regional cât și la nivel național;
- Valoarea documentară;
- Prezervarea documentelor originale;
- Grupul de utilizatori potențiali trebuie să fie relativ mare pentru a justifica selecția;
- Criteriul juridic, cu cele două aspecte: dreptul de proprietate intelectuală și dreptul de difuzare (se vor selecta documentele ce fac parte din domeniul public, în cazul

în care se vor selecta documente ce cad sub incidența dreptului de autor, BNRM va expedia bibliotecilor participante la proiect un model de Contract. Contractul va fi încheiat în formă scrisă și va prevedea drepturile și obligațiile părților, precum și regimul de acces la documente).

- *Tehnologia implicată* (scanner de dimensiunea A4, aparat foto performant, alte scannere de dimensiuni mai mari, etc.) ve-ți selecta documente de dimensiuni A4, în cazul în care ve-ți identifica documente mai mari decât formatul A4 și nu ve-ți avea echipamentul de scanare potrivit, atunci ve-ți utiliza aparatul de fotografiat performant și ve-ți efectua imagine de calitate înaltă. În cazul în care ve-ți selecta publicații mai mare decât formatul A4, și nu ve-ți avea echipamentul necesar de scanare, BNRM va efectua scanarea documentelor respective).

Etapa a 2-a: digitizarea¹ documentelor, organizarea și asigurarea accesului la aceste resurse

A. Informații tehnice ce țin de scanarea documentelor:

- Scannere simple, format A4.
 - Formatele acceptate pentru fișierele imagine sunt: TIFF (un format de arhivare) și JPEG.
 - **Scanarea se va efectua în formatul TIFF / IMAGINE DE ARHIVA**
- Imagine de arhivă (calitate înaltă):
- Tonal depth: Grayscale: 8 bits per pixel; color: 24 bits per pixel.
 - Format: TIFF (Tagged Image File Format).
 - Compresie: Uncompressed.
 - Rezoluție: rezoluție minimă 300.
 - Dimensiune aproximativă: 1.3 mb.

Organizarea și salvarea documentelor în fișiere / mape, iar fișierul să cuprindă în descriere **titlul, autorul și anul publicării**.

Notă: Expuneți documentele selectate într-o listă și expediați-o la adresa de e-mail a bibliotecii bnd.moldavica@gmail.com

¹ **Digitizarea** este procesul prin care cu ajutorul unui scanner de carte se transpune din format fizic (hârtie, manuscris, carte) în format electronic (fișiere tiff, jpeg) în scopul conservării, prezervării și accesului rapid la informație.

B. Informații ce țin de descrierea conținutului / colecției digitale²

Este important ca selecția conținutului să fie definit prin contribuția personalului bibliotecii (cum ar fi un bibliotecar expert, etc.) Contribuția bibliotecarului va fi aplicată la selecția conținutului (colecției) sau la un anumit document / obiect digital³ (pentru documentele de tip fotografii și hărți). Trebuie să fie o descriere de maximum 150 cuvinte în limba română.

C. Informații privind descrierea obiectului digital / metadata

Conținutul digitizat este supus mai apoi descrierii / metadatelor, (metadatale reprezintă un sistem de reprezentare a elementelor de identificare, de reprezentare a conținutului și de acces a documentelor în mediul online. Descrierile/metadatale obiectului digital le va efectua Biblioteca Națională (BNRM).

D. Informații privind livrarea conținutului digital / documentelor scanate

BNRM recomandă ca conținutul să fie transmis prin intermediul serviciului de stocare de la „Google Drive” sau „Dropbox”. Serviciul „Google Drive” va fi mai convenabil pentru partenerii cu o cantitate mai mică de date.

Notă

Bibliotecile care vor deține un număr / volum mare de documente, serviciul de stocare (Google Drive) nu va putea fi eficient și foarte convenabil. Vom conveni asupra unei forme diferite de livrare a datelor și soluții de transfer de fișiere (vom folosi soluțiile FTP sau UDP, etc). Acest lucru va fi valabil și pentru livrarea corespunzătoare de descrieri pentru colecțiile selectate de dvs.

Etapă a 3-a: participarea la expoziția virtuală organizată de către BNRM

A. Cerințe necesare pentru participare la expoziție

Biblioteca Națională va conceptualiza Expoziția virtuală, care va cuprinde cărți, hărți, albume, fotografii, etc. BNRM va găzdui obiectul digital. Din motive practice și ușurință, bibliotecile care participă la proiect vor furniza obiectul digital și BNRM le va oferi servicii hosting pe serverul bibliotecii. Expoziția va fi plasată pe site-ul www.bnrm.md cu link de trimitere spre site-ul www.moldavica.bnrm.md, unde se vor regăsi full-textele documentelor.

Planificare

Iată o scurtă trecere în revistă a unei agende de lucru:

Fiecare bibliotecă participantă în proiect, identifică și selectează documente – expediază lista documentelor selectate – Iunie - 10 Iulie 2019.

Instruire pentru bibliotecile participante (bibliotecarii) care nu dețin competențe în procesul de scanare și prelucrare a documentelor / obiectelor digitale - septembrie.

Biblioteca participantă digitizează și organizează colecțiile - octombrie - noiembrie 2019.

Biblioteca participantă livrează conținutul digital – decembrie 2019.

Biblioteca participantă aplică la expoziție – decembrie 2019.

² **Colecție digitală** – asocierea pe bază a unui anumit criteriu a mai multor obiecte digitale.

³ **Obiect digital** - asociere de conținut, metadata și proceduri de prelucrare și de acces a procedurilor.

Republica Moldova dispune de un patrimoniu documentar valoros, care poate fi păstrat și pus în valoare prin digitizarea acestuia. Digitizarea resurselor bibliotecilor reprezintă o mare provocare pentru

principalii factori interesați, atât pentru managementul bibliotecii, angajații, cât și utilizatorii acesteia. De aceea se impune coordonarea și conjugarea eforturilor atât la nivel local, regional, cât și național.

Referințe bibliografice:

1. Comunicat de presă BND "Moldavica". [Accesat 3 aprilie 2019]. Disponibil: . <http://moldavica.bnrm.md/despre.html>.
2. Legea cu privire la biblioteci nr. 160 din 20.07.2017. [Accesat 3 aprilie 2019]. Disponibil: <http://lex.justice.md/md/371219/>.
3. Modelul strategic al BND Moldavica. [Accesat 3 aprilie 2019]. Disponibil: <http://moldavica.bnrm.md/despre.html>.

Proiectele culturale: oportunitate pentru implementarea politicilor de preservare

Veronica COSOVAN,
Biblioteca Națională
a Republicii Moldova



Rezumat: *Articolul este centrat pe activitățile desfășurate în cadrul Proiectului "Salvgardarea hrisoavelor basarabene prin perioada țaristă (1812-1917)", finanțat prin intermediul programului "Fondul Ambasadorilor pentru conservarea culturală". Autoarea pornește de la rolul prezervării colecțiilor de patrimoniu, care are efect nu doar asupra suportului fizic, dar și a celui informațional. Cum acțiunile de preservare necesită suport financiar, proiectele culturale sunt o soluție în implementarea politicilor de preservare. În final sunt evidențiate beneficiile obținute ca rezultat a implementării proiectului, durabilitatea rezultatelor în timp și produsele specifice obținute.*

Cuvinte-cheie: *patrimoniu documentar, prezervare, proiecte culturale, Fondul ambasadorilor, Biblioteca Națională a Republicii Moldova, strategii de conservare, securitatea colecțiilor, tehnologii de conservare.*

Abstract: *The article centers on the activities carried out under the project "Safeguarding of the Bessarabian Charters of the Tsarist Period (1812-1917)", funded through the program "Ambassadors Fund for Cultural Preservation". The author suggests the importance of heritage collections preservation, which has effect not only on physical but also on informational component of the document. Preservation actions require financial support, this way cultural projects become a solution for implementation of preservation policies. Are summarized the benefits obtained because of the implementation of the project, durability of results in time and specific products acquired.*

Keywords: *documentary patrimony, preservation, cultural projects, Ambassadors' Fund, National Library of the Republic of Moldova, conservation strategies, collections security, conservation technologies.*

În mediul infodocumentar conceptele de "conservare" și "prezervare" sunt tratate atât prin sinonime, cât și distinse ca înțeles [1]. Un lucru este cert, odată cu apariția primelor biblioteci, s-a parcurs la fundamentarea științifică a practicilor de păstrare a documentelor și colecțiilor. Trep-tat termenul de "păstrare" a documentelor a fost înlocuit cu cel de "conservare" [5]. Ulterior apar programe speciale de prezer-vare cu influență directă și indirectă asupra

stării fizice și a conținutului informatic. În primul caz e vorba de programe de conser-vare materială, în al doilea caz e vorba de conservarea intelectuală, cu influență pozi-tivă asupra nu doar a suportului fizic ci și informațional.

Grijă de prezervarea moștenirii intelec-tuale în secolul XXI este complicată datorită unei diversități mari de suporturi materiale [2]. Colecțiile sunt adesea compuse din do-cumente tradiționale: scrisori, cărți poștale,

documente oficiale, manuscrise, cărți tipărite. Pornind de la cerințele privind protejarea patrimoniului cultural și ținând cont de misiunea Bibliotecii Naționale a Republicii Moldova, în anul 2017 s-a obținut finanțare din partea Ambasadei SUA, de la Chișinău, prin intermediul programului ”Fondul Ambasadorilor pentru conservarea culturală”, pentru Proiectul ”Salvagardarea hrisoavelor basarabene din perioada țaristă (1812 -1917)”, aplicat de un grup de specialiști din cadrul Bibliotecii Naționale. Echipa proiectului are un caracter interdisciplinar în care sunt antrenați istorici, conservatori, restauratori. În lipsa unei politici de preservare în cadrul instituției, proiectul a fost conceput să cuprindă toate etapele cheie a preservării patrimoniului cultural.

Scopul proiectului este de a conserva, restabili și valorifica colecția identificată prin expoziții atractive, studii științifice cu impact pozitiv. A fost selectată colecția ”Acte basarabene” din cadrul subdiviziunii Carte veche și rară, colecție de unicat ce reflectă viața economică, politică și culturală a Basarabiei în perioada secolului XIX. Hrisoavele sunt publicate în prima parte a secolului al XIX-lea, iar hârtia utilizată pentru producerea lor are o vechime de 200 de ani, cu semne evidente de degradare, cu urme nefaste provocate de insecte xilofage, fapt care limitează accesul la documentele respective cercetătorilor și amatorilor de carte. Aplicarea tehnologiilor de dezacidificare a hârtiei va contribui la stoparea procesului de degradare. În urma aplicării

tratamentului corespunzător, și efectuarea procedurilor de restaurare, achiziționarea mobilierului special de expunere și a tehnicii ce va asigura condițiile de microclimat în spațiile de stocare, actele basarabene vor fi accesibile publicului larg, în noul spațiu expozițional, deschiderea cărora este planificată pentru luna mai, anul 2019.

În calitate de parteneri de implementare a proiectului în cauză este Societatea Științifică de Bibliofilie și Ex-Libris „Paul Mihail” din Moldova și Liga Bibliotecarilor din Republica Moldova, care vor contribui la organizarea evenimentelor culturale de promovare și de valorificare a rezultatelor. Principalii executori ai proiectului sunt specialiștii din secția Carte veche și rară și din cadrul Centrului Tehnic de Conservare și Restaurare. Obiectivele strategice prevăzute au fost orientate spre:

- inventarierea colecției Actelor basarabene (1812-1917);
- evaluarea detaliată a stării fizice a acestora;
- aplicarea procedurilor de conservare necesare;
- crearea unui mediu sigur pentru depozitarea lor;
- organizarea spațiului adecvat de expunere;
- valorificarea prin organizarea evenimentelor culturale.

În cadrul celor 4 etape preconizate ale proiectului, au fost mobilizate toate resursele necesare pentru realizarea activităților, după cum urmează.

STUDIAREA, EVALUAREA, DESCRIEREA BIBLIOGRAFICĂ ȘI ȘTIINȚIFICĂ A COLECȚIEI DE ACTE BASARABENE

Documentele din colecția ”Acte basarabene” sunt tipărite în limba română, în perioada țaristă a Basarabiei, din prima jumătate a secolului al XIX-lea, emise de diferiți factori ai puterii cu referire la evenimentele din teritoriul Țărilor Române. Moldova, fiind antrenată în lupta marilor puteri europene, a devenit, la începutul secolului al XIX-lea, obiect al disputelor diplomatice internaționale care s-au soldat cu anexarea la Imperiul Rusiei a unei jumătăți din teritoriul Principatului Moldovei (ținutul dintre Prut și Nistru).



Fig. 1. Evaluarea colecției *Acte basarabene*

Exemplarele din colecția "Acte basarabene", se înscriu în categoria foilor volante și cuprind texte în limba româna fie pe 1 sau 1/2 pagină, relatează informații autentice cu conținut concis. Unul din cele mai importante acte din această perioadă, este datat cu anul 1814, reprezintă "Manifestul" emis la încheierea Păcii dintre Rusia cu Franța la 18 mai, 1814. Aceste tipărituri au fost unicele surse informative în limba română, cu privire la războiul ruso-turc din 1828-1829, desfășurat pe teritoriul Principatelor Romane și reflectă din abundență cronică evenimentelor de război, privind desfășurarea ofensivelor militare. Valoarea științifică a acestor acte este incontestabil mai mare în raport cu alte categorii de documente emise în Basarabia după anexarea sa. Importanța lor este de netăgăduit, pentru cunoașterea și studierea istoriei, vieții social-politice și culturale a Basarabiei din perioada dominației Imperiului. Compuse din materiale naturale și organice, colecția respectivă, este expusă degradării, des-

compunerii și distrugerii din lipsa unor condiții adecvate de conservare. Lipsa echipamentului necesar pentru a asigura conservarea preventivă a colecțiilor de carte patrimonială dar și agresiunile exterioare, influențează negativ rezistența materialelor. Insuficiența mijloacelor financiare și materialelor necesare activităților de conservare și prezervare a documentelor, nu permit soluționarea problemei în cauză. Tergiversarea soluționării prezervării lor, sporește gradul de uzură și distrugerea lor intergală, duce la impedimentarea cercetărilor științifice și valorificarea la justa valoare. Aplicarea procedurilor de prezervare a acestor documente, garantează accesul tuturor, indiferent de categorie socială, religie și gen, la istoria, viața politică și la cultura basarabeană, va contribui la reconstituirea și completarea tabloului istoric al Basarabiei, la educarea patriotică a generațiilor în devenire și la asigurarea continuității culturale.

ELABORAREA FIȘEI / PAȘAPORTULUI DE CONSERVARE PENTRU DOCUMENTELE DE PATRIMONIU

Studiul experienței străine în elaborarea politicilor de prezervare, ne-a servit ca suport pentru elaborarea prototipului fișei de conservare pentru documentele patrimoniale.

Fișa documentului patrimonial este documentul care conține descrierea, înregistrarea principalelor caracteristici ale documentului, informații despre părțile componente ale acestuia. Scopul evaluării documentelor este monitorizarea sub diverse aspecte ce țin de prezervarea și conservarea documentelor, adoptarea unor decizii privind păstrarea, restaurarea și conservarea. Pașaportizarea documentelor contribuie la analiza fondului integral, poate fi temelia creării unei baze de date și tot odată furnizează informații cantitative despre starea fizică a documentelor în parte și, pentru a trasa în continuare planul de activități privind conservarea preventivă, evaluarea costurilor financiare necesare conservării și restaurării. Un pașaport de evaluare a stării fizice pentru documente include următoarele câmpuri:

FIȘA DE EVALUARE A STĂRII FIZICE A DOCUMENTELOR									
Instituția: <u>Biblioteca Națională a Republicii Moldova</u>									
Secția: <u>Carte veche și rară</u>									
Numele, prenumele persoanei responsabile: <u>Cosovan Veronica</u>									
Funcția: <u>șef secție</u> Data îndeplinirii: _____									
Date generale despre document									
Tipul documentului		Nr inventar		FOTO					
<input type="checkbox"/> Manuscris; <input type="checkbox"/> Carte; <input type="checkbox"/> Document cartografic; <input type="checkbox"/> Carte poștală; <input type="checkbox"/> Publicație periodică; <input type="checkbox"/> Album; <input type="checkbox"/> Afis; <input type="checkbox"/> Calendar; <input type="checkbox"/> Note muzicale; <input type="checkbox"/> Placard; <input type="checkbox"/> Plamă; <input type="checkbox"/> Stampă; <input type="checkbox"/> Foile volante; <input type="checkbox"/> Broșură.		Autor							
		Titlu							
		Local/Anul							
		Pagina							
		Colecția din care provine							
		Linie							
		Format / Mărimina							
Caracteristicile documentului									
Semne distinctive <input type="checkbox"/> Ex-libris; <input type="checkbox"/> Super ex-libris; <input type="checkbox"/> Filigrană; <input type="checkbox"/> Linii de apă; <input type="checkbox"/> Poziții; <input type="checkbox"/> Verje; <input type="checkbox"/> Ornamente tipografice; <input type="checkbox"/> Minibucur; <input type="checkbox"/> Inițiale stilizate; <input type="checkbox"/> Integritate; <input type="checkbox"/> Mară tipografică; <input type="checkbox"/> Fotografii; <input type="checkbox"/> Gravuri; <input type="checkbox"/> Monogramă; <input type="checkbox"/> Autograf; <input type="checkbox"/> Ștampilă.		Coperta <input type="checkbox"/> Metalic; <input type="checkbox"/> Tare; <input type="checkbox"/> Legătură; <input type="checkbox"/> Fieșă; <input type="checkbox"/> Anțig mascat; <input type="checkbox"/> Anțig decorat; <input type="checkbox"/> Involuțarea <input type="checkbox"/> Piele; <input type="checkbox"/> Pergament; <input type="checkbox"/> Pânză; <input type="checkbox"/> Hârtie.		Culoare <input type="checkbox"/> Drușt; <input type="checkbox"/> Convex (convex); <input type="checkbox"/> Măslă; <input type="checkbox"/> Pânză; <input type="checkbox"/> Hârtie; <input type="checkbox"/> Piele; <input type="checkbox"/> Capătăbănd; <input type="checkbox"/> Cu serven fals; <input type="checkbox"/> Cu serven real; <input type="checkbox"/> Ornate în zăbur; <input type="checkbox"/> Ornate în timbru sec.		Tip de fixare a informației <input type="checkbox"/> Cernăli de țigar; <input type="checkbox"/> Negru; <input type="checkbox"/> Roșu; <input type="checkbox"/> Violet; <input type="checkbox"/> Verde; <input type="checkbox"/> Albastră; <input type="checkbox"/> Cernălii metodologic; <input type="checkbox"/> Cernălii de carbon; <input type="checkbox"/> Tui; <input type="checkbox"/> Acareșt; <input type="checkbox"/> Gray; <input type="checkbox"/> Cuzio.			
		Legătura: <input type="checkbox"/> Carton presat; <input type="checkbox"/> Lemn; <input type="checkbox"/> Hârtie; <input type="checkbox"/> Pergament pe carton; <input type="checkbox"/> Piele pe lemn; <input type="checkbox"/> Ornate în timbru sec; <input type="checkbox"/> Ornate în țigă de aur; <input type="checkbox"/> Incuștore de metal; <input type="checkbox"/> Incuștore de piele.		Fereștura <input type="checkbox"/> Turnat; <input type="checkbox"/> Ciocănit; <input type="checkbox"/> Ajustat; <input type="checkbox"/> Filigrană; <input type="checkbox"/> În catifele; <input type="checkbox"/> În plin; <input type="checkbox"/> În brocat; <input type="checkbox"/> În mătase; <input type="checkbox"/> Dickson; <input type="checkbox"/> Ornate; <input type="checkbox"/> Colțare; <input type="checkbox"/> Medalion; <input type="checkbox"/> Embleme; <input type="checkbox"/> Cobor.					
Capitla band <input type="checkbox"/> Mătase; <input type="checkbox"/> Seta; <input type="checkbox"/> Siret; <input type="checkbox"/> Piele.		Tranșă interioară <input type="checkbox"/> Metalic; <input type="checkbox"/> Carton; <input type="checkbox"/> Liniar; Tranșă posterioară <input type="checkbox"/> Zăbur; <input type="checkbox"/> Aurit; <input type="checkbox"/> Scăpă; <input type="checkbox"/> Nereșt; <input type="checkbox"/> Decorat; <input type="checkbox"/> Franțoză.		Colțare <input type="checkbox"/> Metalic; <input type="checkbox"/> Piele; <input type="checkbox"/> Hârtie; <input type="checkbox"/> Pânză; Forțaj <input type="checkbox"/> Fieșturi; <input type="checkbox"/> Hârtie; <input type="checkbox"/> Marmură; <input type="checkbox"/> Simplă; <input type="checkbox"/> Curut; <input type="checkbox"/> Lipit.		Sporn <input type="checkbox"/> Hârtie <input type="checkbox"/> Marmură; <input type="checkbox"/> Melanj; <input type="checkbox"/> Gloss; <input type="checkbox"/> Iporoz; <input type="checkbox"/> Velin; <input type="checkbox"/> Simplă <input type="checkbox"/> Pergament.		Blotul <input type="checkbox"/> Curut cu ivoi îngroșate; <input type="checkbox"/> Curut cu ivoi profilate; <input type="checkbox"/> Lipit cu zgăbur; <input type="checkbox"/> Ifoi; <input type="checkbox"/> Pânză tare; <input type="checkbox"/> Pânză subțire.	
		Incusă <input type="checkbox"/> Curușe; <input type="checkbox"/> Cărlie.							

Fig. 2. Fișa de evaluare, p.1.

- Caracteristicile bibliografice ale documentului - cifru și / sau număr de inventar, titlu, autor (i), date de ediție etc.;
- Caracteristicile deosebite ale documentului - autografe, însemnări, exlibris-uri; marginalii etc.;
- Formatul și dimensiunile documentelor în mm;
- Starea de conservare;
- Caracteristica deteriorărilor;
- Informații privind restaurarea efectuată (la a câta restaurare este documentul);
- Gradul de conservare;
- Intervenții de conservare necesare.

Parametrii pașaportului pot varia în funcție de tipul de documente care fac obiectul anchetei sau de obiectivele stabilite. Toate înregistrările pașaportului de evaluare a stării fizice a documentelor au aceeași structură - constau din câmpuri în care sunt stocate datele obținute ca urmare a examinării. Fiecare câmp de înregistrare conține o caracteristică a obiectului și are un tip de date strict definit. Completarea pașaportului începe cu rubricile care conțin date bibliografice și informații despre caracteristicile specifice ale documentului. (Custodele completează obligatoriu aceste rubrici). Apoi sunt completate câmpurile „Starea de conservare a documentului” și „Caracteristica deteriorărilor”.

Sunt enumerate principalele daune mecanice, fizico-chimice și biologice. După

Starea de conservare a documentului					
Coperta ○ Intregă; ○ Deteriorată; ○ Parțială; ○ Lipsă.	Învelitoarea ○ Roasă; ○ Giuruită; ○ Restaurată; ○ Lipsă; ○ Intactă.	Blocul ○ Intact; ○ Decusnat; ○ Căzut; ○ Lipit; ○ Dezlipit.	Cotorul ○ Fragmentar; ○ Intreg; ○ Răs; ○ Lipsă.	Capitulband ○ Lipit; ○ Fragmentar; ○ Decusnat; ○ Răs.	Hărțile ○ Aciditate; ○ Îngălbenit; ○ Înălbăcit; ○ Intactă.
Tranșa interioară ○ Intregă; ○ Ruptă; ○ Decusnată.	File ○ Păstrate; ○ Rupte; ○ Desprinse; ○ Depunerii de ceasă; ○ Cu pete; ○ Parțial distruse; ○ Ghiamele (circular).	Cerneala ○ Vag lizibilă; ○ Ștersă; ○ Redusă; ○ Decolorată; ○ Lizibilă.	Încușetori ○ Păstrate; ○ Rupte; ○ Lipsă.	Capșoan ○ Păstrate; ○ Parțiale; ○ Lipsă.	
Tranșa posterioară ○ Pliată; ○ Tăiată; ○ Colorată normal ○ Integru.			Picioare ○ Păstrate; ○ Lipsă.		

Caracteristica deteriorărilor			
Hărțile Mecanice: ○ Colțuri rupte; ○ File lipsă; ○ File descolate; ○ Căiete descurtate; ○ Căiete lipite; ○ Decupate parțial ○ Pliate; ○ Rupte la mijloc. Biologice: ○ Depuneri de grăsimi; ○ Ghiuri de insecte; ○ Urme de rozătoare. Fizico - chimice: ○ Aciditate; ○ Pliată.	Coperta Mecanice: ○ Deformată; ○ Pierdută; ○ Integru. Biologice: ○ Pete grăsimi; ○ Ghiuri de insecte; ○ Urme de rozătoare. Fizico - chimice: ○ Aciditate; ○ Pliată.	Cotorul Mecanice: ○ Lipsa unei părți; ○ Total desfăcut; ○ Intact; ○ Deformat; ○ Răs; ○ Redusă; ○ Îngălbenit; ○ Înălbăcit. Biologice: ○ Ghiuri de insecte. Fizico - chimice: ○ Infectat de ciupercă.	Blocul Mecanice: ○ Fisur; ○ Ruptur; ○ Încușur; ○ Lipsă suport papetar ○ Deformat Biologice: ○ Ghiuri de insecte; ○ Urme de rozătoare. Fizico - chimice: ○ Praf; ○ Aciditate; ○ Pete de nărdurii; ○ Pete de mucegai.
Gradul de conservare ○ Stare bună; ○ Stare satisfăcătoare; ○ Stare proastă; ○ Stare nărdurii; ○ Stare inutilizabilă.	Lenonul Mecanice: ○ Colțuri roase; ○ Rupturi (cop. posterioară, cop. inferioară); Biologice: ○ Atac xilofag; ○ Atac fungic (minor, masiv) ○ Urme de rozătoare. Fizico - chimice: ○ Praf; ○ Pete de nărdurii.	Forțaș Mecanice: ○ Colțuri roase; ○ Pliată; ○ Zgărituri; ○ Dezlipite (cop. I, cop. II); Biologice: ○ Atac xilofag; ○ Atac fungic (minor, masiv) ○ Urme de rozătoare. Fizico - chimice: ○ Praf; ○ Pete de nărdurii; ○ Depigmentat (cop. I, cop. II).	Pielea Mecanice: ○ Colțuri roase; ○ Pliată; Biologice: ○ Atac xilofag; ○ Atac fungic (minor, masiv) ○ Urme de rozătoare. Fizico - chimice: ○ Praf; ○ Pete de nărdurii; ○ Depigmentat; ○ Regidizarea pielii (mediu, avansat).
Intervenții de restaurare repetată <input type="checkbox"/> 1; <input type="checkbox"/> 2; <input type="checkbox"/> 3; <input type="checkbox"/> 4; <input type="checkbox"/> 5		Intervenții necesare <input type="checkbox"/> Conservare preventivă <input type="checkbox"/> Conservare curativă <input type="checkbox"/> Restaurare	

Documentul este transmis pentru studiu la Centrul Tehnic de Conservare și Restaurare conform Procesului Vertical de prețare Nr. _____ din 20____ Primit _____

Fig. 3. Fișa de evaluare, p.2.

identificarea deteriorărilor se stabilește gradul de deteriorare și intervențiile necesare pentru restabilirea stării fizice a documentului. Pașaportul se termină cu informația când a fost transmis documentul la restaurare și în baza căruia document, data examinării și semnătura persoanei responsabile.

ELABORAREA METODOLOGIEI DE COMPLETARE A FIȘEI / PAȘAPORTULUI DE CONSERVARE

Una dintre funcțiile principale ale bibliotecilor este cea de asigurare a securității și păstrării pe termen lung a documentelor stocate în fonduri, prin urmare, păstrarea resurselor bibliotecii rămâne întotdeauna actuală. Securitatea fondului reprezintă un sistem de măsuri care asigură integritatea și starea fizică normală a documentelor. De gradul de siguranță depinde satisfacerea necesităților informaționale ale utilizatorilor, reduce numărul de refuzuri și micșorează costurile de restaurare. Securitatea fizică include aspecte precum crearea condițiilor optime de păstrare, menținerea

luminii necesare, temperatura-umiditate, modurile igienico-igienice, examinările preventive regulate, curățarea sistematică igienică a fondului, restaurarea la timp, educarea atitudinii atente a cititorului față de carte. Evaluarea stării fizice a fondului este unul dintre direcțiile tradiționale și esențiale de lucru pentru conservarea acestuia și trebuie să fie planificată, să se desfășoare conform metodologiei de evaluare. Să fie stabilit volumul de documente care urmează să fie evaluate, planul calendaristic și participării acestuia.

Metodologia de evaluare a stării fizice

a documentelor determină procedura de obținere a datelor privind securitatea fizică a documentelor. Scopul evaluării stării fizice este obținerea informației privind următorii parametri: determinarea volumului măsurilor de conservare; identificarea principalelor tipuri și gravitatea deteriorării documentelor; determinarea măsurilor de conservare (reparație, legare, restaurare, dezinfectie, prezervare).

Deteriorarea documentului (parțială) este o consecință a impactului factorilor

EVIDENȚA SCRIPTICĂ A COLECȚIEI

Orice document patrimonial trebuie să fie inventariat. Evidența scriptică este înfăptuită în registrele de inventar care are următoarele rubrici: data intrării documentului; număr de inventar; titlul/autorul; locul/data publicării; valoarea de intrare (prețul); colecția; mențiuni de verificare; note. Registrul de inventar are paginile numerotate, este șnuruit și sigilat, iar pe ultima pagină este înscrisă data când a fost început și fina-

Nr. ord	Data intrării	Nr. inventar	Autorul, Titlul	Locul/data publicării	Valoarea de intrare	Proveniența	Colecția	Mențiuni verificare	Note
1	2	3	4	5	6	8	7	8	9

Fig. 4. Mostră din Registrul de evidență a documentelor patrimoniale

dăunători: îmbătrânirea naturală, întreruperea regimului de depozitare și utilizare. Identificarea deteriorărilor se realizează prin vizualizarea individuală a fiecărui document în parte.

Ordinea de examinare a stării fizice presupune:

- Stabilirea metodei de evaluare;
- Examinarea exemplarelor selectate și evaluarea vizuală a stării fizice: a legăturii, a blocului, a copertilor și se determină tipurile și amploarea degradărilor;
- Informațiile obținute cu privire la integritatea documentului sunt înscrise în Fișa de evaluare a stării fizice a documentelor, în câmpurile specificate;
- Determinarea sarcinilor și ordinea măsurilor de conservare;
- Transmiterea documentelor Centru-lui Național de conservare și Restaurare în baza procesului verbal.

Operațiunile de bază privind procesul de evaluare a stării fizice a documentelor sunt axate pe: examinarea documentelor; completarea pașaportului de evaluare a stării fizice pentru document; prelucrarea datelor statistice; completarea pașaportului de conservare a fondului.

lizat, de asemenea este prezentă și ștampila instituției și semnătura conducătorului superior.

Data intrării reprezintă data la care documentul a intrat în colecțiile speciale și a fost înregistrat în Registrul de evidență. Fiecare document intrat în bibliotecă primește un număr de inventar. Autorul și titlul se trece în Registrul de evidență identic cu cel de pe pagina de titlu, Locul și data publicării se referă la locul unde se află editura. Dacă lipsește pe pagina de titlu sau este identificat după alte surse se trece între paranteze drepte. Dacă nu este trecut locul apariției, se trece „s.l.” (sine loco = fără loc). Valoarea de intrare se referă la prețul documentului care este înscris pe publicația în cauză. Se trece doar valoarea, fără a se specifica moneda, proveniența se referă la modul de obținere a documentului: cumpărare, donație, schimb interbibliotecar; depozit legal. Documentul odată intrat în colecțiile speciale este redistribuit în colecții. Însemnări la verificarea fondului se efectuează prin bifarea căsuței din dreptul fiecărui număr de inventar cu ocazia verificării fondului. La Note se trec anumite observații dacă/când este cazul.

IDENTIFICAREA ȘI APLICAREA PROCEDURILOR DE CONSERVARE

Primele etape în identificarea dăunătorilor constau în eliminarea cauzelor care au dus la degradarea documentelor. Tradițional stoparea atacurilor biologice și combaterea dăunătorilor biologici este realizat de persoane specializate cu aplicarea tratamentelor chimice complexe de dezinfecție și dezinsecție. În cadrul Proiectului "Salvgardarea hrisoavelor basarabene din perioada țaristă (1812 -1917)" a fost prevăzut achiziționarea autosclavei, care permite dezacidificarea în masă a documentelor, la confecționarea cărora a fost utilizată hârtia cu aciditatea sporită. Printre tratamentele tradiționale de dezinsecție chimică a fost aplicată fumigația – expunerea documentelor la vaporii substanțelor cu caracter biocid. Fumigația este o metodă utilizată cu succes în depozitele bibliotecilor încă din anul 1930, necătând la faptul că a fost inventată în cadrul Ministerului de agricultură californian.

De asemenea au fost întreprinse măsuri de eliminare a uzurii funcționale, apărute ca rezultat al proceselor de mișcare a documentelor: împrumut, expunere, studiere, inventariere. Printre operațiile tratamentului aplicat documentelor selectate se numără:

1. Curățarea mecanică cu guma;
2. Completarea zonelor lipsă cu hârtie japoneză;
3. Eliminarea surplusului de hârtie și finisarea ancorării;
4. Presarea între filtre uscate a filelor restaurate;
5. Confecționarea cutiilor protectoare.



Fig. 5. Creșterea paginii cu utilizarea hârtiei japoneze

IDENTIFICAREA ȘI ORGANIZAREA SPAȚIULUI EXPOZIȚIONAL

Unul din principiile politicii de prezerare eficientă se consideră spațiul adecvat și corect amenajat pentru organizarea expozițiilor. Deoarece colecțiile de patrimoniu ale Bibliotecii Naționale sunt expuse ocazional s-a dorit crearea unui spațiu care ar permite valorificarea patrimoniului documentar. În acest context a fost identificat spațiul care să corespundă cerințelor necesare pentru asigurarea securității documentelor patrimoniale pe perioada expunerii lor. Lucrările de renovare a spațiului au fost orientate să readucă aspectul de altă dată al încăperii, restabilit după documente tehnice de arhivă.



Fig. 6. Spațiul identificat înainte de reparație



Fig. 7. Spațiul identificat după reparație



O atenție deosebită a fost acordată pregătirii pentru realizarea unor mari expoziții, ca metodă de prezervare pasivă. În cadrul atelierelor profesionale desfășurate în cadrul Proiectului "Salvgardarea hrisoavelor basarabene", formabilii antrenați au avut o excelentă ocazie de însușire și exersare practică a tehnicilor de negociere, planificare și execuție ale operațiunilor și procedurilor

necesare, legate de organizarea unor mari evenimente de acest gen. S-a ținut cont de condițiile pe care trebuie să le întrunească un muzeu modern. 50% din spațiul distribuit este rezervat pentru expoziție, restul spațiului pentru personalul științific. Securitatea perimetrului spațiului muzeal se bazează pe supravegherea permanentă a intrărilor. Fereastra este prevăzută cu gratii și sistem de alarmă. Măsurile de securitate vor permite expunerea bogăției culturale literară, parte componentă a patrimoniului național documentar a Republicii Moldova, depozitat în colecțiile speciale ale Bibliotecii Naționale a Republicii Moldova. Pentru plenitudinea și diversitatea expozițiilor au fost inițiate parteneriate cu alte biblioteci deținătoare de colecții patrimoniale. Tot odată se va asigura prezervarea colecțiilor culturale pe perioada expunerii și va permite includerea Bibliotecii Naționale în itinerarul turismului cultural moldovenesc. În spațiul expozițional vor funcționa 2 tipuri de expoziții: permanente și temporare.

Expozițiile permanente vor prezenta publicului o parte din patrimoniul cultural documentar al Republicii Moldova, aflat în gestiunea colecțiilor speciale din cadrul Bibliotecii Naționale a Republicii Moldova. Vizitatorii vor avea ocazia să admire lucrările cele mai reprezentative, valoroase și mai bine conservate.

Expozițiile temporare vor activa pe o durată limitată de timp, vor fi tematice și vor extinde anumite secvențe a expoziției de bază. Pe lângă excursiile tematice publicul va putea participa la prelegeri și lecții



Fig. 5. Secvențe de la atelierul „Tehnologii și metode inovatoare în restaurarea documentelor vechi”

deschise, organizate cu anumite ocazii.

Un alt domeniu important al proiectului a fost implicarea majoră în punerea în aplicare a măsurilor de protecție a patrimoniului cultural național. Pentru aceasta a fost achiziționat echipamentul expozițional, confecționat după parametri necesari de expunere a documentelor vechi. Sistemul de iluminare a fost proiectat să nu depășească limita accesibilă și să nu provoace creșterea nivelului de raze ultraviolete, care este dăunător hârtiei. Corpurile de iluminat permit ajustarea direcției fasciculilor luminoase și a intensității acestuia. Iluminatul va asigura armonizarea expozițiilor deoarece este elementar indispensabil în crearea atmosferei.

DEZVOLTAREA COMPETENȚELOR PROFESIONALE

Implementarea proiectului a reprezentat o bună ocazie de organizare a 2 traininguri internaționale cu implicarea specialiștilor americani în domeniul prezervării. Atelierile profesionale au fost o formă eficientă de a pune în practică pregătirea personalului și implementarea unor proceduri moderne în domeniul prezervării patrimoniului. Primul atelier „Politica de prezervare a colecțiilor de documente”, a avut loc în perioada 21-23 martie 2018. Pe parcursul a 3 zile formatorii Nancy Lev-Alexander, specialist în Stabilizarea colecțiilor / Conservarea preventivă și Alan Haley, specialist Prezervare de la Direcția de Conservare a Bibliotecii Congresului, Washington D.C., SUA, au prezentat definiții și concepte, diverse metode fundamentale de prezervare, printre care prezervarea preventivă; securitatea de bază, managementul situațiilor de urgență, utilizarea evaluării colecțiilor și pregătirea pentru reformatare (incluzând digitizarea), politica sălilor de lectură, expozițiilor, împrumuturilor de colecții pentru expoziții. Cel de al doilea atelier „Tehnologii și metode inovatoare în restaurarea documentelor vechi” s-a desfășurat în perioada 4-7 decembrie. La atelier au participat bibliotecari, conservatori, restauratori și copertatori din BNRM, dar și din instituțiile partener ale Programului Național „Memoria Moldovei”. Auditoriului i-au fost propuse subiecte, care

au abordat mai multe aspecte ale conservării documentelor patrimoniale: conservarea preventivă, conservarea curativă și metode tehnici de restaurare a publicațiilor deteriorate. Scopul atelierului a fost de a contribui la sporirea gradului de cunoaștere a metodelor inovatoare în restaurarea documentelor vechi prin: îngrijire, tratamente de stabilizare a hârtiei, îndepărtarea mucegaiului, pregătirea expozițiilor.

În concluzie putem constata că prezervarea este un domeniu complex orientat spre realizarea funcției de salvagardare a patrimoniului cultural, implementarea căreia depinde în mare măsură de profesionalismul personalului antrenat.

Activitățile desfășurate în cadrul proiectului "Salvagardarea hrisoavelor basarabene din perioada țaristă (1812 -1917)" justifică noțiunea de prezervare a patrimoniului cultural, lansată de IFLA [3]. În definiția în cauză se stipulează că activitatea de prezervare și conservare include toate aspectele manageriale, financiare și de resurse umane, inclusiv noțiuni de stocare, adoptare de politici și metode necesare.

Beneficiile directe obținute ca rezultat a implementării proiectului în cauză sunt:

1. O mai bună înțelegere a noțiunii de prezervare;
2. Obținerea informațiilor complexe, foar-

te necesare și importante privind conservarea patrimoniului documentar;

3. Promovarea patrimoniului în general și a patrimoniului mobil al Bibliotecii Naționale;

4. Acumularea experienței necesare în domeniul organizării spațiilor expoziționale speciale și expunerea documentelor de valoare.

Activitățile și acțiunile întreprinse pe perioada desfășurării proiectului au fost orientate să transforme resursele în rezultate, durabilitatea cărora va fi resimțită în timp, prin generarea următoarelor produse specifice:

1. Expoziție tematică a documentelor restaurate;

2. Digitalizarea și includerea lor în biblioteca națională digitală "MOLDAVICA";

3. Realizarea materialelor multimedia legate de proiect (filme, galerii de imagini, consemnarea audio-video a evenimentelor proiectului, etc);

4. Cercetarea științifică și promovarea colecției în cadrul simpoziunilor, conferințelor și publicarea articolelor;

5. Sporirea gradului de cunoaștere a moștenirii culturale în rândul cetățenilor;

6. Promovarea istoriei Basarabiei din secolul al XIX-lea în rândul publicului larg.

Referințe bibliografice:

1. COSOVAN, Veronica. Prezervarea patrimoniului național cultural. Studiu de caz: Biblioteca Națională a Republicii Moldova. In: Magazin bibliologic. Ch., 2018. – Nr. 1-2, pp. 17-21.
2. ERICH, Agnes, TÎRZIMAN, Elena. Informație și document în societatea cunoașterii. Târgoviște: Bibliotheca, 2007, 171 p. ISBN 978-973-712-253-7.
3. GRACY, David B. Conservarea în bibliotecă. Între prăjiturile și mercur... O definiție evazivă a "conservării". In: Management pentru viitor. Biblioteci și arhive. Cluj-Napoca, 2000. pp. 154-159.
4. MIHALACHE, Andi. Contribuții la istoria ideii de patrimoniu: surse, evoluții, interpretări. Iași, 2014. 403 p. ISBN 978-973-703-989-7
5. PAȘCU, Gabriela. Evidența patrimoniului [online]. [citat 3 februarie 2019]. Disponibil: https://issuu.com/fac.arhitecturasiurbanism.upt/docs/gabriela_pascunote_de_curs_evidenta

Particularitățile personalului de specialitate din cadrul Bibliotecii Naționale a Republicii Moldova

Lilia CARA,
Biblioteca Națională
a Republicii Moldova



Rezumat: Resursele umane reprezintă cea mai importantă și complexă dintre toate resursele pe care le deține o instituție. De aceea, este necesar ca angajaților să le fie acordată o atenție deosebită din partea conducerii, dacă aceasta dorește să-i exploateze la capacitatea lor maximă, în cadrul activității profesionale.

Cuvinte cheie: profesia bibliotecarului, răspundere materială, biblioteconomie, norme etice, relații

Abstract: Human resources are the most important and complex of all resources that an institution dispose. It is necessary for the leadership to pay special attention to employees, if it is desirable to achieve maximum capacity of staff professional activity.

Keywords: profession of librarian, material liability, library, ethical norms, relations

„Google îți poate returna 100.000 de răspunsuri,
un bibliotecar ți-l poate da pe cel corect”.
(Neil Gaiman)

În realizarea activității unei instituții, resursele umane constituie un factor ce asigură funcționalitatea ei. Volumul și calitatea activității depind într-o măsură mare de încadrarea cu personal, de numărul lucrătorilor și nivelul de calificare al acestora.

Evoluția bibliotecii se afla în corelație directă cu dinamica și structura personalului. Rolul factorului uman crește pe măsura sporirii exigentelor utilizatorilor față de calitatea serviciilor. La rândul său dezvoltarea instituției are un impact direct asupra utilizării personalului de specialitate prin crearea de noi locuri de muncă, determinarea unui nivel mai ridicat de instruire și a unor structuri profesionale pe funcții.

Așadar, relația dintre instituție și capitalul uman este complexă, de intercondiționare.

Biblioteca impune muncii prestate în acest domeniu o sumă de caracteristici care se reflectă asupra nevoii forței de muncă și efectelor folosirii acesteia. Printre cele mai importante trăsături pot fi enumerate :

- răspundere materială și morală superioară;
- nivel relativ ridicat și complex de pregătire;
- relații dintre personalul de specialitate – utilizator (5).

Răspunderea materială și morală ridicată decurge din implicarea nemijlocită a unei părți importante a personalului de specialitate în procesul deservirii utilizatorilor.

Răspunderea materială este determinată de valorile materiale pe care le au în grijă și

le gestionează personalul de specialitate din instituție, ea reprezentând obligația celui încadrat de a repara singur, în întregime, prejudiciul pe care l-a cauzat unității printr-o faptă personală și din culpă proprie. Răspunderea materială reprezintă unul din factorii reali de cointeresare a persoanelor încadrate în muncă față de rezultatele activității lor, trezind responsabilitatea, seriozitatea și simțul răspunderii pentru patrimoniu bibliotecii.

Legislația Republicii Moldova privind raporturile de muncă, prevede repararea prejudiciului material. Articolul 343 din *Codul muncii al RM* nr. 154-XV din 28.03.2003 cu modificări și completări stipulează: Salariatul vinovat de cauzare a unui prejudiciu material îl poate repara benevol, integral sau parțial. Se permite repararea prejudiciului material cu achitarea în rate dacă salariatul și angajatorul au ajuns la un acord în acest sens. În acest caz, salariatul prezintă angajatorului un angajament scris privind repararea benevolă a prejudiciului, cu indicarea termenelor concrete de achitare. Dacă salariatul care și-a asumat acest angajament a încetat raporturile de muncă cu angajatorul, datoria neachitată se restituie în modul stabilit de legislația în vigoare. Cu acordul scris al angajatorului, salariatul poate repara prejudiciul material cauzat substituindu-l printr-un echivalent sau îndreptând ceea ce a deteriorat. (3. p. 104)

În Biblioteca Națională a RM obligația răspunderii materiale este stipulată în actele normative ce reglementează activitatea instituției, și anume: *Regulamentul de ordine interioară al BNRM (Capitolul IX)*, *Contractul colectiv de muncă al BNRM (Titlul X)*, *Regulamentul de organizare și funcționare a subdiviziunii*, *Fișa postului și în Contractul cu privire la răspunderea materială individuală și colectivă deplină*.

Contractul cu privire la răspunderea materială individuală și colectivă deplină semnat de către personalul de specialitate al BNRM stipulează drepturile și obligațiile angajatorului și a personalului de specialitate; stabilirea, mărimii și repararea prejudiciului cauzat; cazurile în care personalul de specialitate poartă răs-

pundere materială; determinarea mărimii prejudiciului și cazurile când personalul de specialitate nu poartă răspundere materială. Acțiunea acestui contract se extinde asupra întregii perioade de activitate a personalului de specialitate și de gestionare a bunurilor transmise. Contractul este semnat în scopul asigurării integrității bunurilor transmise personalului de specialitate, în cadrul exercitării funcției sale.

În practica Bibliotecii Naționale a RM au avut loc cazuri de reparare a prejudiciului material cauzat de către personalul de specialitate, cu reparare benevolă, integrală, fără implicarea organelor de resort, conform art. 343 *Codul muncii al RM*.

Munca personalului de specialitate al Bibliotecii Naționale a RM presupune alături de realizarea unor elemente de ordin cantitativ (volum de servicii prestate, număr de utilizatori serviți) și îndeplinirea unor cerințe de ordin calitativ, precum cele legate de nivelul servirii sau gradul de satisfacere a nevoilor utilizatorilor.

Cerințele calitative pot fi îndeplinite grație răspunderii morale și calităților etice ale bibliotecarului: datoriei de a munci, lucrului bine făcut, respectului pentru om și pentru lucruri, comportament adecvat, respectului pentru valoare și pentru lege etc.

Marele filosof și orator al Romei antice, Marcus Tullius Cicero, care a avut un deosebit interes pentru studierea personalității umane, pentru a traduce exact noțiunea de etică din limba greacă în limba latină, a creat noțiunea de *moralis* (moral), de la latinescul *moris* (moravuri, obiceiuri, dătină, caractere), similar grecescului *ethos* (lăcaș, locuință, locuire și *ethicos* = morav, obicei, caracter). Cicero scria despre morală înțelegând prin ea aceeași sferă a cunoașterii - *etica*. Ca mai apoi, Hegel, filosof german, să fie primul care face distincție între acești termeni și anume: filozoful tratează *morală* ca fiind felul în care sunt percepute acțiunile de către individ, manifestată prin trăirea vinovăției, iar *etica* felul în care se manifestă în realitate faptele omului.

Morală constă în evaluarea efectelor pozitive și negative ale uneia sau alteia dintre acțiunile umane, în argumentele pentru

sau împotriva acestora și în luarea unei decizii în favoarea celui mai mare bine dintre un număr mai mare de variante posibile. Ea sugerează un ansamblu de standarde în raport cu care un grup sau o comunitate umană decid să-și reglementeze comportamentul, spre a deosebi ce este legitim sau acceptabil în urmărirea scopurilor lor de ceea ce nu este astfel, adică trebuie să se conducă de anumite principii și norme morale. Normele morale sunt niște norme sociale ce reglementează comportamentul persoanei în societate, relațiile lui față de alți oameni, față de societate și față de sine însuși. Respectarea lor este asigurată de forța opiniei publice și de convingerile interioare ale personalității (4).

„Prin urmare, tot ceea ce vreți să vă faceți vouă oamenii, faceți-le și voi la fel.“ — Matei 7:12. Aceste cuvinte au fost rostite cu aproape două mii de ani în urmă de către Iisus Hristos în celebra sa Predică de pe munte, ca fiind o învățătură pentru omenire, o regulă de aur a moralității.

Regula de aur a moralității cere de la om ca el, în relațiile sale cu alți oameni, să se conducă după acele norme după care el ar vrea să se conducă alți oameni în relațiile cu el. Altfel spus, ea cere de la om să se supună normelor generale. Pentru aceasta este necesar ca omul să se plaseze în mod imaginat în locul altuia (altora), adică în locul celui care va simți acțiunea normei în cauză, iar pe altul (alții) să-l (să-i) plaseze în locul său. Dacă în procesul acestui schimb norma este acceptabilă, înseamnă că ea are o valoare și poate fi utilizată în calitate de normă morală. Prin urmare, regula de aur a moralității este regula reciprocității.

Reieșind din regula de aur a moralității, în executarea datoriei de bibliotecar apare necesitatea de a îndeplini o acțiune prin respectarea normelor etice, adică, bibliotecarul trebuie să țină cont de onestitate, probitate, corectitudine, perfecțiune, integritate, loialitate, onorabilitate, credință, devotament, fidelitate, statornicie, demnitate, dreptate, conștiințiozitate etc. calități, care servesc drept călăuză în conduita omului și a unui profesionist.

Răspunderea morală a bibliotecarului este asigurată de către *Codul deontologic al*

bibliotecarului. Codul deontologic al bibliotecarului determină rolul bibliotecarului în societatea informației și a cunoașterii, stabilește misiunea și funcțiile bibliotecarului, definește principiile de activitate ale acestuia și are ca scop creșterea prestigiului și consolidarea imaginii profesiei de bibliotecar, instituirea standardelor unice de conduită a bibliotecarilor pentru a-i inspira în activitatea lor (2).

Conform prevederilor *Codului deontologic al bibliotecarului* asigură accesul la informație al utilizatorilor indiferent de vârsta utilizatorului, rasă, sex, etnie, religie, apartenență politică, statut social, pe criteriu de dezabilitate sau pe oricare alt criteriu discriminator, respectă dreptul la acces liber la informație a minorităților lingvistice. Bibliotecarul este responsabil personal față de utilizatorii pe care îi deservește, manifestând eficiență, disponibilitate și diligență, manifestă sensibilitate și empatie față de anumite grupuri de utilizatori, care au nevoie de o protecție specială. În activitatea sa, bibliotecarul respectă dreptul utilizatorilor la intimitate și la viața privată. (2)

Firește, perfect ar fi ca profesioniștii din biblioteci să se străduie să atingă nivelul «etică practică de lucru», dar, în viața de zi cu zi, adesea circumstanțe îi obligă pe aceștia să opereze la niveluri mai reduse, cum ar fi „etica de supraviețuire” și chiar „etică nepermisă”. În actuala conjunctură economică a Republicii Moldova, foarte adesea, profesioniștii din domeniul biblioteconomic se străduiesc să își demonstreze mai degrabă loialitatea față de instituția în care activează decât față de profesia lor, într-o măsură însemnată din cauza motivațiilor economice. Acest lucru este regretabil în măsura în care astfel de acceptări pot duce la angajarea în biblioteci a unor non profesioniști, dar angajatul din bibliotecă are un rol determinant în stimularea cererii, formularea deciziei de deservire, formarea și menținerea interesului utilizatorului etc. Sporirea exigențelor utilizatorilor antrenează o creștere a răspunderii materiale și morale a personalului.

De aceea, în procesul de selecție a personalului va trebui să se țină seama atât de pregătirea profesională, cât și de calitățile

morale ale persoanei în tot ceea ce privește corectitudinea, răbdarea, înțelepciunea, cumpătarea, capacitatea de a descifra trăsăturile de caracter ale utilizatorului și de a anticipa nevoile acestuia.

În recrutarea, selectarea și angajarea personalului de specialitate, managementul resurselor umane al BNRM ține cont de aceste reguli, stipulate și în actele normative ce reglementează activitatea personalului de specialitate: fișa postului, Ghidul noului angajat și Regulamentul privind accesul utilizatorilor la colecțiile și serviciile Bibliotecii Naționale a RM. La angajare solicitantii participă la interviu, cu un dialog viabil privind domeniul biblioteconomic și/sau domenii adiacente, petrecut de către conducerea instituției și șeful subdiviziunii în care va activa candidatul. Cheia interviului este întrebarea. Alegerea și formularea întrebărilor exprimă cerințele funcției vacante. În majoritatea cazurilor, calitatea întrebărilor determină calitatea răspunsurilor. Interviul este compus din întrebări scurte, clare, în cunoștință de cauză, nu sunt puse mai multe întrebări concomitent, nu sunt de tipul la care să se răspundă prin da sau nu, nu sugerează răspunsul, nu sunt ipotetice, etc. În timpul interviului este creat un climat de sinceritate, armonios, cald, înțelegător, bazat pe stimă și respect reciproc deoarece discuția are ca scop elucidarea aptitudinilor, capacităților și profesionalismul interviuatului pentru ocuparea funcției vacante. De asemenea, se conlucrează și cu Agenția Națională a Forței de Muncă pentru a selecta noi candidați.

În perspectivă, politica managementului organizațional al Bibliotecii Naționale a RM prevede ocuparea funcțiilor vacante, de orice nivel, numai prin concurs și formarea Comisiei de etică.

O altă trăsătură a angajaților din bibliotecă, esențială, este pregătirea acestora la un **nivel ridicat și complex**, întrucât munca pe lângă cunoștințele de ordin tehnic, specifice fiecărei subdiviziuni, impune și un nivel general de instruire și cultură ridicată.

În acest context, obligațiile bibliotecarului față de profesie ar fi următoarele:

- să fie animat de un crez sincer și un

interes maxim pentru profesia sa;

- să-și onoreze profesia, conștientizând rolul social-educational major al acesteia;

- să vegheze și să militeze cu pasiune și devotament pentru cinstirea demnității și nobleței profesiei de bibliotecar;

- să-și îndeplinească misiunea fără avantaje nejustificate și fără profit necuvenit;

- să-și exercite profesia în respectul valorilor de competență, profesionalism și eficiență;

- să ofere servicii de înaltă calitate, în concordanță cu indicatorii de performanță specifici, folosind în mod optim resursele de care dispune;

- să promoveze principiul de învățare pe toată durata vieții pentru a-și îmbunătăți propriile competențe și pe cele ale unor categorii cât mai largi de utilizatori ai serviciilor de bibliotecă;

- să manifeste respect și corectitudine față de toate persoanele și organizațiile cu care cooperează în exercitarea profesiei.

În Biblioteca Națională personalul de specialitate aspiră spre excelență profesională, profesionalismul fiind unicul criteriu de apreciere a muncii sale. Se implică în procesul de instruire continuă, acceptă schimbarea, implementează tehnologii și experiențe avansate.

Pregătirea profesională, urmată de o dezvoltare profesională continuă, trebuie să constituie o prioritate atât pentru bibliotecă, cât și pentru personalul de specialitate, din dorința comună de a face performanță. Obiectivul pregătirii profesionale este însușirea cunoștințelor utile, atât în raport cu poziția actuală, cât și cu cea viitoare, care duce la noi performanțe atât în activitatea personalului de specialitate, cât și la nivel instituțional. Dovadă a celor spuse sunt rezultatele obținute de către Biblioteca Națională a RM în anul 2018: 8 activități de specialitate organizate pentru SNB; 13 comunicări la nivel național și internațional; 6 publicații de specialitate editate; 30 publicații distribuite bibliotecilor din Moldova; 44 activități de formare furnizate pentru SNB; (10 p. 57) proiecte; activități științifice; conferințe naționale și internaționale; evenimente etc..

Sistemul de formare profesională este

în mijlocul schimbărilor și tranziției către economia și societatea bazată pe cunoaștere și de aceea se impune adaptarea lui continuă. Pentru menținerea competitivității și funcționalității bibliotecii, într-o societate în continuă schimbare, este esențial de investit în pregătirea profesională și continuă a personalului de specialitate, cu scopul de a-i încuraja să dobândească noi competențe, cunoștințe teoretice și practice necesare desfășurării activității lor prezente și să accepte mobilitatea ocupațională. În același timp, este important să se promoveze calitatea ofertei de formare și să se asigure relevanța acesteia în raport cu abilitățile, cunoștințele și nevoile persoanei. Acumularea de cunoștințe și abilități duce la creșterea productivității muncii și, nu în ultimul rând, la o carieră de succes. Corelația între pregătirea profesională și succesul în carieră este una foarte strânsă, formând o relație de interdependentă. De aceea, este foarte important ca fiecare dintre noi să fie pregătit profesional într-un domeniu ce reprezintă un adevărat punct de interes. În acest fel suntem dispuși să ne perfecționăm în mod constant chiar continuu în domeniul respectiv, prin aceasta având șanse foarte mari de a avea o carieră de succes și a ne pune în valoare aptitudinile. Alegerea profesiei este una dintre cele mai importante decizii din viața unei persoane, iar ca urmare a acestei alegeri survine succesul sau insuccesul. De aceea, datorită îmbinării eficiente a formării continue a personalului de specialitate al BNRM obținem buni profesioniști, care cunosc bine domeniul și scopurile acestuia, acționează independent și prestează o muncă responsabilă.

Referindu-ne la acest domeniu, nu putem spune cu fermitate că există anumite reguli. Nu există și nu pot exista reguli stricte în privința formării profesionale continue a unui bibliotecar. Nimeni nu poate susține, cu argumente de necombătut, că un bibliotecar (mai ales unul începător) trebuie să învețe întâi „a”-ul alfabetului profesiei și abia apoi literele „b”, „c”, „d”. Însă, este de necontestat faptul că bibliotecarul zilelor noastre nu poate funcționa fără cunoștințe, abilități și deprinderi dintre cele mai diverse, între acestea capacitatea de bun strateg,

organizator, comunicator (inclusiv în new media). Toate aceste caracteristici, într-un sfârșit, duc la o pregătire de un nivel ridicat al bibliotecarului și la un nivel înalt de prestare a serviciilor.

Spre regret, în societatea noastră, pregătirea profesională este percepută ca o necesitate, dar nu constituie încă o prioritate. Un program de pregătire profesională va da rezultate numai dacă se bazează pe o analiză atentă a necesităților instituției. Succesul programului va depinde de măsura în care se cunoaște: ce trebuie predat? De ce? Pentru cine și în ce mod? Obiectivele unui astfel de program rezultă din nevoile interne ale instituției și sunt în concordanță cu obiectivele sale generale. Numai în acest mod formarea și perfecționarea profesională pot fi cu adevărat eficiente, rezolvând problemele viitorului odată cu cele ale prezentului.

Ca pregătirea profesională să fie o prioritate pentru personalul de specialitate al BNRM sunt organizate cursuri tematice specializate și multidisciplinare de scurtă durată, seminare, activități de formatori, ateliere, conferințe ale experților, masterclass, laboratoare și altele. Personalul de specialitate este informat despre programele de dezvoltare profesională prin intermediul planurilor calendaristice trimestriale, accesibile prin intermediul site-ului BNRM și Blogului de Biblioteconomie și Știința Informării Facebook.

Dacă ne referim la complexitatea bibliotecarului, această latură trebuie să se caracterizeze printr-un comportament civilizat, elegant, să întrețină un climat destins, relaxant, de încredere. De asemenea, în perioadele de vârf, acesta este chemat să facă față solicitărilor de diferite tipuri, ceea ce presupune o pregătire profesională bună și o condiție fizică adecvată. În crearea unei atmosfere agreabile, un rol important îl dețin chiar și însușirile fizice și ținuta.

Contactul personal de specialitate – utilizator impune exigențe sporite în ceea ce privește pregătirea profesională de specialitate și cea psihică a personalului de specialitate, dar și informarea și educarea utilizatorului. Bibliotecarul trebuie să devină dintr-un furnizor pasiv de informație,

într-un furnizor activ. Să răspundă receptiv la nevoile și solicitările utilizatorilor, să fie în pas cu noile tehnologii informaționale care au produs și vor produce schimbări istorice în biblioteci, să sporească accesul deschis la colecții și produse bibliotecare, la cunoaștere și oferte științifico-educative.

Society of College, National and University Libraries a enumerat competențele necesare unui bibliotecar, precum și abilitățile privind tehnologia informației. Aceste competențe sunt:

- recunoașterea nevoii de informare;
- diferențierea sursei de acces;
- crearea strategiilor de căutare;
- capacitatea de localizare și accesare a informației;
- capacitatea de comparare și evaluare a informațiilor din surse diferite;
- organizarea, redactarea și comunicarea informațiilor;
- sistematizarea și gestionarea informațiilor. (5. p.7)

Centrul suprem de interes pentru bibliotecă este axat pe schimbarea orientării bibliotecarului asupra utilizatorului. Momentul cel mai important și de glorie reprezintă relațiile bibliotecarului cu publicul. De aceea, pentru a facilita accesul utilizatorilor la colecțiile și serviciile oferite, Biblioteca întocmește cataloage, constituie și gestionează baze de date, elaborează bibliografii, sinteze, lucrări de informare documentară și alte instrumente specifice, organizează servicii de împrumut și consultare pe loc a documentelor din colecțiile proprii, precum și servicii speciale, cu plată. Utilizatorii beneficiază de asistență infodocumentară și formativă, furnizată de personalul instituției. Totodată, bibliotecarul contribuie la formarea informațională a beneficiarului, încurajându-l și sprijinindu-l în procesul de instruire continuă. (2)

În funcție de sarcinile și posibilitățile instituției, bibliotecarul garantează nivelul serviciilor pentru toți beneficiarii bibliotecii, amplificând accesibilitatea, eficacitatea și diversitatea lor, (2) adică în relațiile cu publicul bibliotecarul asigură accesul liber și nelimitat al publicului la informații și documente, și oferă servicii de înaltă calitate

tuturor utilizatorilor, tratându-i pe toți cu egal respect, indiferent de etnie, rasă, vârstă, religie, sex, convingeri religioase sau politice. Oferă informații complete, obiective și imparțiale, necondiționate de punctele de vedere, ideile sau valorile personale, nici de idei politice sau interese economice.

Serviciile pentru utilizatori oferite de bibliotecar se desfășoară în următoarele palete: serviciul direct, serviciul indirect și mediul tehnologic. Serviciul direct presupune ieșirea fizică a bibliotecarului în întâmpinarea utilizatorului și deservirea lui. Prin serviciul indirect se subînțelege serviciile în mediul virtual, iar mediul tehnologic obligă grad de utilizare și marketing pentru a reduce cantitatea de muncă pe care utilizatorul ar trebui să o depună în procesul de navigare prin mediile de informare ale bibliotecii, astfel încât timpul disponibilizat să fie utilizat în procesul de învățare și creare. (5. pag. 10).

Paralel cu serviciile oferite, bibliotecarul are menirea de a insufla utilizatorilor simțul răspunderii pentru patrimoniul bibliotecii. Și nu în ultimul rând, este obligat să respecte intimitatea utilizatorilor, să garanteze confidențialitatea datelor personale ale acestora, a informațiilor solicitate și a surselor consultate.

O altă particularitate a contactului personal de specialitate – utilizator este implicarea activă a utilizatorilor în restructurarea serviciilor existente și planificarea celor noi, în modernizarea bibliotecii, prin diverse proiecte, propuneri, opinii, prin diverse sondaje sociologice pentru îmbunătățirea contactului bibliotecar-utilizator. Și poate în primul rând, bibliotecă trebuie să dispună de efectul uimirii: oferirea utilizatorilor experiențe pentru toate categoriile de servicii furnizate, cu scopul atragerii acestora.

În ansamblul lor, particularitățile muncii în domeniul biblioteconomic influențează nemijlocit numărul și dinamica lucrătorilor, structura acestora, nivelul productivității muncii, sistemele de cointerese și politicile de selecție și recrutare, organizarea pregătirii profesionale.

Este evident faptul că, un bibliotecar poate să activeze, să aspire spre un profesionalism și să-și atingă scopurile, numai în

cazul când instituția este condusă de manageri de carieră, manageri de performanță, care asigură un nivel optim de adaptare a serviciilor furnizate la viața contemporană. Managementul performant trebuie să reprezinte o prioritate într-o instituție și înțelegerea sa trebuie să fie deplină în rândul corpului de manageri de conducere sau bibliotecari. Altminteri, toate eforturile depuse sunt inutile. Spre exemplu, atât managerii cât și bibliotecarii trebuie să simtă și să recunoască importanța strategiei de dezvoltare a instituției, nu doar să fie întocmită administrativ, doar pentru că un organ de control le-ar putea solicita documentul sau moda de a posta pe sit-uri informație de acest gen. De profesionalismul managerilor, dar și de abilitățile acestora depinde organizarea și funcționarea instituției.

Bibliotecile contemporane trebuie să funcționeze ca și un forum pentru partajarea experienței și a informațiilor utile în comunitățile servite. Într-un context informațional mereu în schimbare, ele trebuie să exploreze modalități noi de acordare a asistenței pentru utilizatorii care caută informații. (5. p. 20)

Concluzia celor expuse până aici este

că, se impune o aliniere la preocupările internaționale în domeniu (modernizarea serviciilor de informare; evoluția profesiei de bibliotecar; legislația în domeniu biblioteconomic) și o formare continuă a personalului de specialitate din domeniul biblioteconomic, pentru îmbunătățirea serviciilor propuse și pentru atingerea obiectivelor finale și generale ale instituției. Este necesară extinderea ariei de aplicare a principiilor morale asupra accesului general la educație, accesului liber la informație, libertății de exprimare și a diversității culturale, deoarece aceste elemente fundamentale sunt, la rândul lor, piloni morali pe care se sprijină aproape toate acțiunile și comportamentele celor implicați în mișcarea informației. Acest lucru ar trebui să se producă într-o măsură mai însemnată prin intensificarea educației pentru informație, atât la facultatea de Jurnalism și Științe ale Comunicării, cât și în afara acesteia, în biblioteci.

Cu cât societatea va evolua, cu atât bibliotecile din țară vor fi nevoite să-și revizuiască și să-și schimbe activitatea în consens cu valorile internaționale din domeniul nostru, și să le adapteze noilor realități în care bibliotecile funcționează.

Referințe bibliografice:

1. CHIABURU, Elena. Etică și deontologie în biblioteconomie [on-line]. [Accesat 23 mai 2019]. Disponibil: <https://www.kosson.ro/resurse-profesionale/34-cadru-de-reglementare/484-etic-i-deontologie-in-biblioteconomie>,
2. Codul deontologic al Bibliotecarului din Republica Moldova. Aprobata la Conferința anuală „Biblioteci puternice – comunități puternice”, 5 noiembrie 2014. [Accesat 27 iunie 2019]. Disponibil: http://abrm.md/?page_id=1234
3. Codul muncii al RM RM nr. 154-XV din 28.03.2003 cu modificări și completări. Chișinău: Editura Farmec-Lux, 2016. 120 p. ISBN 978-9975-3117-1-7.
4. CUCU, Ștefan. Valori moral-filosofice în opera lui Cicero. Constanța: Universitatea Ovidius, 2005. 313 p.
5. DEDIU, Liviu-Iulian. Managementul serviciilor pentru utilizatori în bibliotecile contemporane. Teză de doctorat. București: Universitatea din București, 2009. 119 p.
6. EMILIAN, Radu, TUGU, Gabriela, STATE, Olimpia, TUCLEA, Claudia. Managementul resurselor umane. București: Editura ASE, 2003. 565 p. ISBN 973594362X.
7. MANOLESCU, A., Managementul resurselor umane. Articol de studiu. Ed. Didactica și Pedagogica, București, 2015. 25 p.
8. NICOLESCU, O., VERBONCU, I., Management. Articol de studiu. Ed. Economica, București 1999, pag.71-72.
9. POPESCU, Leonica. Lucrare de diplomă: Resurse umane – comportament și management. Editura Cimer ES, București, 2001. 160 p.
10. Raport anual 2018. Biblioteca Națională a Republicii Moldova. Secția Dezvoltare instituțională. Chișinău, 2019. 138 p.

Sistemul Național de Biblioteci prin prisma indicatorilor statistici ai anului 2018



**Ludmila CORGHENCI,
Victoria POPA,
Biblioteca Națională a
Republicii Moldova**



Rezumat: *Articolul reflectă situația generală a bibliotecilor din Republica Moldova în anii 2017-2018, bazată, în special, pe interpretarea situațiilor statistice. Aspectele de activitate analizate mai aprofundat includ personalul de specialitate, colecțiile, achizițiile, tehnologiile, indicatori precum utilizatori activi, intrări, împrumuturi, indicii medii de înnoire a colecției, utilizatori ca procent de populație etc.*

Cuvinte-cheie: *Sistemul Național de Biblioteci, date statistice, indicatori statistici, servicii moderne de bibliotecă, colecții tehnologii, resurse umane.*

Abstract: *The article reflects the general situation of libraries in the Republic of Moldova for the years 2017-2018, based particularly on interpretation of statistical situations. Aspects of activity thorough study includes staff, collections, purchases, technologies, indicators such as active users, entries, loans, average collection index renewals, a percentage of users in Moldovan population etc..*

Keywords: *National Library System, statistical data, statistical indicators, modern library services, collections, technologies, human resources.*

Statistica în calitatea sa de instrument managerial, contribuie la cunoașterea nivelului de dezvoltare a activității bibliotecilor, stabilirea obiectivelor și a direcțiilor de dezvoltare pentru viitor, fundamentarea programelor de dezvoltare curentă și de perspectivă, promovarea imaginii bibliotecii, efectuarea analizelor comparate la nivel de rețea locală, națională sau internațională.

În mediul biblioteconomic predomină o abordare ne-sistemică, pur pragmatică, chiar sceptică față de statistică. Identificarea unor indicatori în baza formulelor matematice îi impacientează pe bibliotecari. Autorii prezentului articol optează pentru o educație pro-statistică a personalului de specialitate din biblioteci, dezvoltarea competențelor de cercetare statistică a acestora.

Este important să se accepte importanța cercetării statistice în bibliotecă:

- pentru bibliotecari – statistica conferă o logică în gândire, analiză, demersuri, permite înțelegerea priorităților,
- pentru bibliotecă – comunicarea corectă și explicită a datelor statistice privind activitatea bibliotecii este o pârghe eficientă de furnizare a informației capabile să educe publicul, factorii de decizie, partenerii privind rolul și locul bibliotecii azi, dar mai ales în viitor.

Cercetarea statistică, inclusiv în bibliotecă, integrează următoarele etape (3, 4):

- *observarea statistică* – în cadrul etapei are loc înregistrarea/ evidența, după o metodologie unitară, a valorilor caracteristicilor pentru fiecare unitate statistică din cadrul bibliotecii, având ca obiectiv colec-

țarea datelor statistice primare; Abilități solicitate pentru personalul de specialitate al bibliotecii de a colecta datele: accesare, stocare date, realizarea de anchete

- *prelucrarea statistica* – calcularea/obținerea indicatorilor statistici (de ex., privind resursele informaționale, intrări ale utilizatorilor etc.); Abilități solicitate pentru personalul de specialitate al bibliotecii: a prezenta date justificabile, respectarea corectitudinii, obiectivității, consecvenței,

- *analiza și interpretarea rezultatelor* - confruntarea și compararea datelor; verificarea ipotezelor; formularea concluziilor și luarea deciziilor; fundamentarea planurilor și prognozelor; Abilități solicitate pentru personalul de specialitate al bibliotecii: a face comparații echitabile, a „pune în lumină” problemele importante, analiză integrată,

- *diseminarea/ difuzarea informațiilor statistice* – asigurarea accesului la datele statistice, elaborarea și publicarea de materiale – culegeri, articole etc. – cu conținut statistic; Abilități solicitate pentru personalul de specialitate al bibliotecii: formulare concisă clară, vizualizare, răspundere și transparență și altele.

Astfel, încurajăm personalul de specialitate din biblioteci pentru fortificarea „gândirii statistice”, pentru stimularea cunoașterii impactului bibliotecilor cu ajutorul metodelor statistice.

În materialul ce urmează prezentăm o analiză și interpretare a datelor statistice privind funcționarea bibliotecilor din Republica Moldova în anul 2018, acestea fiind colectate în baza chestionarului „Cercetare statistică anuală № 6c. Activitatea bibliotecilor”.

Activitatea bibliotecilor din Republica Moldova în anul 2018 a fost orientată spre realizarea obiectivelor prioritare, stabilite în conformitate cu necesitățile comunității. Reperele importante în activitatea de bază au fost impulsionate de temele generice anuale, care se aprobă la Forumul Managerilor de Biblioteci din cadrul Sistemului Național de Biblioteci.

Astfel, anul 2018 a fost centrat pe „Reașezarea activității bibliotecilor în conformitate cu noul cadru legal, strategic și de

reglementare”, oferind bibliotecilor posibilitatea de a interpreta și promova prevederile Legii cu privire la biblioteci (nr.160 din 20.07.2017) și a Strategiei de Consolidare și Modernizare a Rețelei Bibliotecilor Publice Teritoriale pentru anii 2017-2020, elaborarea strategiilor instituționale.

Conform datelor statistice, la 1 ianuarie 2019 în Republica Moldova funcționau 2 690 de biblioteci, inclusiv:

- 2 biblioteci naționale
- 1 332 de biblioteci publice teritoriale (municipale, orașenești, raionale, comunale, sătești)

- 1 324 de biblioteci ale instituțiilor de învățământ (inclusiv: 1 217 – din învățământul general, 42 – din școli profesionale, 40 – din colegii, 25 – universitare)

- 32 de biblioteci specializate.

În comparație cu anul 2017, numărul bibliotecilor active în anul 2018 s-a micșorat cu 14. Această reducere a fost determinată de comasarea bibliotecilor pentru copii și a bibliotecilor pentru adulți în unele localități și de optimizările din cadrul rețelelor instituțiilor de învățământ.

Analiza comparată a datelor privind starea spațiilor fizice ale bibliotecilor ne permite să conchidem o îmbunătățire a situației: 394 de biblioteci (15% din total) necesită reparație capitală în anul 2018, versus 527 în anul 2017. Numărul bibliotecilor, amplasate în spații avariate în anul 2018 constituia 12, în anul 2017 – 13. Se poate conchide că fondatorii sunt preocupați de starea bibliotecilor, apreciază rolul acesteia în comunitate, organizarea procesului de formare profesională continuă în biblioteci și fac tot posibilul pentru a crea condiții bune atât pentru bibliotecari, cât și pentru utilizatori.

Unul din cele mai importante sectoare de activitate în bibliotecă ține de dezvoltarea resurselor informaționale. Conținutul, relevanța și pertinența, valoarea resurselor informaționale influențează prestigiul bibliotecii, poziția bibliotecii în comunitate. De rând cu tehnologiile și serviciile inovative, resursele informaționale ale bibliotecii sunt fundamentul pe care se pot edifica și consolida comunități de succes.

Indicatorii tradiționali, care prezintă

volumul colecției de bibliotecă, numărul de împrumuturi, reprezintă încă cea mai bună cale de a demonstra importanța bibliotecii, relevanța ei pentru utilizatori, necesitatea de a dezvolta și de a actualiza permanent colecțiile. Însă volumul colecțiilor de care dispune biblioteca nu mai este suficient pentru a demonstra impactul activității acesteia. Din acest motiv se utilizează indicatorii de performanță, precum: rata de circulație a fondului, rata de înnoire a fondului, achiziții noi per capita – calculați atât în număr de unități materiale, cât și cheltuielile financiare ale bibliotecii. Aceste date sunt relevante, mai ales, în comparație cu anii precedenți, în raport cu alte biblioteci, cu media pe țară sau recomandările organizațiilor internaționale de profil. Este vorba despre măsurarea/ compararea calității și eficienței serviciilor de bibliotecă.

Potrivit datelor statistice pentru anul 2018, se constată o descreștere a colecțiilor bibliotecilor cu 939,0 unități materiale față de anul 2017. Problema colecțiilor bibliotecilor din Republica Moldova nu constă în cantumul documentelor deținute, dar în calitatea acestora. Din cele 86.772,3 de documente existente în colecțiile bibliotecilor la 01.01.2019 doar 22.151,0 (25.5%) sunt în limba română, iar numărul de documente în limba de stat, cu grafie latină, reprezintă 40 % din colecția bibliotecilor.

Este îmbucurătoare situația privind indicatorul de performanță – numărul de exemplare de documente disponibile în biblioteci raportate la numărul de populație. Astfel, conform datelor recensământului populației din anul 2014, per cap locuitor din Republica Moldova revin aproximativ 30 de cărți. Recomandările IFLA/ UNESCO orientează cantumul acestui indicator între 1,5 - 2,5 cărți per capita. Deci, din punct de vedere cantitativ, constatăm o dinamică foarte bună.

Colecțiile bibliotecilor sunt organizate și dezvoltate în raport cu nevoile de informație ale utilizatorilor prin: achiziția de carte din bugetul de stat, mijloace financiare alocate de către fondatori, donații de cărți de la diferite instituții și autori de publicații, recepționarea de la utilizatori în schimbul

cărților pierdute etc. O sursă importantă de completare a colecțiilor din biblioteci o reprezintă schimbul de publicații. Acesta se realizează atât cu instituțiile din țară, cât și cu cele de peste hotare, în baza acordurilor de colaborare.

În anul 2018 bibliotecile au achiziționat, 914,2 de exemplare, ceea ce este cu 483,3 de unități materiale mai puțin față de anul 2017. Deci identificăm de fapt o înjumătățire a achizițiilor. Rapoartele statistice relevă ne-respectarea recomandărilor organelor decizionale privind alocarea anuală a bugetului pentru achiziții de documente. Considerăm stimulatoare în acest context prevederea din articolul 40, alineatul 3 al Legii cu privire la bibliotecă: „Administrația publică alocă anual mijloace financiare bibliotecilor publice teritoriale pentru procurarea a minimum 50 de titluri de documente la 1000 de locuitori” (5).

Dacă comparăm rata medie de înnoire a colecției recomandată de IFLA/UNESCO – 7-10 ani – cu rata de înnoire a colecției înregistrată de bibliotecile din Republica Moldova în anul 2018 – 95 de ani, avem dovada foarte clară că nici nu poate fi vorba de o calitate bună a colecției. De aici rezultă și micșorarea ratei medii de circulație a colecției de numai 0,3, care este cea mai mică rată de circulație a colecției înregistrată vreodată în biblioteci în ultimii ani.

Tabloul achizițiilor de documente per capita poate fi prezentat după cum urmează: 0,30 cărți per capita sau 30 de cărți la o mie de locuitori, în timp ce IFLA/ UNESCO recomandă 0,25 cărți per capita sau 250 cărți la o mie de locuitori.

Interpretarea valorii achiziției per capita: atât utilizatorii bibliotecii, cât și personalul, sunt conștienți de faptul că acest indice este de mare importanță pentru actualizarea și înnoirea colecției. Cu cât este mai mare numărul achizițiilor, cu atât este mai mică rata medie de înnoire a fondului și, respectiv, cu atât este mai bună calitatea și actualitatea colecției. Mobilitatea, flexibilitatea componentei colecției este una dintre trăsăturile principale ale acesteia.

Cifrele alarmante demonstrează că pe acest segment de activitate al bibliotecilor

este mult de muncit și respectiv colecțiile trebuie să constituie fundamentul oricăror negocieri cu cei care guvernează reformele, pentru a oferi o perspectivă de dezvoltare a bibliotecilor.

În anul 2018 au beneficiat de serviciile bibliotecilor 1.286,3 de utilizatori activi, constituind 43% din totalul populației, inclusiv 638,6 copii până la 16 ani. Se observă o descreștere de 37,2 de utilizatori activi față de anul 2017, care poate fi explicată prin faptul comasării/ optimizării celor 14 biblioteci.

În anul 2018 împrumutul de carte a constituit 24.180,2 unități materiale, dintre care în limba română 17.022,4 de unități materiale. Se constată o descreștere de 1.275,8 față de anul 2017. Indicele mediu de lectură a constituit 18,7 cărți per utilizator.

Pentru a veni în întâmpinarea cerințelor din ce în ce mai complexe ale utilizatorilor, bibliotecile asigură o gamă largă de servicii, până la posibilitatea de a comanda copii ale articolelor din anumite reviste, documente electronice care se află în colecția bibliotecii. Numărul de împrumuturi electronice transmise de bibliotecar către utilizator în formă electronică (printr-un mediu on-line, de ex.: e-mail, skype) este în creștere și a constituit 90.581,0 de împrumuturi.

Succesul bibliotecii nu poate fi demonstrat doar prin numărul de împrumuturi și numărul de persoane care au participat, poate o singură dată, la un eveniment sau activitate. Adevărata valoare a bibliotecii se vede atunci când participanții de o singură dată devin utilizatorii bibliotecii și vizitează biblioteca de mai multe ori. Indicatorul de performanță utilizat în acest caz este numărul mediu de intrări per utilizator. În anul 2018 fiecare utilizator a intrat în bibliotecă în medie de 11 ori, considerat în mediul profesioniștilor a fi un rezultat destul de bun. Dacă adăugăm aici și numărul de vizite virtuale de 2.360,7 și al vizitatorilor virtuali – 1.165,6, se conturează un set solid de indicatori în baza cărora putem vorbi despre un impact substanțial.

Situațiile statistice pentru anii 2017-2018 ne prezintă un șir de indicatori din generația mai nouă, evidența cărora n-a

fost efectuată până acum, dar care sunt de mare importanță în evaluarea și monitorizarea activității bibliotecilor, în activitățile de advocacy. Printre indicatorii noi remarcăm: numărul de utilizatori care au accesat internetul în bibliotecă – 814,8, utilizatori care au beneficiat de servicii moderne de bibliotecă – 257,1, număr de utilizatori care au beneficiat de instruire non formale, număr total de participanți la orele de instruire – 280,7, inclusiv în domeniul tehnologiilor informaționale – 97,5.

Bibliotecile oferă o paletă variată de servicii gratuite, concepute ca un set de servicii și activități, organizate de bibliotecă regulat și sistemic, pentru a satisface necesitățile de informare, comunicare, instruire, dezvoltare și recreere ale utilizatorilor, dar și ale tuturor membrilor comunității, axându-se asupra formării competențelor și abilităților necesare.

Un alt indicator nou este numărul total de parteneri ai bibliotecilor. În datele statistice au fost raportați 6123 de parteneri ai bibliotecilor sau o medie ce variază între 2-3 parteneri per bibliotecă.

Bibliotecile au organizat activități culturale conform priorităților anului 2018, ținându-se cont de aniversările culturale naționale și internaționale, reflectate în *Calendarul Național*, editat de către BNRM, și *Aniversările culturale anuale*, elaborate de BNC „Ion Creangă”. Conform situațiilor statistice în anul 2018 au fost organizate 94,4 mii activități culturale, dintre care 47,0 mii expoziții de carte.

Tehnologiile informaționale și de comunicare reprezintă o valoare deosebită pentru bibliotecă, dar și cea mai costisitoare pentru bugetul acesteia. Pe de altă parte, doar cu ajutorul tehnologiilor bibliotecile pot colecta date care, în ultima instanță, le ajută să determine care servicii sunt cele mai solicitate. Iată de ce promovarea utilizării eficiente a tehnologiilor în asigurarea succesului bibliotecii este esențială. Pe componenta tehnologică poate fi construită relația cu oamenii, parteneriate reale și încredere reciprocă.

Prin măsurarea volumului de resurse online, circulația acestora online, traficul paginii web, a blogurilor, utilizarea tehnolo-

logiilor în interiorul bibliotecii, bibliotecarii pot găsi răspunsuri concrete despre impactul tehnologiilor utilizate în bibliotecă.

Conform situației statistice de la 1 ianuarie 2019, din cele 2 690 de biblioteci, 1 774 (66 %) dețin calculatoare, iar din acestea – 1 566 (88 %) sunt conectate la Internet. În rețeaua de biblioteci publice teritoriale, numărul bibliotecilor care dețin calculatoare a crescut spectaculos de la 401 în anul 2013 la 1097 în anul 2018, respectiv a crescut și valoarea serviciilor oferite în baza tehnologiilor. Numărul total de calculatoare este de 7 061, din care 6570 – conectate la Internet.

În mediul biblioteconomic este recunoscut faptul că cele mai inovative servicii

sunt cele fundamentate pe utilizarea tehnologiilor, acestea considerându-se cel de-al doilea prieten foarte bun al bibliotecarului. Evident că primul loc în ierarhie este ocupat de cel mai bun prieten al bibliotecarului – cartea.

Resursele umane sunt primele resurse strategice care determină nivelul de dezvoltare a domeniului. În acest sens este importantă promovarea, susținerea profesiei, încurajarea tinerilor pentru a alege profesia de bibliotecar, implicarea bibliotecilor în campanii de orientare profesională.

Situația statistică (la 1 ianuarie 2019) privind personalul de specialitate este prezentată mai jos:

<i>Tip bibliotecă</i>	<i>2018</i>	<i>2018, % din nr. total</i>	<i>2017</i>	<i>2017, % din nr. total</i>
Naționale	248	6%	255	6%
Publice teritoriale	2 121	51%	2 131	51%
Din învățământ	1 688	41%	1 739	41%
Specializate	110	2%	97	2%
Total	4 167	100%	4 222	100%

În biblioteci sunt încadrate 4 167 de persoane (echivalent norme întregi 3546). După criteriul studii poate fi prezentată următoarea situație: circa 61% – personal cu studii superioare și 40% – bibliotecari cu studii medii. Doar 41% din numărul total de personal dețin studii superioare în domeniul biblioteconomiei și științelor informării și 40% – studii medii de specialitate.

Atribuirea categoriilor de calificare contribuie la crearea cadrului motivațional pentru dezvoltarea profesională a personalului de specialitate din biblioteci

și realizarea maximă a potențialului intelectual, inovațional și creativ al acestora. Personalul din bibliotecile Republicii Moldova care deține categorii de calificare constituie 44%, iar, conform recomandărilor IFLA-UNESCO, o treime din personal (cu excepția personalului auxiliar) trebuie să fie bibliotecari calificați. Eventual conchidem asupra rezultatelor bune pe acest segment al activității bibliotecilor. Detalii privind acest aspect sunt prezentate în tabelul ce urmează:

<i>Tip bibliotecă</i>	<i>Total personal</i>	<i>Personal cu categorii de calificare</i>	<i>% din numărul de personal tip / total SNB</i>
Naționale	248	108	44% / 3%
Publice teritoriale	2 121	1 035	49% / 25%
Din învățământ	1 688	631	37% / 15%
Specializate	110	41	37% / 1%
Total	4 167	1 815	44%

IFLA/ UNESCO recomandă o unitate de bibliotecar, echivalent normă întreagă, la 2 500 de persoane. Media înregistrată în Republica Moldova în anul 2018 este de 1183 de locuitori serviți de un bibliotecar echivalent normă întreagă, deci media pe țară demonstrează o situație relativ bună.

Formarea profesională reprezintă o necesitate actuală, determinată de schimbările generate în ultimii ani. Bibliotecarii se confruntă cu o provocare dinamică a mediilor din exterior, care cer dezvoltarea competențelor profesionale în scopul îndeplinirii necesităților informaționale complexe ale utilizatorilor.

La nivel național funcționează patru furnizori de bază de programe educaționale în Biblioteconomie și Științe ale Informării:

- Secția de Formare Continuă din cadrul Universității de Stat din Moldova,
- Centrul de Formare Continuă în Biblioteconomie și Științe ale Informării,

instituit în structura BNRM,

- Centrul de Excelență și Formare din cadrul BNC „Ion Creangă”,
- Centrul Național de Excelență Profesională a Bibliotecarilor, creat sub egida ABRM și Bibliotecii Municipale „B. P. Hasdeu”, municipiul Chișinău.

Au fost instituționalizate 7 centre regionale de excelență profesională, la fel, fiind create structuri specializate de formare continuă în toate centrele biblioteconomice teritoriale.

Selectarea și prioritizarea temelor ce urmează a fi cuprinse în ofertele educaționale se realizează în perioada decembrie-ianuarie a fiecărui an. În baza analizei nevoilor de formare, bibliotecarii beneficiază de instruire asupra temelor actuale și inovative.

Tabelul de mai jos reflectă numărul de ore academice per personal de specialitate, realizate de/ în bibliotecă în anul 2018:

<i>Tip bibliotecă</i>	<i>Nr. ore total</i>	<i>Total personal</i>	<i>Nr. ore per capita personal 2018</i>	<i>Nr. ore per capita personal 2018</i>
Naționale	6773	248	27	2
Publice teritoriale	18469	2 121	9	14
Din învățământ	3471	1 688	2	1
Specializate	99	110	1	1
<i>Total</i>	<i>28812</i>	<i>4 167</i>	<i>7</i>	<i>7</i>

Tabelul ce urmează oglindește numărul de ore academice per personal de spe-

cialitate din bibliotecă, prin participare la activități educaționale în afara bibliotecii:

<i>Tip bibliotecă</i>	<i>Nr. ore total</i>	<i>Total personal</i>	<i>Nr. ore per capita personal 2018</i>	<i>Nr. ore per capita personal 2018</i>
Naționale	2245	248	1	7
Publice teritoriale	119503	2121	56	77
Din învățământ	36881	1688	22	19
Specializate	469	110	4	4
<i>Total</i>	<i>159098</i>	<i>4167</i>	<i>38</i>	<i>46</i>

Analiza informației din rapoartele analitice ale centrelor biblioteconomice, a chestionarului național de colectare a solicitărilor de formare profesională, a componentelor ofertei educaționale integrate (elaborată trimestrial) – toate acestea ne permit să conchidem că în anul 2018 au fost depuse eforturi educaționale pentru dezvoltarea competențelor personalului de

specialitate din bibliotecă (3,4):

- de dezvoltare a serviciilor (competențe pentru utilizatori: de dezvoltare personală, educație contabilă, educație mediatică, e-guvernare, cultura media etc.)
- competențe digitale (managementul tabletei, portofoliu digital, chestionare și sondaje în format digital, ora poveștilor în format modern etc.)

- de dezvoltare profesională (vorbitorii, statistici de bibliotecă, școala tinerilor bibliotecari, managementul proiectelor, voluntariatul, educația mediatică, inovația în biblioteci, advocacy, instruire de formatori, managementul de bibliotecă și cultura managerială etc.)

- dezvoltarea competențelor de cultura informației (accesarea și evaluarea informației, utilizarea etică și corectă a acesteia).

Ce vor bibliotecarii în anul 2019? Colectarea datelor prin intermediul chestionarului, diseminat în comunitatea profesională în ianuarie 2019, ne permite a concluziona privind centrarea eforturilor pentru satisfacerea următoarelor nevoi de dezvoltare profesională (3):

- implementarea noului cadru legal, de reglementare, tehnologic (ex.: cum se elaborează strategiile și politicile bibliotecii, regulamente – sprijinirea elaborării documentelor instituționale)

- diversificarea personalizare a serviciilor în bibliotecă: inovația în biblioteci; indicatori bibliometrici și scientometrici; re-

surse pe platforma Acces Deschis; învățarea standardelor în BSI etc.

- promovarea lecturii ca bază pentru cunoaștere și dezvoltare: Cultura lecturii, Arta comunicării și arta oratorică; Etica, psihologia și pedagogia în activitatea bibliotecii; Servicii/IT în promovarea lecturii etc.

- evaluarea impactului activității bibliotecii (asupra persoanei, instituției și comunității, impactul social).

Anul 2018 a demonstrat că formarea profesională continuă să devină o prioritate profesională instituțională și individuală. Bibliotecile își fundamentează activitatea la acest capitol pe prevederi legale, strategice și reglementare. Centrele biblioteconomice s-au manifestat pe parcursul anului ca furnizori activi de programe educaționale. Ca perspectivă considerăm că formarea continuă trebuie înscrisă în proiecte manageriale – aceasta ar augmenta monitorizarea, impactul procesului – care ar trebui să se finalizeze cu rezultate concrete de îmbunătățire a activității bibliotecii.

Referințe bibliografice:

1. BIBLIOTECILE Publice Teritoriale din Republica Moldova. Indicatori statistici și de performanță 2015-2016 [online]. [Accesat la 18 aprilie 2019]. Disponibil: <http://bnrm.md/index.php/statistica/documente-de-reglementare/16-publicatii/publicatii-de-sinteza/29-bibliotecile-publice>
2. BIBLIOTECILE publice din Republica Moldova: dinamica între anii 1990-2015. [online]. [Accesat la 18 aprilie 2019]. Disponibil: <http://www.ala.org/tools/libfactsheets/alalibraryfactsheet06>
3. CORGHENCI, Ludmila. Dezvoltarea competențelor personalului de specialitate din biblioteci: date statistice și de impact. Comunicare prezentată în cadrul Simp. „Anul Bibliologic 2018, 27 martie 2019. Manuscris.
4. CORGHENCI, Ludmila. Statistica de bibliotecă – colectare, analiză, utilizare. Material educațional. Chișinău, 2018. Manuscris.
5. ETAPELE cercetării statistice. [Accesat la 2 iulie 2019]. Disponibil: <http://www.scribub.com/economie/ETAPELE-CERCETARII-STATISTICE53559.php>
6. LEGEA cu privire la biblioteci: nr. 160 din 20 iulie 2017. [Accesat la 3 iulie 2019]. Disponibil: <http://lex.justice.md/index.php?action=view&view=doc&lang=1&id=371219>
7. LUCACIU, Liliana Olivia et al. Manual pentru utilizatorii de statistică în dezvoltarea regională. Chișinău, 2017. [Accesat la 2 iulie 2019]. Disponibil: http://statistica.gov.md/public/files/Cooperare_internationala/UE_stat_reg/Manual_Statistici_regionale.pdf
8. OSOIANU, Vera, DMITRIC, Ecaterina. Statistica bibliotecară ca vector de imagine [online]. [Accesat la 14 aprilie 2019]. Disponibil: <https://www.slideshare.net/cdbclub/statistica>
9. PINTILEI, Elena, OSOIANU, Vera. Datele statistice ca dovadă a impactului bibliotecii asupra comunității [online]. [Accesat la 20 aprilie 2019]. Disponibil: https://ibn.idsi.md/sites/default/files/imag_file/22-27_0.pdf
10. Profilul de activitate metodologică al Bibliotecii Naționale a Republicii Moldova, aprobat în cadrul ședinței Consiliului Științific din 14.04.2019. Disponibil: <http://www.bnrm.md/files/publicatii/Biblioteconomia-Moldovei-2015-2017-v1.pdf>
11. PUBLIC Library Use [online]. [Accesat la 20 aprilie 2019]. Disponibil: <http://www.ala.org/tools/libfactsheets/alalibraryfactsheet06>.

Rețeaua bibliotecilor agricole din Republica Moldova (1990-2015): repere istorice, evoluție și reflecțiuni

Liudmila COSTIN,
Biblioteca Republicană Științifică
Agricolă a Universității Agrare de
Stat din Moldova

Rezumat: În articol se prezintă dinamica dezvoltării Bibliotecii Republicane Științifice Agricole a Universității Agrare de Stat din Moldova și a Rețelei de Biblioteci Agricole din Republica Moldova în perioada anilor 1990-2015. Fondată în anul 1933, Biblioteca activează cu statut de bibliotecă universitară și republicană, care asigură accesul la o colecție de peste 663 de mii de documente. Pe parcursul a peste 40 de ani exercită funcția de centru metodologic pentru bibliotecile agricole din țară. În perioada analizată, în activitatea bibliotecilor agricole se percep diverse momente de ascensiune, provocări, succese, bibliotecile străduindu-se să fie cât mai aproape de utilizatori, să adauge valoare colecțiilor, produselor și serviciilor oferite, să fie un real suport informațional și documentar pentru procesul de învățământ și cercetare în domeniul științelor agricole.

Cuvinte-cheie: biblioteci agricole, bibliotecă universitară, resurse informaționale, servicii informaționale, produse informaționale, cercetare biblioteconomică, proiecte, parteneriate.

Abstract. The article examines the dynamics of development of the Republican Scientific and Agricultural Library in the State Agrarian University of Moldova and Moldova's Network of Agricultural Libraries during the period 1990-2015. The Republican Scientific and Agricultural Library, which was opened in 1933, combines functions of republican and academic library. It provides access to materials from the library's special and archival collections which contain over 663,000 documents. For more than forty years it serves the methodology centre for agricultural libraries of the country. During the analysed period, the agricultural libraries experienced downturns and upturns, but they always wanted to be close to their users, highlighting the value of their collections, products and services, strived to be a source of constantly expanding information and consultation to support the university's curriculum and research in the field of agricultural sciences at the university faculties.

Key words: agricultural libraries, university library, informational resources, informational services, informational products, library research, projects, partnerships.

Scurt istoric

La 9 aprilie 1933, prin legea promulgată de către regele Carol al II-lea al României, Secția de Științe Agricole a Universității din Iași este transformată în Facultatea de Științe Agricole a Universității din Iași cu sediul la Chișinău. Această lege reprezintă, de fapt, actul de constituire a vi-

itoareii Universității Agrare de Stat din Moldova și, respectiv, a bibliotecii [15].

De la această dată și până în prezent evoluția bibliotecii s-a produs concomitent cu cea a universității, în funcție de schimbările produse în mediul social, politic, economic și informațional al țării, trecând prin reorganizări, acumulând colecții importante de documente, modernizându-și activitatea și

diversificându-și serviciile și produsele, integrându-se activ în comunitatea universitară și exercitând diverse funcții în temeiul calificărilor obținute la nivel național și internațional. La baza colecției documentare a bibliotecii a fost un lot de carte de circa 6 mii de volume, primite de la biblioteca Universității Ieșene.

În anul 1938, Facultatea de Științe Agricole își schimbă denumirea în Facultatea de Agronomie, iar la 21 august 1940, facultatea este reorganizată în *Institutul Agricol din Chișinău*. În perioada celui de-al II-lea Război Mondial, pentru păstrarea integrității colecției bibliotecii, au fost întreprinse măsuri radicale: o parte din publicațiile bibliotecii au fost evacuate împreună cu institutul în orașul Balașov, regiunea Saratov, iar altele au fost transmise cititorilor pentru a fi păstrate [1]. În anul 1944 biblioteca își reia activitatea.

Perioada anilor '50 este marcată de activități de reorganizare a bibliotecii: transferarea într-un nou local, reevaluarea fondului, organizarea colecției „Carte veche și rară” (1955), deschiderea primei săli de lectură (1956), înființarea primei filiale a bibliotecii în cadrul Stațiunii Experimentale „Chetrosu” (1958), crearea serviciului bibliografic (1959) și organizarea fondului de referință (1960).

În anii '60 sunt editate primele lucrări bibliografice: indexul bibliografic „Кукуруза в Молдавии” (1838-1963) și lucrarea „Библиографический указатель научных работ Кишиневского сельскохозяйственного института им. М. В. Фрунзе” (1918-1965). În anul 1969 bibliotecii i se atribuie funcția de *bibliotecă regională* în asigurarea împrumutului interbibliotecar cu documente din domeniul agriculturii și științelor adiacente.

Asigurarea eficientă a procesului de studiu și cercetare a impus în perioada aa. '70-80 un șir de acțiuni de reorganizare: se deschid filiale ale bibliotecii la 3 facultăți ale institutului, se organizează o sală de lectură pentru cadrele profesoral-didactice (1979) și o sală de lectură pentru studenții din alte țări (1986), oficiul Publicații didactice (1980), se intensifică activitatea metodologică și de cercetare a bibliotecii.

În anul 1974, biblioteca devine Centru de Coordonare a Rețelei de Bibliotecă Agricole din Republica Moldova, constituită din biblioteci ale colegiilor agricole și instituțiilor de cercetări științifice de profil agricol din țară.

Rezultatele prin care s-a remarcat biblioteca în anii '70-80 s-au soldat cu aprecieri care au dat valoare eforturilor depuse: bibliotecii i se atribuie categoria II-a de remunerare a muncii (1975), titlul de cea mai bună bibliotecă agricolă în cadrul Concursului Unional „Activitatea bibliotecilor agricole” (1978, 1981), titlul de „Bibliotecă exemplară” acordat de Ministerul Culturii a Moldovei (1977, 1987).

Apreciind funcțiile și complexitatea lucrărilor executate, în anul 1991, bibliotecii i se atribuie categoria I-a de remunerare a muncii, iar în anul 1993 biblioteca este raportată ca bibliotecă în afara categoriei de remunerare a muncii (modificată prin Hotărârea Guvernului nr. 381 din 13 aprilie 2006 în categoria superioară de remunerare a muncii conducătorilor).

Anii '90 se caracterizează și prin amplificarea structurii bibliotecii ca spațiu, ca funcționalitate, ca acces la informație [10]. În a. 1995, Biblioteca centrală se stabilește într-un singur loc (anterior fiind dispersată la diferite nivele), la etajul II al blocului de studii al Facultății Economie. Tot în acest an, prin ordinul Ministerului Agriculturii și Alimentației al Republicii Moldova nr. 256 din 12 iulie, bibliotecii i se atribuie statut de Centru Informațional republican în domeniul agricol, biblioteca universității primind titlul de *Bibliotecă Republicană Științifică Agricolă*.

Aderarea Republicii Moldova la Organizația pentru Alimentație și Agricultură (FAO) a ONU a condiționat cooperarea bibliotecii cu această structură internațională. Din anul 2000 biblioteca este nominalizată ca Bibliotecă Depozitară FAO în Moldova. Din acest moment biblioteca activează și în calitate de centru național AGLINET pentru împrumutul interbibliotecar internațional în domeniul științelor agricole și adiacente [22].

În contextul relațiilor cu FAO, biblioteca primește în a. 2003 atribuții de centru

național în cadrul Sistemului Internațional de Informare și Documentare AGRIS (International System for Agricultural Science and Technology). În anul 2007 Biblioteca Republicană Științifică Agricolă aderă la comunitatea internațională AGROVOC, asumându-și responsabilitatea de a efectua traducerea și adaptarea tezaurului agricol multilingv AGROVOC în limba română.

În demersul de valorificare a patrimoniului științific al Universității Agrare de Stat din Moldova, capătă amploare cercetarea bibliografică a bibliotecii. Începând cu a. 2004 și până în prezent au fost elaborate un șir de lucrări bibliografice, ce reflectă activitatea de cercetare și publicistică a corpului profesoral-didactic al universității. Ca o practică inovativă se prezintă elaborarea bibliografiilor în parteneriat cu bibliotecile instituțiilor de cercetări din domeniul agriculturii ale Republicii Moldova.

Un moment însemnat în istoria bibliotecii este crearea în anul 2002 a paginii web a bibliotecii care, începând cu anul 2010, apare într-un nou concept.

Un an cu o semnificație deosebită, care va rămâne în istoria bibliotecii, este anul 2014 când biblioteca se înscrie într-un amplu program de informatizare, desfășurat în cadrul proiectului comun al bibliotecilor universitare „Servicii informaționale moderne pentru îmbunătățirea calității studiilor”.

Pe parcursul anilor, biblioteca s-a constituit ca o structură integră, formată din unitatea centrală, filialele biblioteci pe lângă facultățile universității, cinci săli de lectură din care 3 cu acces liber la raft, Centrul de Informare și Documentare FAO și alte servicii ce asigură funcționalitatea ei. Complexitatea ofertei informaționale a bibliotecii presupune o gamă largă atât de produse și servicii tradiționale, cât și moderne.

Prin activitatea desfășurată de-a lungul anilor biblioteca se străduie să-și argumenteze menirea de a fi un suport informațional și documentar reprezentativ pentru procesul de învățământ, de cercetare și de producție în domeniul agriculturii și științelor adiacente.

Misiune, valori, alte identități

În prezent *misiunea* bibliotecii rezidă în

asigurarea accesului nelimitat la resurse, produse și servicii informaționale de calitate în scopul satisfacerii cerințelor de informare și documentare ale utilizatorilor prin dezvoltarea și organizarea colecțiilor reprezentative de documente menite să asigure procesul de învățământ, cercetarea științifică și activitatea practică din Republica Moldova în domeniul agriculturii și științelor adiacente.

Activitatea bibliotecii se sprijină pe următoarele valori principale: *orientare către utilizator* – fiecare utilizator al bibliotecii fiind unic și important, iar valoarea generată de calitatea și operativitatea serviciilor furnizate reprezintă cel mai eficient mod de a ne promova și de a câștiga încrederea utilizatorilor; *accesibilitate* – promovând principiile libertății intelectuale, asigurăm accesul liber și egal la informații, favorizând dezvoltarea cunoștințelor membrilor comunității; *inovare* – suntem deschiși spre schimbare, implementând în activitate noi servicii, metode de lucru, tehnologii și practici; *profesionalism* – ne angajăm să valorificăm toate cunoștințele, aptitudinile și competențele noastre pentru a face față necesităților în permanentă schimbare ale utilizatorilor; *integritate* – manifestând atitudine loială față de valorile instituției și comportament adecvat care să sporească prestigiul instituției [2].

Utilizatorul – reper al activității

Menită a fi în slujba studenților și cadrelor didactice universitare, dar și având statut de bibliotecă republicană, biblioteca activează în serviciul public, fiind deschisă utilizatorilor din întreaga țară. Categoriile de utilizatori de bază sunt studenți, cadre didactice, cercetători și doctoranzi de la UASM. Grupul-țintă al bibliotecii sunt și potențialii utilizatori din alte instituții de învățământ superior și mediu de specialitate, colaboratorii instituțiilor de cercetare științifică în domeniul agricol, specialiștii din agricultură și din alte ramuri ale economiei naționale.

Dimensiunile actuale ale utilizatorilor bibliotecii reflectă contingentul studenților UASM de la învățământul cu frecvență la zi și cu frecvență redusă. În ansamblul utiliza-

torilor, studenții de la ciclul de învățământ de zi au o pondere de 60%, iar studenții ciclului de învățământ cu frecvență redusă – circa 20%.

Interpretarea statistică a dinamicii contingentului de utilizatori ai bibliotecii în perioada analizată relevă următoarea situație:

Figura 1. Statistica utilizatorilor înscriși la bibliotecă

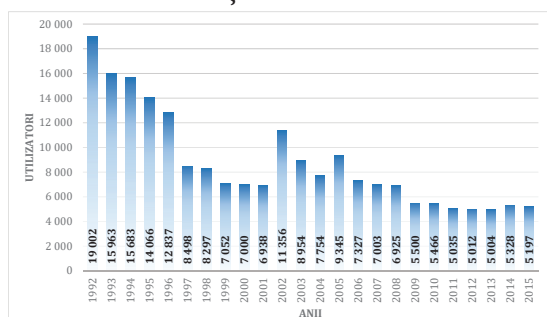

Statistica de bibliotecă înregistrează din anii '90 o reducere treptată a utilizatorilor bibliotecii, în anul 2002 curba acestora se ridică, urmând iarăși o scădere, care din 2009 se menține la un nivel constant. Respectiv se prezintă și situația indicatorilor de utilizare a bibliotecii, cu creșteri și descreșteri, în raport cu dinamica utilizatorilor.

Figura 2. Statistica vizitelor la bibliotecă și împrumuturilor de documente de către utilizatori

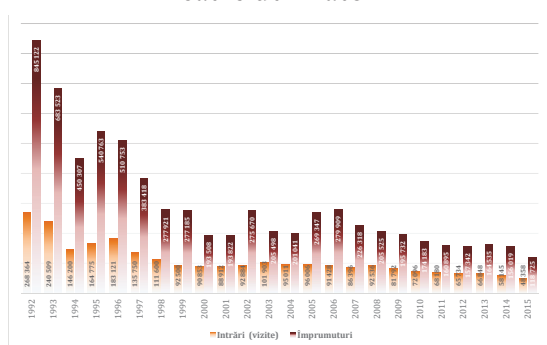

În mediu pe perioada analizată, numărul utilizatorilor activi ai bibliotecii constituie circa 8700 de utilizatori cu un indice mediu de frecvență de 13 intrări (vizite) per utilizator. Rata de circulație a documentelor din fondul bibliotecii este de 0,45 (influențată de particularitățile de păstrare îndelungată a documentelor ca bibliotecă depozitară în domeniul agricol); indicele mediu de lectură este de 34 de documente per utilizator.

Evoluția nevoilor utilizatorilor impune reconsiderarea valorică a colecțiilor, eliminarea unor documente și achiziționarea altora. În perioada anilor 1990-2000 sarcinile bibliotecii față de utilizatori se maximizează odată cu redimensionarea curricularei universitare și apariția unui șir de noi specializări și discipline. Tendința bibliotecii de a facilita accesul utilizatorilor la informație s-a concentrat pe asigurarea disponibilității și accesibilității cât mai extinse a colecțiilor prin expunerea documentelor din depozite în regim de acces liber la raft.

Încă de la începutul anilor '90 biblioteca s-a concentrat pe asigurarea accesului la informație prin crearea catalogului electronic, achiziționarea bazelor de date din domeniul agriculturii și a științelor adiacente. Accesarea acestor instrumente de informare a condiționat construirea unei rețele locale din 25 de computere, conectate la Internet, 3 imprimante, 1 scanner, 1 copiator.

Formarea deprinderilor de căutare, selectare, regăsire și utilizare a informației de către utilizatori a fost mereu în atenția bibliotecii. Începând cu anii 2000, biblioteca concepe programe de cultura informației pentru diverse categorii de utilizatori, de la studenții anului întâi până la cadre didactice și cercetători.

A devenit o frumoasă tradiție organizarea activităților prilejuite de consemnarea Zilei Bibliotecii în fiecare an, la 9 aprilie. Astfel, în această zi are loc totalizarea rezultatelor concursului anual „Cel mai activ utilizator al BRȘA” și exprimarea gratitudinii pentru contribuțiile și implicațiile active în buna desfășurare a activității bibliotecii din partea cadrelor didactice ale universității, care s-au manifestat ca susținători și parteneri de încredere. Această activitate contribuie la stabilirea unor legături și mai strânse între bibliotecă și utilizatorii săi.

Activitatea bibliotecii, desfășurată în perioada analizată, trecând prin diverse momente de ascensiune, de încercări, dificultăți, provocări, succese etc., a avut mereu tendința de a fi cât mai aproape de utilizatori, respectând principiul calității în realizarea tuturor activităților sale, de a fi un real suport informațional și documentar

pentru procesul de învățământ și cercetare în domeniul științelor agricole.

Dezvoltarea serviciilor de bibliotecă

Pe parcursul anilor de referință bibliotecă și-a diversificat continuu oferta de servicii și produse informaționale [17]. Realizând tendința de integrare a unor servicii inovatoare, bazate pe instrumente și tehnologii informatice, astăzi în portofoliul de servicii al bibliotecii se enumeră atât servicii moderne, cât și servicii oferite prin metode tradiționale.

Punctul forte în paleta de servicii prestate utilizatorului pe parcursul anilor l-a constituit împrumutul publicațiilor didactice, studenții fiind asigurați cu manuale în conformitate cu programul de studiu. Și în prezent împrumutul la domiciliu rămâne a fi un serviciu de bază. Disponibilitatea directă la cele mai solicitate publicații se realizează odată cu deschiderea sălilor de lectură cu acces liber la raft.

Preocupată de susținerea informațională a utilizatorilor implicați în procesul de cercetare, BRȘA facilitează accesul la informația științifică stocată de alte centre de informare și biblioteci din țară și din alte țări ale lumii prin serviciul de împrumut interbibliotecar național și internațional. Istoria statistică a împrumutului internațional între țările membre a rețelei AGLINET, din colecțiile cărora BRȘA a împrumutat gratis documente științifice pe parcursul a 15 ani, înregistrează peste trei mii de documente. Biblioteca a colaborat cu 36 de țări ale lumii, cele mai multe cereri fiind onorate de către bibliotecile din Rusia, Belarus, SUA, Germania, Polonia, Italia, Serbia, Bulgaria, Australia, Egipt, India, Portugalia, Spania, Uruguay, Canada etc.

Biblioteca prestează, de-a lungul anilor, diverse servicii de informare și documentare atât în spațiile funcționale ale bibliotecii, cât și în mediul universitar în cadrul unor manifestări educaționale și științifice, prilejuate de finalizarea proiectelor internaționale sau de jubileele facultăților (conferințe, workshop-uri, ședințe ale cercurilor științifice etc.).

Expozițiile de documente au fost și rămân o parte importantă a serviciilor de

informare documentară, pe ansamblul perioadei analizate fiind organizate mii de expoziții, în mediu câte 150 pe an. Tradițional sunt organizate expoziții tematice, expoziții de informare privind documentele recent intrate în colecția bibliotecii, expoziții virtuale pe pagina web a bibliotecii, expoziții sub genericul „Cunoaște cartea profesorului tău”.

La date anumite au fost organizate expoziții cu prilejul aniversărilor unor personalități notorii din domeniul agriculturii în scopul promovării publicațiilor acestora, printre care Gh. Rudi, F. Iliev, L. Dergaciov, V. Bumacov, V. Mogoreanu, I. Liberștein, N. Bucătaru, I. Scutaru, G. Darie. Un conținut documentar divers a fost prezentat publicului în cadrul expozițiilor-eveniment, consacrate unor fapte marcante sociale, economice, istorice, unor zile tematice cu semnificație pentru cultura națională și mondială, pentru anumite profesii, în special din ramura agricolă.

Preocuparea continuă a bibliotecii de a desfășura acțiuni complexe ce țin de domeniul agricol s-a exprimat prin organizarea unor activități specifice bibliotecii universitare, precum Ziua Specialistului și Ziua Catedrei. Ziua Specialistului a fost concentrată pe susținerea informațională a activităților de studiu, cercetare și a activităților practice ale cercetătorilor și cadrelor didactice dintr-o anumită profesie, specialitate, organizate cu ocazia zilelor naționale și internaționale profesionale (Ziua Lucrătorului din Agricultură și Industria Prelucrătoare, Ziua Internațională a Medicului Veterinar, Ziua Lucrătorului din Silvicultură, Ziua Profesională a Lucrătorului din Transportul Auto, Ziua Amelioratorului etc.). Aceste acțiuni de informare s-au desfășurat atât în cadrul facultăților universitare, cât și al instituțiilor de cercetări științifice agricole și au cuprins diverse metode de informare bibliografică și documentară (expoziții tematice și de informare, sinteze bibliografice, liste bibliografice tematice, discuții, consultații privind regăsirea informației, prezentarea referințelor bibliografice etc.).

Dezvoltând relații de parteneriat cu catedrele universitare, biblioteca a organizat în cursul anilor ședințe ale catedre-

lor, având în vizor informarea complexă a specialiștilor privind colecțiile, serviciile, oportunitățile și facilitățile oferite de bibliotecă, prezentarea regulilor de alcătuire a referințelor bibliografice și a citărilor în articole și lucrări științifice [21].

Informarea bibliografică individuală și sistematică a cercetătorilor pe parcursul realizării unor cercetări sau a elaborării unor lucrări științifice (teze, monografii etc.) s-a realizat constant prin intermediul serviciului de Difuzare Selectivă a Informației. Având în lista abonaților administrația universității, decani, șefi de catedră, cadre didactice și științifice ale UASM, masteranzi, doctoranzi, precum și cercetători ai instituțiilor de cercetări științifice, acest serviciu a amplificat relațiile de parteneriat între bibliotecă și comunitatea universitară, bibliotecă și comunitatea științifică agricolă din țară.

La solicitarea studenților și cercetătorilor universitari și a utilizatorilor din instituțiile de cercetare din republică, bibliotecă a efectuat la cerere, cercetări bibliografice pe diverse teme. Realizarea acestor cercetări s-a bazat, cu prioritate, pe bazele de date generate de BRȘA, bazele de date internaționale specializate cu caracter complex AGORA, AGRIS, FAOSTAT, cataloagele bibliotecilor agricole membre AGLINET.

Cererile concrete ale utilizatorilor au determinat tranzacțiile multiple de referințe, devenite ca unul din cele mai solicitate servicii ale bibliotecii. Utilizatorilor le-au fost oferite servicii de referințe factologice complexe, care s-au concretizat în analize ale datelor statistice, reprezentări tabelare, grafice privind diverși indicatori ai ramurii agricole, în plan național și internațional. În ultimii zece ani referințele factologice înregistrează o pondere tot mai înaltă (30611 de informații furnizate) în totalul referințelor (84894). În perioadă ultimilor 10 ani sunt în creștere (peste 36%) tranzacțiile de referințe electronice.

Bibliotecarii de referință și cei implicați în comunicarea resurselor bibliotecii au oferit anual, în mediu, peste cinci mii de consultații și servicii de asistență în orientarea utilizatorilor în cataloagele, spațiile, colecțiile și serviciile bibliotecii. Consilierea

utilizatorilor s-a realizat în sălile de lectură, în zonele de acces la cataloagele electronice și tradiționale ale bibliotecii, în serviciile funcționale ale BRȘA, prin telefon, poștă electronică, prin intermediul paginii web a bibliotecii.

An de an bibliotecă este implicată în asistarea informațională a autorilor ce realizează lucrări științifice ample sau articole. Redactarea referințelor bibliografice pentru lucrările științifice și articole ale autorilor UASM a devenit solicitare frecventă a utilizatorilor. Un serviciu activ solicitat de către comunitatea universitară este și atribuirea indicilor CZU pentru lucrări științifice (articole, teze de doctor, autoreferate, teze de master etc.).

Un rol major în fortificarea relațiilor bibliotecii cu cadrele științifice de profil agricol din țară a avut desfășurarea în anii din urmă a programului „Acțiuni de informare extramuros”. Organizat sub egida Ministerului Agriculturii și Industriei Alimentare al Republicii Moldova programul a cuprins diverse activități și servicii (training-uri, expoziții tematice, sinteze bibliografice; consultații; difuzarea materialelor promoționale etc.).

Transpunerea în practica bibliotecii a cerințelor de măsurare și evaluare a performanțelor cercetărilor științifice din ultimii ani s-a concretizat în dezvoltarea serviciilor bibliometrice, adresate cercetătorilor, profesorilor, doctoranzilor etc. [19]. La solicitarea cercetătorilor se generează liste de profil ale revistelor cu impact internațional dintr-un anumit domeniu de cercetare, se înfăptuiesc investigații pentru stabilirea statutului (indexare, cotare ISI) și a valorii factorului de impact al revistelor științifice.

BRȘA acordă pe parcursul mai multor ani atenție deosebită educației utilizatorilor în vederea dezvoltării deprinderilor și abilităților de căutare, selectare, evaluare și utilizare în mod eficient a informațiilor. Bibliotecă organizează diverse acțiuni de instruire a studenților, acestea fiind desfășurate în cadrul orelor grupei, a ședințelor cercurilor științifice studențești, în cadrul unor cursuri universitare etc. Totodată, bibliotecă desfășoară și programe speciale de dezvoltare a culturii informației pentru ca-

drele didactice și științifice.

În viziunea bibliotecii, implementând servicii tradiționale sau moderne, creșterea continuă a nivelului calității serviciilor oferite pentru lectură, informare și documentare, studiu, activitate didactică și științifică va fi continuu un obiectiv central al bibliotecii.

Dezvoltarea resurselor infodocumentare

Biblioteca Republicană Științifică Agricolă a Universității Agrare de Stat din Moldova deține și dezvoltă colecții reprezentative de documente din domeniul agriculturii și științelor adiacente cu valoare instructiv-educativă, științifică, culturală și documentară pentru comunitatea universitară și comunitatea agricolă din țară. Întemeiate pe baza unei donații de carte românească de peste șase mii de volume (monografii, manuale, reviste în diverse limbi), făcută cu generozitate de biblioteca Universității Ieșene, colecțiile bibliotecii s-au consolidat în timp, acumulând de la începuturi și până în prezent peste 663 mii de documente (cărți, publicații periodice, teze de doctorat, autoreferate, documente electronice), ce constituie patrimoniul informațional agricol al țării. (fig. 3).

Figura 3. Colecțiile bibliotecii în funcție de categoriile de documente

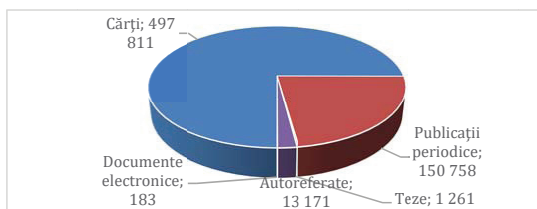

Procesul de creștere și actualizare a resurselor informaționale ale BRȘA pe parcursul ultimilor 20 de ani se bazează pe principiul funcționării bibliotecii specializate de rang republican în domeniul științelor agricole și cel al bibliotecii de învățământ superior. Biblioteca își dezvoltă colecțiile în funcție de programele de învățământ și de cercetare ale universității și direcțiile de dezvoltare ale economiei agricole naționale, în următoarele domenii de bază: științe agricole; științe medical-veterinare; creșterea animalelor și produse animaliere;

ingineria materialelor și tehnologii industriale; științe economice; științe juridice.

În calitate de structură universitară cu funcții educative și de informare, biblioteca și-a stabilit ca obiectiv prioritar al politicii documentare dezvoltarea unui sistem complex de colecții de carte didactică cu specializare pe domenii, dar și cu orientare pluridisciplinară, atât în sediul central al bibliotecii, care formează colecția de bază și colecțiile sălilor de lectură cu acces liber la raft, cât și în blocurile facultăților prin intermediul a trei biblioteci de facultate: filialele bibliotecii la facultatea Medicină Veterinară și Știința Animalelor, la facultățile Inginerie Agrară și Transport Auto și Cadastru și Drept. La sfârșitul anului 2015, colecția de carte a bibliotecii înregistrează 497 811 de unități materiale.

Biblioteca a format pe parcursul anilor o colecție importantă de publicații periodice, atingând un număr de 424 de titluri în anul 2015, revistele naționale de profil agricol păstrându-se în colecțiile bibliotecii de la data primei apariții. BRȘA a asigurat o continuitate în abonarea publicațiilor periodice, cele mai relevante reviste din domeniile de studii ale universității, în limbile română, rusă, engleză și alte limbi, fiind expuse în acces liber în sălile de lectură ale bibliotecii.

În sistemul de colecții ale bibliotecii și-au găsit locul potrivit și diverse colecții speciale, care s-au format în anumite perioade de timp. În temeiul funcției sale de Bibliotecă Depozitară FAO în Moldova, biblioteca a dezvoltat pe parcursul a 15 ani, începând cu anul 2000, o colecție de 1318 de volume de resurse informaționale de profil agricol în limbile engleză, franceză și rusă, asigurând accesul la documentele editate sub egida FAO în cadrul Centrului de Informare și Documentare FAO al bibliotecii.

Sistemul colecțiilor bibliotecii este completat și de colecția de teze de doctorat păstrate în fondul bibliotecii din anul 1946, colecția de autoreferate ale tezelor, începând cu anul 1969, colecția Agenției Bibliografice Universitare cu publicații editate sub egida UASM și publicații ale autorilor ce

activează în cadrul universității, colecția de referințe, colecția în limbi străine și colecția de carte rară cu peste 6 500 de volume cu cea mai veche carte în dotare din anul 1761.

O privire de ansamblu asupra evoluției colecțiilor bibliotecii denotă că cele mai cuprinzătoare achiziții de documente s-au realizat până la anii '90, un obiectiv practic al bibliotecii la acea perioadă fiind procurarea publicațiilor didactice într-un număr impunător de exemplare per titlu în vederea asigurării fiecărui student cu manuale la toate disciplinele predate în cadrul universității, prețurile la carte fiind cu mult mai joase și stabile [5]. Cea mai mare achiziție din istoria bibliotecii s-a realizat în anul 1969 într-un volum de 108247 de documente.

În anii '90 se produc modificări esențiale în politica documentară a bibliotecii. Schimbările vremii în conjunctura social-economică și politică a țării și în politicile educaționale, necesitatea adaptării la standardele actuale și transformările în mediul universitar, redimensionarea curriculei și apariția unor noi specializări și discipline au influențat în ultimele decenii nevoile de informare ale comunității deservite și, respectiv, procesul de dezvoltare a colecțiilor bibliotecii.

În condițiile unei economii în tranziție specifice perioadei analizate, cu alocații bugetare reduse și prețuri majorate la producția editorială, accentul se pune pe majorarea numărului de titluri relevante din cartea de specialitate, în special, pentru completarea intensă a golurilor de carte în limba româ-

nă. Astăzi, în totalul colecțiilor bibliotecii, publicațiile în limba română constituie circa 120 de mii de unități materiale. Cu toate acestea, fiind acumulate pe parcursul anilor și păstrate în temeiul funcției de bibliotecă republicană, publicațiile în limba rusă constituie o parte considerabilă a colecțiilor bibliotecii.

Figura 4. Dinamica colecțiilor bibliotecii în perioada aa. 1991-2015

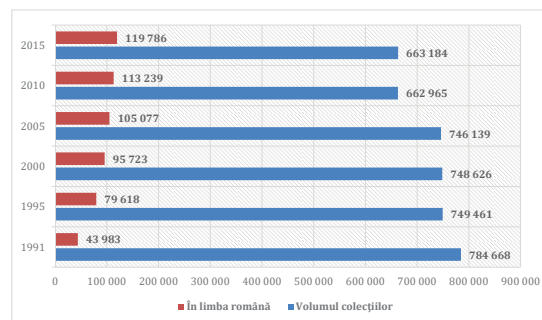

Pentru dezvoltarea coerentă și echilibrată a fondului de carte și publicații periodice în susținerea programelor de studiu, biblioteca asigură o actualizare sistematică a colecțiilor prin completarea din diverse surse: cumpărare, inclusiv abonare și licențe, donații, schimb intern și internațional, depozit legal universitar și internațional FAO, proiecte instituționale de cercetare ale UASM.

Aportul principal la dezvoltarea colecțiilor bibliotecii pe parcursul anilor aparține alocațiilor bugetare instituționale, care deși au scăzut considerabil începând cu anul 1993, când s-a produs o reducere practic în jumătate, acestea acoperă în mediu 53% din totalul de unități materiale ale documentelor primite de bibliotecă.

Tabelul 1. Dezvoltarea colecțiilor bibliotecii în perioada 1991-2015

Anii	Achiziții, titluri/volume	În valoare, lei
1991	/39727	91 735,37 rub
1995	/11214	42205,14
2000	888/ 2869	132915,57
2005	1397/ 3992	248132,60
2010	943/ 2 877	187397,08
2015	476/ 1528	90781,05
TOTAL	163482 / 197438	3523 331,94

O sursă importantă de achiziții ale publicațiilor științifice universitare o constituie schimbul interacademic cu instituțiile de profil de peste hotare. În special, în ultimul deceniu, relații benefice de schimb s-au întemeiat cu universitățile din România, care merită a fi menționate în acest context, cum ar fi Universitatea de Științe Agricole și Medicină Veterinară „Ion Ionescu de la Brad” din Iași, Universitatea de Științe Agricole și Medicină Veterinară a Banatului din Timișoara, universitățile de Științe Agricole și Medicină Veterinară din București și Cluj-Napoca, Universitatea Transilvania din Brașov, Universitatea „Alexandru Ion Cuza” din Iași, Universitatea „Spiru Haret” din București, Facultatea de Medicină Veterinară, Universitatea Politehnică din București, Academia de Studii Economice din București, Universitatea „Ștefan cel Mare” din Suceava, Universitatea „Ovidius” din Constanța. Efectul schimbului cu revista instituțională a UASM rezultă și în lucrările științifice primite de la biblioteci și instituții de cercetare din Rusia, Bulgaria, Belarus, Ucraina, Cehia, cu care biblioteca cooperează în mod activ în ultimii ani.

În anii din urmă, managementul resurselor de informare ale bibliotecii se orientează și mai mult spre asigurarea unui caracter actual și calitativ al colecțiilor, a accesibilității plene a acestora, fapt ce capătă o conotație și mai mare în contextul evaluării externe a programelor de studii. În vederea conformării standardelor de acreditare, biblioteca trebuie să-și autoevalueze colecțiile și să facă dovada că dispune de carte specializată pentru susținerea informațională a acestora într-un număr suficient de exemplare pentru a acoperi disciplinele din planurile de învățământ. În această ordine de idei, o prioritate a activității bibliotecii în perioada analizată a constituit-o definierea cât mai exactă a demersurilor și exigențelor de studiu și cercetare ale comunității universitare, fiind efectuată analiza periodică detaliată a asigurării documentare a disciplinelor predate la UASM cu specificarea publicațiilor destinate tuturor unităților de curs pentru fiecare program de studiu. Urmărind să acopere atât cantitativ, cât și calitativ disciplinele fundamentale și de

specialitate aferente programelor de studii, biblioteca achiziționează carte editată de cele mai importante edituri din domeniile de interes ale universității din Moldova, România, Rusia, alte țări.

Donațiile reprezintă o sursă semnificativă de completare a colecțiilor, aducând bibliotecii o serie de lucrări valoroase, primite din partea unor persoane fizice, instituții din țară și de peste hotare, proiecte, programe etc. Printre donațiile reprezentative de care a beneficiat biblioteca pot fi menționate: publicațiile primite de la instituțiile de profil din România într-un număr de 2549 de titluri în 3479 de volume (inclusiv de la USAMV „Ion Ionescu de la Brad” din Iași – 817 de titluri în 1590 de volume), donația de carte venită de la Universitatea de Stat din Carolina de Nord, SUA în număr de 1072 de documente, donațiile din partea Fundației „SOROS”, Fundației Cărții, Agenției Statelor Unite pentru Dezvoltare Internațională USAID, Fondului Internațional pentru Dezvoltare Agricolă IFAD, Agenției Naționale de Dezvoltare Rurală ACSA, Agenției Relații Funciare și Cadastru, Alianței Franceze etc.

Strategia achiziționării de pe piața editorială internațională, orientată în perioada anilor 90 spre procurarea de publicații străine în format de hârtie, de la începutul anilor 2000 s-a bazat, îndeosebi, pe promovarea în comunitatea științifică de profil a accesului (în ultimii ani – în bază de licență) la carte și reviste de specialitate de circulație internațională recunoscute, prin intermediul unor baze de date valoroase, cum ar fi **AGORA** (*Access to Global Online Research in Agriculture*). Cu un volum, în ultimii ani, de peste 21 mii de titluri de carte și circa șase mii de titluri de reviste, selectate pe baza unor criterii de performanță (reviste recenzate, cotate ISI, cu factor de impact), baza de date a devenit una de importanță majoră pentru comunitatea științifică din domeniu, mai ales în ultimul timp. În cadrul licenței la baza de date AGORA, în ultimii ani bibliotecii i s-a oferit acces și la baza de date SCOPUS a editurii Elsevier, cea mai mare bază de date bibliografică și scientometrică ce include peste 21 de mii de titluri de reviste științifice internaționale

recenzate și circa 50 mii titluri de cărți.

O responsabilitate profesională înaltă din partea personalului bibliotecii a solicitat-o și procesul de eliminare a documentelor din colecția bibliotecii. Pe parcursul perioadei de referință au fost scoase din gestiune 398340 de volume, ponderea majoră deținând-o publicațiile didactice, fapt determinat de reeditarea acestora pe parcursul anilor și schimbările survenite în domeniul studiat și programele educaționale.

Figura 5. Indicatori statistici ai documentelor eliminate din colecția bibliotecii

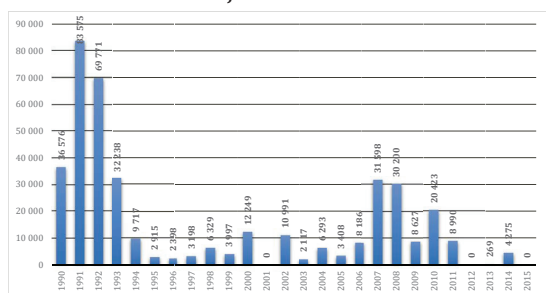

În perioada anilor '90 o prioritate evidentă în procesul de optimizare a colecțiilor a constituit-o reformarea și actualizarea acestora prin depolitizarea promptă și masivă în conformitate cu prevederile Ministerului Culturii și Cultelor [13], care s-a realizat în mare parte în anii 1991-1993 prin excluderea publicațiilor care și-au pierdut actualitatea informativă, cum ar fi lucrările clasicilor marxism-leninismului, lucrările conducătorilor și activiștilor partidului comunist etc.

În pofida resurselor financiare precare, pe parcursul anilor preocupările bibliotecii s-au axat pe o dezvoltare coordonată, coerentă și calitativă a colecțiilor în corelație cu misiunea și specificul bibliotecii.

Informatizarea activității bibliotecii

Primii pași în automatizarea proceselor de bibliotecă a fost achiziționarea a două computere, care inițial erau utilizate pentru aplicarea programelor Word și Excel în vederea elaborării buletinelor de informare „Intrări noi în colecțiile bibliotecii” și a întocmirii lucrărilor bibliografice etc. Anul 1992 s-a extins procesul de informatizare prin implementarea programului de bibliotecă – MARC, în baza căruia avea loc catalogarea în regim automatizat a publicațiilor

bibliotecii și tipărirea fișelor de catalog pentru toate tipurile de cataloage tradiționale deținute de bibliotecă (alfabetic, sistematic, topografic). Acest program acoperea doar funcția de catalogare și nu asigura accesul în rețea.

Anul 1997 este marcat de conectarea bibliotecii la rețeaua Internet, ceea ce a deschis noi perspective utilizatorilor bibliotecii în vederea obținerii accesului rapid la informații, baze de date, cataloage online etc.

Astfel, a apărut necesitatea elaborării unui nou concept de automatizare a bibliotecii, ținând cont de schimbările intervenite în societate și sfera informațională. În 1998 a fost elaborat un concept al automatizării resurselor informaționale agricole din întreaga republică cu posibilități de încadrare ulterioară în Sistemul Național Automatizat de Bibliotecă. Acest concept a stat la baza proiectului „Rețeaua Automatizată de Bibliotecă Agricole din RM”, ce prevedea 2 etape:

I etapă – automatizarea BRȘA, bibliotecă nod, și crearea Centrului de Informare și Documentare în domeniul Agriculturii în baza Bibliotecii Republicane Științifice Agricole;

II etapă – automatizarea bibliotecilor agricole din rețea, interconectarea lor la Centru de Informare și Documentare în domeniul Agriculturii și crearea Rețelei Automatizate de Bibliotecă Agricole din RM în scopul de a asigura funcționarea informației agricole pe întregul teritoriu al Republicii Moldova.

Proiectul a fost propus pentru concurs la Fundația SOROS, însă, în rezultat, a fost luată decizia de a susține doar prima etapă a proiectului – automatizarea integrată a BRȘA. Astfel, grație acestui proiect, bibliotecii i s-a oferit un grant în valoare de 21504\$, din care au fost achiziționate resurse hardware și software – sistemul integrat de bibliotecă TINLIB, produs de compania IME România.

Implementarea softului a început prin exploatarea Modulului Catalogare, ceea ce permitea gestiunea înregistrărilor bibliografice și de autoritate, având ca rezultat constituirea catalogului în format electro-

nic. În anul 2001 s-au făcut încercări pentru a pune în aplicare Modulul Circulație, dar s-a reușit doar crearea bazei de date a utilizatorilor, eliberarea permiselor de acces cu cod de bare și barcodarea documentelor, fără posibilitatea de a efectua tranzacții de împrumuturi, returnări, rezervări etc. Din păcate, lipsa unei mentenanțe riguroase a softului, nefuncționalitatea tuturor modulelor, imperfecțiunile tehnice etc. au împiedicat automatizarea proceselor ce țin de gestiunea achizițiilor, controlul seriilor, generarea rapoartelor și cel mai important – lansarea catalogului online.

Cu toate aceste neajunsuri, softul Tinlib a condus la eficientizarea activităților de bibliotecă și optimizarea fluxului informațional, a permis trecerea de la prelucrarea manuală a documentelor la cea automatizată, a condiționat apariția unor transformări complexe atât în procesul de prelucrare a informației, cât și în oferta serviciilor și produselor informaționale ale bibliotecii. Un avantaj a fost crearea fișierelor de autoritate a vedetelor de subiect și numelor de persoane și uniformizarea punctelor de acces, substituirea căutării documentelor după indicele CZU (limbaj codificat de descriere a conținutului documentelor) cu căutări după subiecte, cuvinte-cheie (limbaj mai prietenos de indexare a documentelor). Totodată, au fost elaborate aplicații suplimentare de generare a unor rapoarte, de tipărire a informației prelucrate – fișe de catalog, buletine de informare, liste bibliografice, registru inventar etc., precum și aplicații de generare a permiselor de acces la bibliotecă și a barcodelor pentru documente.

Din anul 2000, activitatea primordială a bibliotecii a devenit crearea catalogului electronic, activitate ce necesită un volum masiv de muncă și timp îndelungat până la finalizare.

O etapă avansată în informatizarea bibliotecii o constituie participarea bibliotecii în cadrul proiectului TEMPUS „Servicii informaționale moderne pentru îmbunătățirea calității studiilor”, alături de alte 6 biblioteci universitare din RM ce și-au consolidat eforturile în scopul creării și dezvoltării spațiului informațional academic unic care

să conducă la asigurarea operativă a accesului la informație și la creșterea calității și relevanței ofertei informaționale a bibliotecilor [12].

În rezultatul proiectului, a fost achiziționat și implementat unul dintre cele mai moderne și performante softuri integrate de bibliotecă din lume – sistemul Aleph produs de compania ExLibris, ce integrează următoarele module: Achiziție, Seriale, Catalogare, Circulație, Web Opac. În vederea încorporării cataloagelor bibliotecilor într-un catalog unic a fost necesară efectuarea exporturilor de date, expedierea acestora către firma producătoare de soft pentru conversia bazelor de date dezvoltate în Tinlib în noul sistem Aleph. Procesul de conversie a implicat o analiză riguroasă a corectitudinii datelor migrate în noul sistem, confruntarea câmpurilor din Tinlib (non-MARC) cu câmpurile MARC21 din ALEPH, identificarea și corectarea erorilor și realizarea conversiei finale.

Din punct de vedere cantitativ, în sistemul Aleph au migrat 55 976 de înregistrări bibliografice, dintre care 23326 de cărți și 32650 de articole. Începând cu anul 2015, toate documentele achiziționate de bibliotecă sunt înregistrate în Aleph, concomitent realizându-se și activități de redactare a înregistrărilor bibliografice rezultate din conversie.

În anul 2015, se atestă o *evoluție* în asigurarea accesului utilizatorilor la informație prin implementarea platformei Primo. Avantajul cheie al acestei platforme constă în faptul că sporește potențialul bibliotecilor de a oferi accesul simultan utilizatorilor *dintr-un singur punct la o multitudine de resurse informaționale*, adică oferă posibilități de căutare și regăsire a informației în diverse surse (cataloage, baze de date, depozite digitale etc.), în diverse instituții de informare (biblioteci, agenții, centre de informare, arhive) și diferite tipuri de resurse (atât documente pe suport fizic deținute de bibliotecă, cât și digitale, multimedia etc.). Primo permite atât integrarea resurselor instituționale deținute de bibliotecă, cât și a resurselor informaționale provenite din surse externe.

Un succes în promovarea și conserva-

rea producției științifice a universității pe termen lung îl constituie crearea și dezvoltarea repozitoriului instituțional în domeniul științelor agricole. O primă etapă în elaborarea repozitoriului a fost selectarea softului DSpace, fiind de tip Open Source, și alocarea resurselor hardware (un server special cu o capacitate suficientă de găzduire Dspace, 2 computere destinate înregistrării metadatelor). Importantă pentru gestionarea eficientă a repozitoriului a fost analiza și determinarea fluxului de lucru, elaborarea, aprobarea și publicarea la nivel instituțional a politicii de acces deschis și a regulamentului de organizare și funcționare a repozitoriului instituțional. Nu s-a reușit însă procurarea unui scanner pentru digitizarea publicațiilor vechi ale cadrelor științifice universitare. Astfel, la moment în repozitoriu sunt stocate peste 2000 de documente cu conținut integral ale 1050 de autori, editate în perioada anilor 2000-2016.

Conștientizând importanța Internetului atât ca mediu de comunicare, informare și documentare, cât și ca instrument de diseminare a informației în anul 2002 a avut loc lansarea paginii Web a bibliotecii. Inițial site-ul reprezenta doar o sursă de informare a utilizatorilor despre istoria, structura, serviciile bibliotecii etc. Pe parcursul anilor site-ul a fost îmbunătățit și relansat într-o concepție nouă, punând la dispoziția utilizatorilor servicii și produse informaționale electronice (catalogul electronic, arhiva electronică instituțională, e-referințe, tutoriale, expoziții online etc.).

Informatizarea activității BRȘA a fost condiționată și de aderarea la diferite organisme de informare internaționale ale Organizației pentru Alimentație și Agricultură FAO. Încadrarea bibliotecii în Rețeaua Internațională AgroWeb a Țărilor Europei de Est și Centrale în anul 1998 a generat crearea și lansarea site-ului AgroWeb Moldova, care avea ca scop asigurarea accesului la informația agricolă națională și internațională [23].

În vederea schimbului de informații în cadrul Sistemului Internațional de Informare în domeniul Tehnologiilor și Științelor Agricole AGRIS au fost realizate

activități de instalare și întreținere a softului specializat AGRIS, exporturi de date și transmiterea lor către Centrul Agris din Roma în vederea integrării în baza de date globală Agris.

În perioada 2007-2015, biblioteca a întreținut un alt sistem oferit în cadrul colaborării cu FAO – softul Agrovoc destinat pentru traducerea tezaurului internațional multilingv agricol în limba română. Din 2015 se utilizează în acest scop platforma VocBench, bazată pe web, multilingvă, colaborativă, pentru gestionarea ontologiilor OWL, a tezaurilor SKOS (XL), a listelor de coduri, a resurselor de autoritate și a seturilor de date RDF.

Sistemul informatic al bibliotecii a debutat cu 2 computere și o imprimantă. Cele mai multe resurse tehnice au fost obținute din proiecte. În rezultatul aplicării proiectului SOROS biblioteca s-a îmbogățit cu un server, 13 computere, 1 scanner, 2 imprimante și 5 scanere pentru citirea barcodelor, iar, în 2001, echipamentul tehnic se extinde cu 5 computere, 1 scanner, 2 imprimante și 1 xerox prin proiectul TACIS de susținere a dezvoltării educației, cercetării și servicii de consultanță în agricultură

În prezent, sistemul informatic al bibliotecii este format din 32 de computere, 2 laptop-uri, 4 imprimante, o imprimantă color, 1 scanner, echipamente active de rețea (switch-uri, hub-uri, routere) și 2 servere.

Proiecte. Cooperare. Colaborare. Parteneriate

Pentru a-și pune în valoare capacitățile instituționale, pentru a-și spori calitativ colecțiile, a-și moderniza serviciile și a le promova, biblioteca s-a implicat pe parcursul anilor în mai multe proiecte, a inițiat diverse protocoale de colaborare, a stabilit parteneriate eficiente.

Reformările politice și economice din anii '90 au impulsivat întemeierea unor relații de colaborare la nivel internațional, care devin esențiale în asigurarea accesului la informația agricolă mondială. În anul 1996 biblioteca participă la conferința internațională AGROINFOS de la Nitra (Slovacia) și aderă la IAALD, fapt ce deschide oportunități pentru crearea și dezvoltarea sistemelor de informare în domeniul agri-

col, schimbul internațional de informații agricole prin intermediul tehnologiilor informaționale, instruire în domeniul managementului informațional, punând la dispoziția membrilor resurse de instruire on-line.

Un aspect important al raporturilor de colaborare ale bibliotecii în context internațional îl constituie și activitatea acesteia ca membru al Rețelei Internaționale AgroWeb, rețea ce integrează țările Europei de Est și Centrale în vederea colectării și furnizării de informații privind instituțiile agricole din aceste țări și din țările din fosta URSS. Ca rezultat al activității în această calitate a fost participarea bibliotecii la un proiect internațional de creare și lansare în anul 1999 a site-ului AgroWeb-Moldova, pe o platformă de comunicare a membrilor rețelei, de importanță la acel moment pentru înlăturarea obstacolelor în diseminarea informației agricole din RM la nivel mondial.

Oportunitățile majore de care a beneficiat biblioteca la începutul anilor 2000 pentru integrarea în spațiul informațional mondial sunt strâns legate de dezvoltarea cooperării internaționale cu Organizația pentru Alimentație și Agricultură (FAO) a ONU. În rezultatul mai multor contacte oficiale, în anul 2000 biblioteca devine Bibliotecă Depozitară FAO în Moldova [20], iar în anul 2001 are loc deschiderea oficială în cadrul bibliotecii a Centrului de Informare și Documentare FAO (CID FAO), care asigură accesul utilizatorilor la resursele informaționale și documentare FAO și difuzarea informației despre ele pe teritoriul Republicii Moldova [22]. În ultimii ani, biblioteca organizează acțiuni complexe dedicate unor zile specializate decretate de FAO, cum ar fi Ziua Alimentației, Ziua Laptelui, Ziua Cartofului etc., care s-au dovedit a fi o experiență frumoasă de colaborare cu studenții și cadrele didactice universitare.

La 24 aprilie 2001, biblioteca este autorizată de FAO în calitate de membru al rețelei internaționale de biblioteci agricole AGLINET, devenind centru coordonator național AGLINET pentru împrumutul interbibliotecar internațional în domeniul științelor agricole și adiacente. În contextul relațiilor

cu FAO în anul 2003 bibliotecii I se atribuie statut de Centru Național în cadrul Sistemului Internațional de Informare și Documentare AGRIS (International System for Agricultural Science and Technology), coordonat de FAO. În această calitate, în comun cu 150 de centre din 65 de țări, BRȘA realizează diseminarea informației ce ține de domeniul agriculturii și științelor adiacente, selectând și catalogând publicațiile curente din domeniul agriculturii apărute pe teritoriul Republicii Moldova, înregistrările bibliografice fiind integrate în repozitoriul AGRIS. În rezultat, biblioteca oferă acces la baza de date AGRIS, fiind direct implicată în generarea metadatelor pentru baza de date internațională, reprezentând astfel o oportunitate majoră pentru promovarea și creșterea vizibilității la nivel global a publicațiilor savanților din țară.

Un exemplu inedit de conlucrare la nivel internațional își are originea în anul 2007, când BRȘA aderă la comunitatea internațională AGROVOC, asumându-și responsabilitatea de a traduce în limba română vocabularul controlat multilingv. Astfel, BRȘA contribuie la standardizarea și plasarea lexicului românesc în domeniul agriculturii și științelor adiacente în spațiul informațional global.

Preocuparea intensă în anii '90 pentru completarea colecțiilor cu publicații în limba română și generozitatea colegilor de peste Prut a condus la întemeierea unor relații rodnice de colaborare cu bibliotecile universităților din România în materie de donații și schimb de carte.

Deschiderea internațională a condiționat apariția unor oportunități majore pentru biblioteci de atragere de fonduri, de implicare în proiecte, un aport considerabil aparținând în perioada de referință Fundației SOROS – Moldova, biblioteca beneficiind de câteva granturi în cadrul unui proiect de informatizare și două proiecte de achiziții de carte.

An de an biblioteca și-a concentrat eforturile în vederea dezvoltării și consolidării parteneriatului cu instituțiile de cercetări științifice agricole care sunt elemente cheie ale sistemului „cercetare-dezvoltare” agro-alimentar. Activând în cadrul administra-

tiv al Ministerului Agriculturii și Industriei Alimentare al RM cu funcții de centru informațional de rang republican în domeniul agriculturii, BRȘA desfășoară unele activități în colaborare cu ministerul în susținerea informațională și documentară a procesului de cercetare științifică și a activităților practice în agricultură din întreaga țară. Coordonatele în care se situează parteneriatul BRȘA cu instituțiile în cauză vizează integrarea resurselor informaționale naționale agricole în spațiul informațional mondial, valorificarea rezultatelor științifice prin elaborarea și editarea în comun a lucrărilor bibliografice; dezvoltarea resurselor informaționale prin schimb și donații de documente.

Activitatea de colaborare a bibliotecii cu comunitatea universitară s-a realizat la diferite niveluri (administrația universității, facultățile și catedrele universitare), în contexte variate și sfere de interes comun în vederea obținerii performanțelor și rezultatelor dorite. Pe parcursul anilor, biblioteca a acordat sprijin pentru realizarea diverselor rapoarte de autoevaluare a facultăților, programelor de studii, procesului de cercetare etc., oferind date statistice privind resursele informaționale existente în colecțiile bibliotecii pe domenii fundamentale ale științei, privind circulația documentelor și alte informații relevante.

Biblioteca a colaborat eficient cu facultățile, catedrele universității în scopul realizării procesului de achiziții de carte, abonării publicațiilor seriale, eliminării documentelor perimate din colecțiile bibliotecii, elaborării lucrărilor bibliografice, organizării acțiunilor de informare, lecțiilor de cultura informației. Legătura eficientă și dialogul continuu cu cadrele didactice universitare a fost consolidată prin activitatea bibliotecarilor de referință care reprezintă veriga principală în relația bibliotecă-facultate.

O colaborare fructuoasă biblioteca desfășoară cu Departamentul pentru activitatea științifică în vederea organizării lecțiilor de cultura informației pentru doctoranzi și cercetători concentrate prioritar pe prezentarea structurii unui articol științific, citarea și prezentarea referințelor bibliografice în articole și lucrări științifice, plagiatul și

dreptul de autor etc. În comun cu această structură universitară biblioteca participă anual la manifestări de anvergură națională, cum ar fi: Noaptea Cercetătorului, Asambleea Academiei de Științe a Moldovei, Ziua Agricultorului, expoziția „InfoInvent” etc.; efectuează analize bibliometrice, promovează revista instituțională în baze de date internaționale etc.

Cercetare în biblioteconomie și științe ale informării

Activitatea de cercetare în anii 1995-1998 se axează pe managementul organizațional, în special pe organizarea și coordonarea activității de bibliotecă, asigurarea unui mediu de comunicare profesională și interumană adecvat, asigurarea transparenței profesionale în activitate, determinarea și diferențierea activităților de muncă, stabilirea obiectivelor fundamentale ale bibliotecii, elaborarea și implementarea strategiei resurselor umane ale bibliotecii. Această perioadă este caracterizată și de studierea cadrului de reglementare a activității de bibliotecă, actualizarea regulamentului de organizare și funcționare a bibliotecii și a regulamentelor structurilor funcționale, a fișelor de post ale angajaților etc.

Pentru perioada anilor 1998-2001 a fost selectată ca direcție prioritară de cercetare eficiența funcțională a sistemului automatizat al bibliotecii, care a presupus evaluarea procesului de livrare a informației, calcularea indicatorilor de precizie, plenitudine, pierderi și bruijaj informațional. În rezultat s-au luat măsuri de îmbunătățire a calității operațiunilor efectuate în sistemul automatizat prin trecerea de la indexarea liberă la indexarea controlată a documentelor, utilizarea tezaurului internațional specializat în domeniul agriculturii Agrovoc în procesul de indexare etc.

În anul 2008, în vederea unificării procesului de indexare a fost elaborată instrucțiunea metodologică „Indexarea coordonată a documentelor de profil agrar” (alcătuitori: V. Lupu, E. Madan). Lucrarea cuprinde etapele pe care trebuie să le parcurgă indexatorii pentru a realiza o indexare calitativă a documentelor, precum și erorile pe care trebuie să le evite în procesul indexării. Însotită de demonstrații practice și exemple

de indexare a documentelor din domeniul științelor agricole, metodologia constituie un instrument util pentru indexatori.

O temă de cercetare în perioada anilor 2000 a fost cooperarea internațională și impactul ei asupra servirii informaționale a utilizatorilor. Alegerea acestei teme de cercetare a fost determinată de următorii factori: apariția unor fluxuri masive de documente în domeniul agriculturii și resursele financiare limitate pentru achiziționarea lor pe purtător de hârtie, necesitatea extinderii accesului la informația agricolă etc.

În rezultatul cercetării a fost identificată colaborarea internațională ca una dintre cele mai eficiente modalități de a atinge performanțe și rezultate înalte în asigurarea accesului la informație. În acest context au fost analizate experiențele bibliotecilor de profil de peste hotare, precum și oportunitățile și beneficiile acestor colaborări pentru biblioteca noastră, fiind stabilite noi relații de colaborare cu biblioteci, centre, instituții de informare la nivel internațional (FAO, IAALD, AGLINET, AGRIS).

Un aspect aparte în activitatea de cercetare o constituie inițierea și editarea între anii 2003-2009 a revistei teoretico-practice „InfoAgrarius”, care avea ca scop publicarea informației despre experiența, practicile bibliotecilor, noutățile în domeniu, precum și promovarea activității bibliotecii.

Implementarea noilor tehnologii informaționale în activitatea bibliotecilor a atras după sine schimbări organizațional-tehnologice, precum și necesitatea creării în bibliotecă a unui sistem tehnologic capabil să răspundă cerințelor timpului. Astfel, activitatea de cercetare în ultimii ani a fost axată pe organizarea și funcționarea bibliotecii ca sistem tehnologic. Ca rezultat a fost elaborată lucrarea „Documente tehnologice ale Bibliotecii Republicane Științifice Agricole”, apărută în anul 2008. Această lucrare cuprinde documente cu caracter normativ, instructiv-metodologic și de reglementare a activităților tehnologice ale bibliotecii.

Studierea mai aprofundată a subiectului „biblioteca ca sistem tehnologic” a avut ca rezultat editarea în a. 2016 a monografiei „Organizarea și funcționarea bibliotecii ca sistem tehnologic” (autor Viorica Lupu, di-

rector adjunct al BRȘA). Nucleul conceptual al lucrării îl reprezintă tratarea bibliotecii ca sistem integral cu multiple componente, ce interacționează între ele și se completează reciproc. În monografie sunt descrise principiile de organizare și funcționare ale sistemului tehnologic al bibliotecii, funcțiile tehnologice ale bibliotecii, orientate spre reformarea materialelor existente în produse și servicii informaționale.

În anul 2004, Biblioteca Republicană Științifică Agricolă începe editarea unor bibliografii înglobate în seria „Publicații ale cadrelor didactice și științifice ale UASM” în scopul promovării contribuțiilor științifice ale profesorilor și cercetătorilor Universității Agrare de Stat din Moldova.

Pe parcursul anilor, în cadrul acestei serii, au apărut 8 volume, fiecare din aceste volume includ lucrările profesorilor ce activează în cadrul unei facultăți: Medicină Veterinară (vol. 1), Horticultură (vol. 2), Agronomie (vol. 3), Mecanizarea și Automatizarea Agriculturii (vol. 4), Economie (vol. 5), Hidroameliorații și Cadastru funciar (vol. 6), Zootehnie (vol. 7) și ediția cumulativă ce include lucrările profesorilor tuturor facultăților în perioada anilor 1996-2005 (vol. 8). Cea mai recentă lucrare din aceeași serie este bibliografia „Publicații instituționale și de autor 2006-2011”, apărută în anul 2013.

Bibliografiile din seria „Publicații ale cadrelor didactice și științifice ale UASM” reflectă realizările științifice ale cadrelor didactice și științifice ale UASM, obținute într-o perioadă de 45 de ani (1966-2011) și sunt o totalizare a cercetărilor științifice universitare pe parcursul acestui interval de timp. Lucrările incluse în bibliografii prezintă o sursă de informare complexă atât pentru știința și practica agricolă națională, cât și pentru învățământul agricol universitar. În total cele 8 volume din seria „Publicații ale cadrelor didactice și științifice ale UASM” includ 16915 de descrieri bibliografice a diferitor tipuri de publicații: monografii, sinteze, publicații didactice, teze și autoreferate, contribuții în culegeri, monografii și publicații periodice.

La solicitarea catedrelor UASM biblioteca realizează și bibliografii tematice și spe-

cializate. Astfel, în a. 2004 este editat indexul bibliografic „Biotehnologii vegetale”, în anul 2011, apare bibliografia „Invenții ale cadrelor didactice și științifice ale UASM”, iar în a. 2013, lucrarea „Teze depuse la păstrare în Biblioteca Republicană Științifică Agricolă”.

Către aniversarea de 75 de ani ai UASM a fost editată lucrarea bibliografică „Știința, învățământul și practica agricolă în publicațiile UASM” (2008). Lucrarea este o bibliografie cronologică ce include numai publicații întregite (cărți), editate pe parcursul anilor 1947-2007.

Implementarea tehnologiilor informaționale în activitatea societății în întregime și a bibliotecii în parte impune și facilitarea accesului la resursele informaționale electronice. În acest context, BRȘA realizează produse informațional-bibliografice de tip „webliografii”. Prima lucrare de acest gen a fost „Ghidul resurselor electronice de profil agrar” (2005), urmat de alte două webliografii „Publicații electronice de referință în domeniul agriculturii și al științelor adiacente” (2007) și „Medicină Veterinară” (2007).

Începând cu anul 2013, biblioteca își propune elaborarea unor lucrări bibliografice în colaborare cu instituțiile de profil din Republica Moldova. O primă experiență de acest gen a fost bibliografia „Publicații ale colaboratorilor Institutului de Fitotehnie «Porumbeni» (1974-2011)”. În anul 2015 apare lucrarea „Publicațiile Institutului de Cercetări pentru Culturile de Câmp «Selectia»”, realizată în colaborare cu instituția respectivă.

Lucrările bibliografice ale BRȘA au fost menționate de mai multe ori în cadrul Concursului republican pentru cea mai reușită lucrare în domeniul biblioteconomiei, bibliologiei și a științei informării. În total pe parcursul ultimilor 12 ani biblioteca a pregătit pentru editare 18 lucrări bibliografice de diferit gen: repertorii, bibliografii tematice, cronologice, webliografii.

Valorificarea rezultatelor obținute în cercetarea biblioteconomică s-a concretizat printr-un nivel calitativ mai înalt în exercitarea atribuțiilor informaționale și educaționale ale bibliotecii; diversificarea și îmbu-

nătățirea serviciilor acordate utilizatorilor, în special, prin mijloace electronice; elaborarea unor lucrări bibliografice cuprinzătoare; promovarea rezultatelor cercetărilor științifice universitare în mediul electronic; amplificarea dialogului între cercetătorii universitari și bibliotecă; optimizarea tehnologiilor și proceselor, serviciilor și produselor bibliotecii.

Afilieri profesionale

Pe parcursul anilor biblioteca a avut implicații dinamice în activitatea diverselor structuri profesionale de nivel național. O prezență profesională a specialiștilor bibliotecii în cadrul Asociației Bibliotecarilor din RM se remarcă, mai cu seamă, în anii 2004-2012, perioadă în care directorul bibliotecii, Liudmila Costin, a deținut funcția de președinte a ABRM. Reprezentanți ai bibliotecii au fost implicați în activitatea de secretariat (Viorica Lupu, Vera Sobețchi), în comisiile profesionale specializate ale asociației: Iulia Tătărescu – președinte al comisiilor „Activitate editorială” și „Standardizarea activității de bibliotecă”; Viorica Lupu – președinte al secțiunii de profil „Procese Tehnologice de Bibliotecă”, membru al Consiliului de Administrație și al comisiei „Catalogare și Indexare”; Liudmila Costin – membru al secțiunii „Bibliotecă universitară”; Ana Cechirlan – președinte al filialei bibliotecilor agricole și membru al comisiei „Bibliotecă de colegiu”.

Activitatea specialiștilor bibliotecii în cadrul asociației s-a concretizat în diverse realizări, cum ar fi: coordonarea și dirijarea managerială a activității Asociației la nivel de președinte; organizarea conferințelor anuale și aniversare ale ABRM, a meselor rotunde și atelierelor profesionale; participarea în proiecte comune, elaborarea diferitor strategii, documente de reglementare și metodologice, prezentarea comunicărilor în cadrul reuniunilor profesionale, publicarea articolelor în presa de specialitate; inițierea editării „Buletinului ABRM”, buletinului „InfoStand Biblioteconomic”; elaborarea și editarea lucrării „Asociația Bibliotecarilor din Republica Moldova în timp: 1991-2011” etc. [8].

Pe parcursul anilor 2003-2015, BRȘA a fost sediul de reședință al Comitetului

Tehnic nr.1 „Biblioteconomie. Informare. Documentare”, în cadrul căruia au activat câțiva specialiști ai bibliotecii: în calitate de președinte (Iulia Tătărecu), secretar (Vera Sobețchi, Ana Rurac). Implicațiile specialiștilor BRȘA în activitatea organului de standardizare profesională s-au concretizat în organizarea ședințelor de lucru, activitatea de conducere a președintelui și ținerea secretariatului; lucrări de redactare a variantelor traduse ale standardelor internaționale și prezentarea anteproiectelor acestor standarde Institutului Național de Standardizare și Metrologie (INSM) pentru avizare și adoptare în calitate de standarde naționale etc.

Profesionalismul specialiștilor bibliotecii este dovedit și de implicațiile în alte structuri profesionale, așa ca: Consiliul Biblioteconomic Național, Consiliul Director al bibliotecilor de învățământ din Republica Moldova etc.

Strategii, perspective

Biblioteca științifică universitară, component informațional de bază al universității, trebuie să se alinieze la tendințele de dezvoltare ale științei și tehnologiei, caracterizate de internaționalizarea învățământului superior, creșterea competitivității în mediul academic, majorarea cantității informațiilor științifice potențial relevante, a necesității de măsurare și evaluare a performanțelor cercetărilor științifice etc.

Biblioteca trebuie să răspundă acestor provocări prin redefinirea și extinderea rolului său profesional în cadrul instituțiilor universitare, prin dezvoltarea unor produse și servicii inovatoare, prin identificarea unor modalități de a adăuga valoare activităților sale.

Eficiența și vizibilitatea activității bibliotecii depinde de capacitățile bibliotecarului de a ține pasul cu tendințele societății informației, de implicațiile în susținerea informațională a comunității academice caracterizată de dinamism și complexitate.

Biblioteca Republicană Științifică Agricolă își asumă o nouă perspectivă asupra evoluției și funcționării sale, aspirând să devină un centru de informare și documentare cu o dezvoltare în ascensiune, percepută de comunitate ca un mediu infor-

mațional modern cu servicii îmbunătățite permanent prin tehnologii performante, ce asigură acces nerestricționat și echitabil la informații și cunoștințe, contribuind continuu la îmbunătățirea calității culturii, cercetării și educației, calității vieții membrilor comunității.

REȚEAUA BIBLIOTECILOR AGRICOLE DIN REPUBLICA MOLDOVA

Repere istorice

În calitate de centru biblioteconomic departamental (de ramură) în cadrul Sistemului Național de Bibliotecă BRȘA este abilitată cu funcții metodologice pentru rețeaua de bibliotecă agricole încă din anul 1974. La începutul anilor '90, Rețeaua Bibliotecilor Agricole din Republica Moldova includea 33 de bibliotecă, dintre care 14 bibliotecă ale instituțiilor de învățământ mediu de specialitate și 19 bibliotecă ale instituțiilor de cercetări științifice, în cadrul cărora activau 95 de bibliotecari. În perioada anilor 1990 – 2015, mai multe bibliotecă agricole, în mare parte bibliotecă ale instituțiilor de cercetare, și-au sistat activitatea în urma restructurărilor Ministerului Agriculturii și a numeroaselor reorganizări instituționale produse prin fuziune sau lichidare.

Cele mai vechi bibliotecă agricole datează încă din secolul al XIX-lea, fiind fondate în cadrul colegiilor de profil, în perioada analizată au fost înființate doar două bibliotecă, în cadrul Liceului Teoretic Agricol în anul 1992 și Colegiului Agroindustrial din Ungheni în anul 2003.

La etapa actuală rețeaua include 15 bibliotecă, dintre care 9 bibliotecă de colegii cu 16 bibliotecari și 6 bibliotecă cu 7 bibliotecari, ce activează în cadrul instituțiilor de cercetări științifice, precum:

- Biblioteca Institutului de Fitotehnie „Ponrubeni”, raionul Criuleni, satul Pașcani (fondată în anul 1974)
- Biblioteca Institutului Științifico-Practic de Biotehnologie în Zootehnie și Medicină Veterinară, raionul Anenii Noi, satul Maximovca (1957)
- Biblioteca Institutului de Tehnică Agricolă „Mecagor” (1970)
- Biblioteca Institutului de Cercetări pentru Culturile de Câmp „Selecția”, Bălți (1944)

- Biblioteca Institutului de Pedologie, Agrochimie și Protecție a Solului „Nicolae Dimo”, Chișinău (1965)

- Bibliotecile Institutului Științifico-Practic de Horticultură și Tehnologii Alimentare, Chișinău (1950)

- Biblioteca Centrului de Excelență în Horticultură și Tehnologii Agricole din Țaul (1893)

- Biblioteca Colegiului Agroindustrial din Ungheni (2003)

- Biblioteca Colegiului Agroindustrial „Gheorghe Răducan” din Grinăuți (1964)

- Biblioteca Colegiului Agroindustrial din Râșcani (1967)

- Biblioteca Centrului de excelență în Viticultură și Vinificație din Chișinău (1842)

- Biblioteca Colegiului Tehnic Agricol din Soroca (1907)

- Biblioteca Colegiului Tehnic Agricol din Svetlâi (1966)

- Biblioteca Colegiului de Medicină Veterinară și Economie Agrară din Brătușeni (1973)

- Biblioteca Liceului Teoretic Agricol, Chișinău (1992)

Dezvoltarea resurselor infodocumentare

Bibliotecile agricole gestionau la începutul anilor '90 un total de 631742 de volume

de documente. La sfârșitul anului 2015, în colecțiile bibliotecilor se înregistrează un total de 161 390 titluri în 713071 de volume, dintre care 220012 de volume în limba română. Bibliotecile instituțiilor de cercetare dispun de 211849 de documente, câte 35 mii de documente în mediu per fiecare bibliotecă. Bibliotecile de colegii au în gestiune 501222 de documente, iar în colecția unei biblioteci – în mediu 56 mii de documente. Analizând bibliotecile în funcție de mărimea colecțiilor, se constată că cele mai mari colecții le dețin bibliotecile colegiilor agricole din Țaul (97622 de volume) și din Brătușeni (87382 de volume), urmate de Biblioteca Institutului de Cercetări pentru Culturile de Câmp „Selecția” (65776 de volume).

În perioada de referință, dezvoltarea colecțiilor bibliotecilor agricole a înregistrat următoarele cifre: 6931 de de volume de documente au fost achiziționate în mediu pe an de bibliotecile de colegiu și 2203 de volume de documente de bibliotecile instituțiilor de cercetare.

Statistica comparativă consemnează o descreștere substanțială a volumului de documente achiziționate de bibliotecile agricole în anul 2015 în raport cu anul 1990.

Tabelul 1. Dezvoltarea colecțiilor bibliotecilor agricole în perioada 1990-2015

Anii / Achiziții documente, volume	1990	1995	2000	2005	2010	2015	În mediu per utilizator
în bibliotecile de colegii	48 969	13 370	2 581	6 413	2 850	2 899	0,9
în bibliotecile instituțiilor de cercetare	3 262	2 077	1 127	1 785	1 158	654	1,9

În bibliotecile de colegiu o reducere considerabilă a achizițiilor se produce din anul 1995, în anii ce urmează achizițiile de documente se realizează fără mari decalaje de la an la an.

În bibliotecile instituțiilor de cercetare, din punct de vedere cantitativ, achizițiile de documente sunt mai joase decât în bibliotecile de colegiu, însă calculate per utilizator, acestea se prezintă cu indici mai mari: în mediu, 1,9 documente achiziționate per utilizator în raport cu 0,9 documente per

utilizator în bibliotecile de colegiu. Cele mai ample achiziții în bibliotecile instituțiilor (circa 8 mii documente) au avut loc în anul 1998, cu 3,8 documente per utilizator.

Începutul anilor '90 a constituit o etapă de revizuire, actualizare a conținutului colecțiilor. Deplasarea accentului pe achiziția de documente în limba română, fapt condiționat de trecerea la grafia latină, s-a înfăptuit mai activ în bibliotecile de colegiu. Cele mai mari achiziții în limba română s-au realizat în anul 1993 (43502 de

volume), constituind 89% din total. În anul 2015, ponderea documentelor în limba română în colecțiile bibliotecilor de colegiu constituie 84%.

Contribuția principală la dezvoltarea curentă a colecțiilor bibliotecilor agricole aparține alocațiilor bugetare instituționale și a donațiilor de carte, care sunt destul de modeste în ultimii ani. În principal, bibliotecile și-au completat colecțiile cu achiziții de carte, cele din colegii punând accent pe cartea didactică, iar bibliotecile instituțiilor de cercetare axându-și politica de achiziții pe profilul instituțiilor și pe tematica programelor de cercetare. În dependență de posibilitățile financiare ale bibliotecilor s-au achiziționat și publicațiile periodice, an de an fiecare bibliotecă de colegiu abonând în mediu 22 titluri, iar bibliotecile instituțiilor de cercetare – câte 30 titluri de publicații. O parte din bibliotecile instituțiilor de cercetare au beneficiat pe parcursul mai multor ani de abonamente la reviste internaționale, de exemplu Biblioteca Institutului de Fitotehnie „Porumbeni” a primit revistele CROP SCIENCE din SUA și MAYDICA din Italia.

În perioada anilor 1990-2015, în conformitate cu actele normative în vigoare, procesul de eliminare a documentelor uza-

te fizic sau depășite după conținut a înregistrat în mediu pe an 2283 de documente din colecțiile bibliotecilor instituțiilor de cercetare și 8840 de documente din colecțiile bibliotecilor de colegiu. Cel mai mare volum de documente eliminate din colecțiile bibliotecilor se înregistrează în anii '90, la etapa de revizuire a acestora și excluderea documentelor deactualizate cu caracter social-politic: 30636 de volume din colecțiile bibliotecilor de colegiu în anul 1993 și 15016 de volume din ale instituțiilor de cercetare, în anul 1997.

Utilizatorul – reper al activității.

Dezvoltarea serviciilor de bibliotecă

În intervalul anilor 1990-2015, în bibliotecile agricole se înregistrează diminuarea treptată a indicatorilor principali în sectorul relațiilor cu publicul.

Reducerea cadrelor instituțiilor de cercetare în rezultatul restructurărilor instituționale a condus la micșorarea treptată a contingentului de utilizatori ai bibliotecilor. Analizând situația ultimilor 10 ani, se constată că numărul utilizatorilor, în marea majoritate cercetători, s-a redus de circa trei ori în raport cu anii '90. Bibliotecile instituțiilor de cercetare au acordat servicii în mediu pe an unui număr de 1147 de utilizatori.

Tabelul 2. Utilizatorii bibliotecilor instituțiilor de cercetare în perioada 1990-2015

Anii	1990	1995	2000	2005	2010	2015
Utilizatori	1 825	1 718	1 610	850	801	368

Și situația indicilor de frecvență a bibliotecilor de către cercetători în această perioadă înregistrează o scădere treptată în funcție de dinamica utilizatorilor. Doar în

anul 1995 se constată o creștere accentuată a intrărilor la bibliotecă. În mediu pe an, bibliotecile de cercetare au înscris 26577 de vizite.

Tabelul 3. Indicii de frecvență ai bibliotecilor instituțiilor în perioada 1990-2015

Anii	1990	1995	2000	2005	2010	2015
Intrări	41 345	105 336	27 365	15 009	6 677	3 827
Intrări per utilizator	23	61	17	18	8	10

În ultimii ani și indicele mediu de lectură înregistrat de către cercetători scade, fiind în relație directă cu indicii utilizatorilor și ai vizitelor bibliotecilor din partea acestora. Un utilizator a solicitat până la 25

de documente, ce constituie doar jumătate din nivelul lecturii utilizatorilor la începutul anilor '90, iar în mediu pe an utilizatorii tuturor bibliotecilor instituțiilor au solicitat 44 684 de documente.

Tabelul 4. Indicii de lectură ai bibliotecilor instituțiilor în perioada 1990-2015

Anii	1990	1995	2000	2005	2010	2015
Număr împrumuturi	102 787	106 573	62 161	37 714	18 928	9 025
Împrumuturi per utilizator	56	62	39	44	24	25

Oferta de servicii a bibliotecilor instituțiilor de cercetare are un caracter specific, fiind orientată pe necesitățile cercetătorilor și specialiștilor din domeniu. În perioada de referință se utilizează serviciile tradiționale de împrumut la domiciliu și împrumut în sala de lectură, în ultimul deceniu toate bibliotecile instituțiilor beneficiind de săli de lectură. Împrumutul interbibliotecar național din colecțiile BRȘA și ale altor biblioteci din țară se extinde spre împrumutul interbibliotecar internațional AGLINET, bibliotecile solicitând prin intermediul BRȘA documente stocate în bibliotecile de peste hotare. Expoziții tematice, reviste bibliografice, zile de informare se organizează de toate bibliotecile instituțiilor de cercetare pe toată perioada analizată.

Bibliotecile realizează cercetări bibliografice pe teme de cercetare ale instituțiilor în baza colecțiilor bibliotecii, dar și a bazelor de date la care bibliotecile au acces. La cererea specialiștilor bibliotecile insti-

tuțiilor au furnizat referințe bibliografice într-un număr de circa 1500-2000 anual, dintre care jumătate fiind referințe tematice și referințe factologice pe subiecte de actualitate pentru cercetători.

Un serviciu personalizat practicat de majoritatea bibliotecilor este livrarea informațiilor în adresa cercetătorilor prin sistemul de difuzare selectivă a informației, pe teme prestabilite în baza temelor proiectelor de cercetare sau a tezelor de doctorat.

În perioada anilor 1990-2015, o reducere semnificativă au înregistrat și indicatorii relațiilor cu publicul ai bibliotecilor de colegiu. În ultimii ani utilizatorii specifici ai bibliotecilor de colegiu, în cea mai mare parte studenți, s-au redus de circa trei ori în raport cu anii '90 din motivul limitării contingentului de studenți în planurile de înmatriculare la studii, dar și a exodului tineretului în alte țări. În rețeaua bibliotecilor de colegiu au fost înscriși în mediu pe an un număr de 7476 de utilizatori.

Tabelul 5. Utilizatorii bibliotecilor de colegiu în perioada 1990-2015

Anii	1990	1995	2000	2005	2010	2015
Utilizatori	13 466	10 346	5 377	4 139	5 076	4 405

În același timp, se remarcă o oarecare creștere a numărului de vizite per utilizator, în anii din urmă utilizatorii fiind activ implicați în cadrul serviciilor de cultura informației, lecțiile organizate de către bi-

bliotecari devenind un serviciu important al bibliotecilor de colegiu. Frecvența medie a rețelei bibliotecilor de colegiu este de 227 946 de vizite per an.

Tabelul 6. Indicii de frecvență ai bibliotecilor de colegiu în perioada 1990-2015

Anii	1990	1995	2000	2005	2010	2015
Intrări	375 789	288 091	167 928	145 765	263 775	135 934
Intrări per utilizator	30	28	31	35	52	31

Indicii de lectură ai bibliotecilor de colegiu notează 409721 de documente solicitate în mediu pe an, fiind împrumutate în mediu de către un utilizator peste 60 de

documente pe an. La începutul anilor '90 crește numărul utilizatorilor de publicații în limba română.

Tabelul 7. Indicii de lectură ai bibliotecilor de colegiu în perioada 1990-2015

Anii	1990	1995	2000	2005	2010	2015
Împrumuturi	783 543	667 368	352 085	187 122	325 226	187 356
Împrumuturi per utilizator	58	65	65	45	64	43

Pe parcursul ultimilor decenii, în gama de servicii prestate utilizatorului bibliotecilor de colegiu, un serviciu de bază a rămas să fie împrumutul manualelor. În ciuda restricțiilor financiare specifice perioadei, bibliotecile s-au orientat spre o asigurare adecvată a studenților cu manuale în conformitate cu programele de studiu.

Conform indicilor statistici, împrumutul interbibliotecar a fost utilizat mai slab de către bibliotecile de colegiu în raport cu bibliotecile instituțiilor de cercetare.

Pe parcursul anilor examinați, toate bibliotecile de colegiu au avut în dotare săli de lectură, în mediu câte 62 de locuri per bibliotecă, utilizatorii având acces deschis la colecțiile bibliotecilor.

Bibliotecile de colegiu au avut constant incluse în lista de servicii diverse servicii în scopuri informaționale și educaționale, precum expoziții tematice și expoziții informative de achiziții recente, prezentări de carte, activități precum ziua catedrei, ziua studenților absolvenți, ora sau ziua specialistului (zootehnicianului, medicului veterinar, inginerului), reviste bibliografice, elaborarea bibliografiilor tematice și de recomandare pe teme variate conform planurilor de învățământ, organizarea diverselor activități complexe culturale, sociale și cu scop educativ (concursuri, întâlniri cu scriitori și alte personalități marcante etc).

Peste cinci mii de referințe bibliografice au oferit anual bibliotecile de colegiu la solicitarea utilizatorilor, o mare parte dintre acestea s-au realizat pe diverse teme de interes. Unele biblioteci de colegiu și-au diversificat oferta de servicii, oferind la solicitare servicii unor utilizatori nespecifici din zona în care se află, în deosebi, specialiștilor din agricultură. În acest context au fost prestate referințe factografice pe diverse subiecte, ce țin de mașinile agricole, cereale, sol etc., utilizând în acest scop publicațiile de referință ale bibliotecii, dar și sursele de

informare online.

Informatizarea activității bibliotecilor agricole

Pe parcursul perioadei de referință procesul de informatizare a bibliotecilor agricole s-a desfășurat lent. La începutul anilor '90 un progres în acest sens a înregistrat Biblioteca Institutului de Cercetări Științifice pentru Porumb și Sorg „Porumbeni”, care a achiziționat sistemul specializat DIAL în scopul prelucrării și stocării informației de profil în memoria computerului. În vederea asigurării informaționale operative a celor mai actuale probleme din domeniul agriculturii, biblioteca în colaborare cu Serviciul de Informare Tehnico-Științifică a institutului au inițiat crearea bazelor de date tematice retrospective. Merită a fi menționate implicațiile bibliotecii din acea perioadă în crearea bazei de date „Condiții climaterice ale țărilor CSI și România” cu o retrospectivă de 100 ani (1895-1995), a bazelor de date pe domeniul de activitate al instituției „CROPS”, ce cuprindea informații din aa. 1975-1993 și „Androsterilitatea porumbului” – din intervalul anilor 1960-1995. Mai târziu, biblioteca își concentrează eforturile asupra creării mai multor baze de date focalizate pe ameliorarea și cultivarea culturilor agricole (porumb, sorg, rapiță, tomate, cartof, ardei, vinete, plante medicinale și aromatice etc.) [7].

O bună experiență în elaborarea bazelor de date a înscris și biblioteca Institutului de Cercetări pentru Culturile de Câmp „Selecția” din Bălți, care pe parcursul a circa zece ani (1995-2003) a participat la elaborarea bazei de date internaționale AGRIS prin prelucrarea documentelor de profil agricol editate pe teritoriul RM și prezentarea acestora către Centrul AGRIS din Roma.

Bibliotecile instituțiilor de cercetări științifice în perioada 1990-1995 nu au fost dotate cu computere, doar o singură bibliotecă deține în prezent un computer, celelalte

te utilizează computerele altor subdiviziuni ale instituțiilor din care fac parte. O situație mai favorabilă privind dotarea tehnică este în cadrul bibliotecilor colegiilor agricole, deși în anii '90 nu dispuneau de un număr suficient de computere. Această stare de lucruri a început să se amelioreze în mijlocul anilor 2000. Conform statisticii anului 2015, bibliotecile de colegiu au în prezent 38 de computere, în mediu 4-5 computere per bibliotecă, din totalul acestora – 27 sunt conectate la Internet. Din păcate, nici o bibliotecă agricolă nu dispune de un sistem automatizat în baza căruia să-și creeze un catalog electronic.

Proiecte. Cooperare. Colaborare. Parteneriate

Pe parcursul perioadei de referință bibliotecile agricole au întemeiat relații de colaborare, în special, cu biblioteci din țară. Colaborarea s-a exprimat prin împrumutul interbibliotecar din colecțiile bibliotecilor din domeniul agricol, inclusiv ale BRȘA, dar și prin rețeaua AGLINET, prin schimbul de publicații de profil, organizarea diverselor activități de informare în comun cu alte biblioteci, editarea în comun a lucrărilor bibliografice.

O colaborare mai intensă cu BRȘA au dezvoltat bibliotecile instituțiilor de cercetări științifice. Relațiile în direcția de

schimb și donații de documente s-au concurat încă cu ani în urmă, părțile primind la schimb în mod garantat publicațiile științifice instituționale.

O formă de parteneriat practică de bibliotecile agricole în parteneriat cu BRȘA este și organizarea expozițiilor tematice, care sunt vernisate în spațiile instituțiilor de cercetări științifice, având ca generic tendințe, probleme și subiecte de actualitate din știința și practica agricolă, fiind axate și pe documentele editate de FAO din colecția BRȘA.

În ultimii ani, colaborarea bibliotecilor instituțiilor de cercetare cu BRȘA s-a axat pe valorificarea rezultatelor științifice prin elaborarea și editarea în comun a lucrărilor bibliografice. Un frumos parteneriat în acest sens a avut biblioteca Institutului de Fitotehnie „Porumbeni” în elaborarea „Indexului bibliografic al lucrărilor colaboratorilor Institutului de Fitotehnie „Porumbeni”. În continuarea acestei experiențe, biblioteca Institutului de Cercetări pentru Culturile de Câmp „Selecția” a elaborat împreună cu BRȘA o lucrare similară. Această bibliotecă, participând în anii '90 la elaborarea bazei de date internaționale AGRIS, a înscris în istoria sa o experiență inedită de colaborare la nivel internațional.

Referințe bibliografice:

1. BIBLIOTECA Republicană Științifică Agricolă a Universității Agrare de Stat din Moldova: 1933-2003 / alcăt.: L. Costin, V. Ciorba. Chișinău, 2003. 28 p.
2. BIBLIOTECA Republicană Științifică Agricolă a Universității Agrare de Stat din Moldova: Carte de vizită = Republican Scientific Agricultural Library of the State Agrarian University of Moldova: Library Guest Card. Chișinău, 2013.
3. BIBLIOTECA Republicană Științifică Agricolă: cadru de reglementare / Ludmila Costin, Viorica Lupu, Vera Sobețchi, Iulia Tătărescu; Bibl. Rep. Șt. Agricolă, Univ. Agrară de stat din Moldova. Chișinău: UASM, 2013. 120 p.
4. CARAIMAN, Alexandra. Activitatea Departamentului Organizarea și Comunicarea Colecțiilor. In: InfoAgrarius. 2008. nr. 1, pp. 32-34. ISSN 1857-1670.
5. CECHIRLAN, Ana. Dezvoltarea resurselor informaționale și documentare. În: InfoAgrarius, 2008, nr. 1, p. 20. ISSN 1857-1670.
6. CIORBA, Viorica. Implementarea Sistemului Automatizat al Bibliotecii Republicane Științifice Agricole: realizări, probleme, soluții. In: InfoAgrarius, 2003, nr. 2, pp. 13-15. ISSN 1857-1670.
7. CIORBA, Viorica. Rețeaua Bibliotecilor Agrare din Republica Moldova. În: InfoAgrarius, 2003, nr. 1, pp. 11-14.
8. COSTIN, Ludmila. Asociația Bibliotecarilor din Republica Moldova în timp: 1991 – 2011 / Asoc.

- Bibl. din Rep. Moldova; alcăt.: Ludmila Costin, Viorica Lupu, Vera Sobețchi; red. științ.: Ludmila Corghenci. Ch., 2012. 68 p.
9. COSTIN, Ludmila. Biblioteca Republicană Științifică Agricolă: realizări și performanțe în anul 2008. În: InfoAgrarius. 2009. nr. 1, pp. 3-6. ISSN 1857-1670.
10. COSTIN, Ludmila. Biblioteca Republicană Științifică Agricolă a UASM: dialectica dezvoltării (75 de ani de existență). In: InfoAgrarius, 2008, nr. 1, pp. 1-14. ISSN 1857-1670.
11. COSTIN, Ludmila. BRȘA – Centrul Biblioteconomic Agrar. In: Confluente bibliologice, 2006, nr.1/2, pp. 74-76. ISSN 1857-0232.
12. COSTIN, L., Lupu, L. Proiectul TEMPUS – oportunitate de evoluare și transformare pozitivă a bibliotecilor universitare din RM. [online]. [accesat 20 martie 2014]. Disponibil: http://www.biblio.uasm.md/proiecte/129-proiect_01
13. CU privire la reorganizarea completării fondurilor și excluderea publicațiilor superflue, depășite moral, nesolicitate de cititori și care nu țin de profilul de activitate al bibliotecilor publice: Ordinul nr.86 din 18.04.1991 al Ministerului Culturii și Cultelor
14. GULA, Natalia. Asigurarea documentară a indexatorului de informație agrară. În: InfoAgrarius. 2009. nr. 2, pp. 16-18. ISSN 1857-1670.
15. LEGE pentru transformarea Secției de Științe Agricole de pe lângă Universitatea din Iași în Facultate de Științe Agricole a Universității din Iași, cu sediul la Chișinău: nr. 1.003 din 08.04.1933. În: Monitorul Oficial al României, 1933, nr. 84, pp. 2349-2350.
16. LUPU, Viorica. Biblioteca Republicană Științifică Agricolă. In: Calendarul Național. Chișinău, 2008, p. 141-142.
17. LUPU, Viorica. Produsele și serviciile de bibliotecă. [accesat 10 ian. 2015]. În: Bibliouniversitas [online]. 2012, nr. 1. Disponibil: http://libruniv.usb.md/bibliouniv_rev/buniv.html
18. LUPU, V., Sobețchi, V. Parteneriatul cu instituțiile de cercetări științifice – prioritate strategică a bibliotecii în asigurarea informațională a cercetării în domeniul agricol. În: Confluente bibliologice, 2014, nr. 1/2, pp. 56-61.
19. LUPU, Viorica, Sobețchi, Vera. Prestarea serviciilor bibliometrice în biblioteca universitară. În: Confluente bibliologice, 2015, nr. 1-2 (39-40) pp. 63-68. ISSN 1857-0232.
20. RURAC, Ana. Centrul de Informare și Documentare FAO în Moldova. În: InfoAgrarius, 2008, nr. 1, pp. 25-27. ISSN 1857-1670.
21. TĂTĂRESCU, Iulia. Departamentul Asistență Informațională și Colaborare Internațională: structură, obiective, servicii. În: InfoAgrarius. 2008, nr. 1, pp. 23-25. ISSN 1857-1670.
22. МАДАН, Екатерина; Лупу, Виорика. Популяризация информационных ресурсов ФАО в Республике Молдова. В: Информационный обмен в сельском хозяйстве на русском языке: [Ресурсă electronică]: сб. материалов межд. конф. ФАО, Москва, 02-03 июня 2010. Москва, 2010.
23. КОСТИН, Л.А. Интегрирование аграрной информации Республики Молдова в международное информационное пространство. В: Использование информационных ресурсов в сфере аграрного образования, науки и производства на русском языке, Москва, РГАУ – МСХА им. К. А. Тимирязева, 2009. с. 48-50.

Colaborarea bibliotecilor agricole în vederea prestării serviciilor de împrumut interbibliotecar internațional

**Ecaterina MADAN, Ana RURAC,
Svetlana COZEARSCAIA,
Biblioteca Republicană Științifică
Agricolă a Universității Agrare de
Stat din Moldova**

Rezumat: Articolul relatează despre utilizarea serviciului de împrumut interbibliotecar internațional de către studenții și cadrele didactice ale Universității Agrare de Stat din Moldova (UASM). Necesitatea cooperării cu biblioteci de peste hotare în vederea realizării împrumutului interbibliotecar a determinat aderarea Bibliotecii Republicane Științifice Agricole (BRȘA) în anul 2001 la rețeaua de biblioteci agricole AGLINET (Agricultural Libraries Network). Până în prezent s-au stabilit relații de parteneriat cu biblioteci și centre de informare din 38 de țări ale lumii. În articol sunt analizate datele statistice privind împrumuturile pe perioada 2001-2018 în funcție de an, țară, limbă și termenul de livrare a documentelor. Grație colaborării în cadrul rețelei AGLINET, utilizatorii BRȘA au avut posibilitatea să consulte un număr mare de publicații, care anterior erau absolut inaccesibile pentru ei.

Cuvinte-cheie: biblioteci agricole; rețea de biblioteci; împrumut interbibliotecar; livrare de documente; date statistice.

Abstract. The article reflects the use of international interlibrary loan service by students and teachers of the State Agrarian University of Moldova (SAUM). The necessity of international cooperation with foreign libraries in interlibrary loan has motivated the Republican Scientific Agricultural Library (RSAL) of SAUM to join the Agricultural Libraries Network (AGLINET) in 2001. Up now, the partnership relations with libraries and information centers from 38 countries are established. Article analyses interlibrary loan statistical data in period 2001-2018, sorted by year, country, language and terms of document delivery. Thanks to cooperation with AGLINET network RSAL users have an opportunity to read a large number of documents that previously were absolutely inaccessible.

Keywords: agricultural libraries; library network; interlibrary loan; document delivery; statistical data.

Cu ani în urmă, bibliotecarii dețineau monopolul asupra asigurării accesului la informații pentru predare, învățare și cercetare, însă, odată cu dezvoltarea tehnologiilor informației și comunicațiilor, consumatorii de informații nu mai sunt neapărat utilizatori ai bibliotecii. Cu toate acestea, necesitățile de informare ale cercetătorilor și studenților din bibliotecile academice au devenit mai dinamice, mai sofisticate și mai complexe. Pentru a se

adapta la toate aceste provocări, rolul tradițional al bibliotecarilor ca custozii ai resurselor informaționale deținute a evoluat în noi oportunități de facilitare a accesului la universul informațional. În acest peisaj reconfigurat, se află împrumutul interbibliotecar, care și-a asumat rapid roluri esențiale necesare pentru menținerea viabilității bibliotecii, devenind o componentă importantă a activității de bibliotecă, în special în instituțiile academice. Actualmente, dato-

rită tehnologiilor moderne de comunicare a informațiilor, bibliotecile dispun de mai multe posibilități de a oferi utilizatorilor servicii de împrumut interbibliotecar la un nivel operativ și calitativ. Acum este absolut posibil ca specialiștii bibliotecii să ajute utilizatorii să recupereze o cantitate importantă de informații din resursele disponibile dincolo de propriile lor biblioteci sau centre de informare (1, 2).

Cu toate acestea, există însă unii bibliotecari care cred că împrumutul interbibliotecar își pierde locul în bibliotecă și va dispărea în curând în întregime. Anual, numărul de reviste disponibile în format electronic crește, iar această creștere, în mod inevitabil, schimbă modelele de utilizare a bibliotecilor academice. Prezența articolelor științifice full-text disponibile în baze de date licențiate sau în reviste cu acces deschis generează întrebarea dacă împrumutul interbibliotecar, care în mod tradițional era o funcție centrală a bibliotecii academice, ar înceta să mai existe sau va fi redus în mare măsură din cauza impactului noilor tehnologii. În mod alternativ, cu cât mai multe articole sunt disponibile în format electronic, utilizatorii solicită mai multe informații prin intermediul împrumutului interbibliotecar.

Există mai multe motive pentru care bibliotecile formează parteneriate în vederea extinderii serviciilor de împrumut interbibliotecar și resurselor pe care le pot oferi utilizatorilor. Motivul principal este că nicio bibliotecă nu poate să conțină toate sau aproape toate cărțile dintr-un anumit subiect. Bibliotecile nu pot păstra sau oferi acces fizic la orice material produs vreodată și nici nu pot să-și permită acest lucru. Acest fapt nu mai este posibil, chiar dacă Google Books încearcă să facă o realitate încercând să scaneze și să păstreze digital fiecare carte din lume. Deși se pare că accesul electronic ar echivala cu spațiul nelimitat, iar digitizarea materialelor ar permite colectarea tuturor, această soluție aparentă este o ipoteză falsă.

Un alt motiv îl constituie constrângerile bugetare și condițiile financiare existente în universități. Scăderea bugetelor de dezvoltare a colecțiilor și a resurselor limitate

exercită o presiune și mai mare asupra bibliotecilor. Având în vedere acest fapt, împărțirea resurselor informaționale devine o necesitate.

Rețeaua globală Internet a permis crearea și utilizarea cataloagelor electronice, tehnologiilor hipertext, poștei electronice și serviciului de livrare electronică de documente. În condițiile actuale specialiștii consideră că conceptul de Împrumut Interbibliotecar este inexact și trebuie numit Împrumut Interbibliotecar și Livrare de Documente (5). Noua denumire reflectă mai exact esența acestei forme de servire a utilizatorilor, deoarece ea asigură utilizatorii nu numai cu documente originale, după cum a fost conceput de la începuturile creării acestui serviciu, dar și cu copii de documente (pe hârtie, pe microfise, dar mai ales în format electronic) (8).

Împrumutul Interbibliotecar și Livrarea de Documente constituie un mijloc important de funcționare a spațiului informațional și de asigurare a accesului universal la informație, fiind un sistem de servire a utilizatorilor, care oferă posibilități egale de utilizare a resurselor informaționale pentru toți indiferent de locul de trai și apartenența profesională și socială (6, 7). Bibliotecile s-au transformat în rețele de partajare a resurselor, dezvoltând noi forme de colaborare și interacțiune bazate pe principiul utilizării reciproce a resurselor în scopul satisfacerii în mod eficient a necesităților informaționale ale utilizatorilor.

Necesitatea cooperării cu biblioteci de peste hotare în scopul extinderii accesului la informație a utilizatorilor a determinat BRȘA să adere la Rețeaua Internațională de Biblioteci Agricole AGLINET (Agricultural Libraries Network).

Rețeaua AGLINET, constituită din 66 de biblioteci și centre de informare din 55 de țări, a fost creată în a. 1971 în cadrul Asociației Internaționale a Specialiștilor în domeniul Informației Agrare (International Association of Agricultural Information Specialists – IAALD), având ca scop utilizarea de comun acord și în mod rațional a resurselor bibliotecilor, atât în beneficiul utilizatorilor la nivel local, cât și în interesul altor biblioteci din țară sau regiune. Cen-

trul coordonator al acestei rețele este bibliotecă FAO – David Lubin Library Memorial, care deține una dintre cele mai complete colecții din lume în domeniul agriculturii și științelor adiacente. În a. 2001 bibliotecile AGLINET au votat pe cale virtuală în favoarea aderării BRȘA la această rețea. Conform statutului, fiecare țară participantă desemnează pe teritoriul său un Centru AGLINET, care își asumă obligația să pună la dispoziție bibliotecilor partenere, în mod gratuit și într-un timp scurt, documentul solicitat, publicat pe teritoriul țării sale sau copia acestuia și, de asemenea, oricare altă informație bibliografică (4).

Grație colaborării în cadrul rețelei AGLINET, utilizatorii BRȘA au avut posibilitatea să beneficieze de un număr mare de publicații, care anterior erau absolut inaccesibile pentru ei.

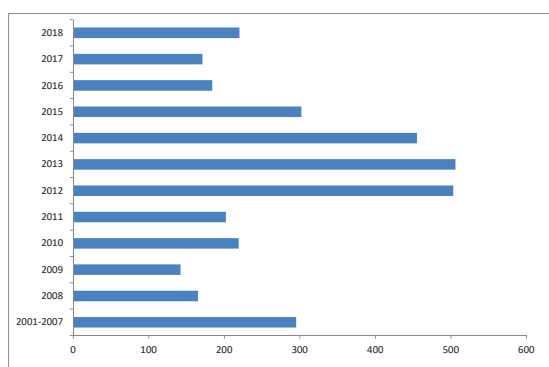

Fig. 1. Repartizarea împrumuturilor în funcție de an

Situația împrumutului interbibliotecar AGLINET în primul an de aderare (a. 2001) denotă faptul că din colecțiile bibliotecilor de peste hotare au fost solicitate doar 15 publicații, iar în anul 2007 solicitările acestui serviciu au crescut de 10 ori. Privind datele prezentate în figura 1, putem observa că în perioada anilor 2012-2014 s-a înregistrat un progres semnificativ în ceea ce privește schimbul de resurse, numărul tranzacțiilor internaționale majorându-se până la 500 de publicații. Abilitatea de a solicita publicații din colecțiile bibliotecilor străine a fost condiționată probabil de promovarea mai intensă a acestui serviciu în rândul utilizatorilor, în special prin intermediul distribuirii materialului promoțional „Împru-

mut de publicații de peste hotare”. Scopul promovării a fost încurajarea cercetătorilor de a solicita documente din colecțiile bibliotecilor de peste hotare, care sunt lipsă în colecțiile bibliotecilor din țară.

Ultimii trei ani se caracterizează printr-o scădere a solicitărilor din partea utilizatorilor, fapt determinat de extinderea accesului bibliotecii la colecții electronice, baze de date full text (Research4Life, Cambridge Journals Online, Taylor & Francis Online Journal Library, Web of Science). O altă posibilă explicație ar fi răspândirea rapidă a revistelor științifice în acces deschis, ceea ce le oferă utilizatorilor posibilitatea de a localiza mai multe surse în Internet decât ar fi putut în trecut. De asemenea, ei pot primi articole prin diverse canale, cum ar fi site-uri profesionale, forumuri, grupuri de discuții sau de la colegi.

Împrumutul interbibliotecar este un sistem format din două componente: biblioteca care împrumută documente altei bibliotecii (bibliotecă furnizoare) și biblioteca care primește, sub formă de împrumut, publicații de la o altă bibliotecă (bibliotecă beneficiară) (3). BRȘA a colaborat în cadrul sistemului AGLINET cu parteneri internaționali din 38 de țări de pe toate continentele lumii. În relațiile cu bibliotecile partenere BRȘA are de cele mai multe ori rolul de bibliotecă beneficiară. În calitate de bibliotecă furnizoare BRȘA a livrat pe cale electronică în ultimii ani peste 150 de documente în 10 țări. Ca bibliotecă beneficiară a obținut de la bibliotecile partenere peste 3400 de împrumuturi.

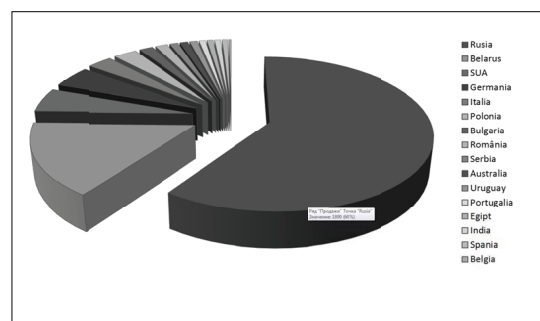

Fig. 2. Repartizarea împrumuturilor în funcție de țări

Țara care ne-a oferit cele mai multe publicații, în număr de peste 1 800, este Rusia. Bibliotecile din Rusia cu care a colaborat BRȘA în această direcție sunt: Biblioteca Centrală Științifică Agricolă și Biblioteca Fundamentală de Botanică a Institutului Național de Carpologie. O cantitate mare de documente ne-au fost furnizate și din colecțiile bibliotecilor agricole din Belarus, România, SUA, Italia, Germania, Polonia și Bulgaria. (Fig. 2)

Colaborarea în cadrul sistemului AGLINET a depășit hotarele geografice. Utilizatorii au fost surprinși de faptul că au obținut publicații din colecțiile bibliotecilor agricole din astfel de țări ca: Sri Lanka, Sudan, Uruguay, Australia, Argentina.

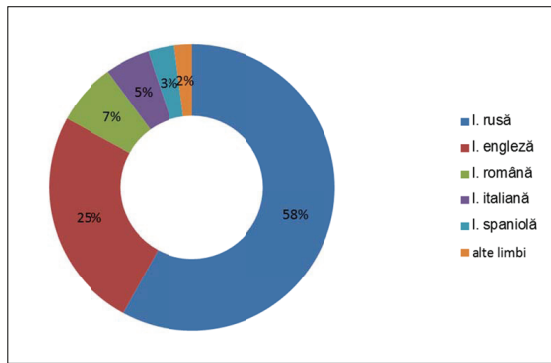

Fig. 3. Structura împrumuturilor sub aspect lingvistic

Repartiția tranzacțiilor de împrumut, după criteriul lingvistic, relevă faptul că numărul majoritar îl dețin documentele în limba rusă, dar o pondere mare o reprezintă și cele în limba engleză. Un procent nesemnificativ îl constituie solicitările pentru documentele în limbile română, italiană, spaniolă, franceză, germană, bulgară și turcă. (Fig. 3).

Analiza gradului de utilizare a serviciului de împrumut interbibliotecar în funcție de categoriile de utilizatori demonstrează că cel mai frecvent au apelat la acest serviciu doctoranzii pentru gestionarea cercetărilor științifice. Serviciile AGLINET sunt apreciate pozitiv și de către cercetătorii universitari, pentru care constituie o cale sigură și rapidă de obținere a informațiilor din colecții și baze de date din alte țări. O categorie specifică o reprezintă savanții

Academiei de Științe din Moldova și cercetătorii instituțiilor din sectorul agroalimentar, cum ar fi: Institutul de Cercetări pentru Pedologie, Agrochimie și Protecție a Solului „Nicolae Dimo”, Institutul de Cercetări pentru Culturile de Câmp „Selecția”, Institutul Național al Viei și Vinului, Institutul Științifico-Practic de Horticultură și Tehnologii Alimentare, Institutul de Tehnică Agricolă Mecagro și a.

Numeroase tehnologii noi, inclusiv faxuri, e-mail, software de management și sisteme electronice de livrare, cum ar fi ARIEL, au continuat să îmbunătățească timpul de îndeplinire a solicitărilor și a contribuit la economisirea timpului specialiștilor bibliotecii. Astfel, furnizarea documentelor prin rețeaua AGLINET s-a efectuat în preponderență prin intermediul poștei electronice sub formă de copii electronice, dar și prin fax, poșta tradițională. Cea mai mare parte de documente sunt copii digitale, care constituie 85% din totalul împrumuturilor. Un procent destul de scăzut îl reprezintă publicațiile primite sub formă de xerocopii (10%) și 1% – cele în format tipărit.

Utilizatorii serviciului de împrumut interbibliotecar care au beneficiat de publicații din colecțiile bibliotecilor din străinătate s-au exprimat foarte mulțumiți de viteza de livrare.

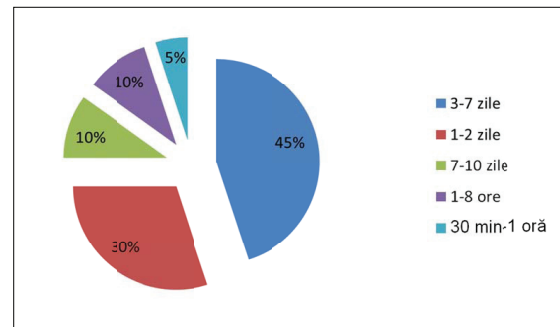

Fig. 4. Termenele de livrare a documentelor

Durata de transmitere a publicațiilor variază în funcție de bibliotecă, numărul de bibliotecari implicați în prestarea serviciului de împrumut interbibliotecar, numărul de solicitări etc. Unele biblioteci au livrat informații într-un timp destul de operativ, care a durat de la 30 minute până la o oră.

Documentele transmise prin poșta tradițională de partenerii internaționali au sosit în termen de 10 zile. (Fig. 4).

Împrumutul interbibliotecar este esențial pentru vitalitatea bibliotecilor de toate tipurile și dimensiunile și este un mijloc prin care o gamă mai largă de publicații pot fi puse la dispoziția utilizatorilor. Serviciile de împrumut interbibliotecar reprezintă o strategie-cheie pentru cercetători, oferindu-le oportunitatea de a studia, preda și conduce cercetarea într-un mediu bogat în resurse.

Provocarea și responsabilitatea bibliote-

carilor specializați în împrumutul interbibliotecar de astăzi este conectarea utilizatorilor la o rețea globală de biblioteci din întreaga lume ce le va oferi acces la surse aproape nelimitate de informații indiferent de lipsa resurselor la nivel local.

În concluzie, menționăm că împrumutul interbibliotecar va continua să fie o funcție importantă a bibliotecilor academice, bibliotecarii având un rol important nu doar în activitatea de partajare a resurselor, ci și în funcționarea generală a instituției lor și în dezvoltarea de noi servicii.

Referințe bibliografice

1. GOLDNER, M., BIRCH, K. (2012) Resource sharing in a cloud computing age. In: Interlending & Document Supply [online] [citată 10 octombrie 2018.]. 2012. Vol 40, no. 1, pp. 4-11. Disponibil: <https://www.emeraldinsight.com/doi/pdfplus/10.1108/02641611211214224>.
2. JACKSON, Mary (2005). Re-examining the future of resource sharing. In: Interlending & Document Supply. 2005, Vol. 33, nr. 4, pp. 212-213, <https://doi.org/10.1108/02641610510700656>.
3. REGULAMENT privind Sistemul Național de Împrumut Interbibliotecar în Republica Moldova (2017). In: Biblioteconomie și Științe ale Informării în Republica Moldova : (Documente în sprijinul activității bibliotecilor). Vol. 1: 2015-2017. Chișinău, 2017, pp. 116-125. ISBN 978-9975-3096-7-7.
4. WU, Jane, ANDERSON OCHS, Mary (2007). Aglinet, Agora, et al.: enhancing access to information in support of research and extension in the developing world. In: Information Development. 2007, vol. 23, nr. 1, pp. 55-62. ISSN 0266-6669.
5. БАГРОВА, И. Ю., САМОДОВА, Ю. В. (2011) Межбиблиотечный абонемент и доставка документов за рубежом [online] [citată 10 octombrie 2018]. Disponibil: https://www.rsl.ru/datadocs/doc_6534ru.pdf.
6. КОТЛЕРОВА, Т. С. (2016). Служба межбиблиотечного абонемента Библиотеки по естественным наукам РАН и комплектование ее фонда. В: Научные и технические библиотеки. 2016, №3, С. 12-18. ISSN 0130-9765.
7. КРАСИЛЬНИКОВА, И. Ю. (2007). Развитие системы МБА и доставки документов в электронной среде. В: Библиосфера [online] [citată 10 octombrie 2018] . 2007, № 4, С. 7-11. Disponibil: [file:///C:/Users/Admin/Downloads/razvitie-sistemy-mba-i-dostavki-dokumentov-v-elektronnoy-srede%20\(1\).pdf](file:///C:/Users/Admin/Downloads/razvitie-sistemy-mba-i-dostavki-dokumentov-v-elektronnoy-srede%20(1).pdf).
8. РЕДЬКИНА, Н. С., ДРАЦКАЯ, М. Ю. (2012). Внедрение инноваций в технологические процессы научной библиотеки в условиях развивающейся веб-среды [online] [citată 10 octombrie 2018]. В: Библиосфера. 2012, № 2, С. 33–42. Disponibil: [file:///C:/Users/Admin/Downloads/vnedrenie-innovatsiy-v-tehnologicheskie-protsessy-nauchnoy-biblioteki-v-usloviyah-razvivayusheysya-veb-sredy%20\(1\).pdf](file:///C:/Users/Admin/Downloads/vnedrenie-innovatsiy-v-tehnologicheskie-protsessy-nauchnoy-biblioteki-v-usloviyah-razvivayusheysya-veb-sredy%20(1).pdf).

Biblioteca Municipală „Eugeniu Coșeriu”, Bălți – de la paradigmele schimbării la calitatea implementării

Ludmila OUȘ,
Biblioteca Municipală
„Eugeniu Coșeriu”, or. Bălți



Rezumat: Articolul oglindește realizările Bibliotecii Municipale „Eugeniu Coșeriu”, Bălți în anul 2018, axându-se pe activități educaționale bibliotecari, încadrarea Bibliotecii în diverse proiecte pentru atragerea resurselor extrabugetare, activități de îmbunătățire a spațiilor, prestarea serviciilor pentru comunitate în conformitate cu necesitățile de formare ale acesteia, activități de promovare a ofertei educaționale a Bibliotecii, stabilirea parteneriatelor în vederea asigurării calității serviciilor livrate.

Cuvinte cheie: paradigmă, dezvoltarea competențelor utilizatorilor, oferta educațională, tehnologii informaționale, colecții, servicii de bibliotecă, proiecte, parteneriate.

Abstract: The subject of this article refers to the process of transferring the specialization of the employee of „Eugeniu Coșeriu” Bălți Municipal Library from one set of rules to another in the light of some achievements of the Library in 2018: educational activities for librarians, framing the Library in various projects for obtaining extra-budgetary funds, library space improvement activities, provision of community services according to its training needs, activities to promote the library's educational services, and partnerships that help to ensure the quality of delivered services.

Keywords: paradigm, community education, educational services, information technologies, collections, library services, projects, partnerships.

„Pentru a reuși să dai formă viitorului,
 trebuie să fii pregătit și totodată
 să fii capabil să îți schimbi paradigmele.”
 (Joel Barker)

Mi-am propus să încep acest articol cu mesajul futuristului, autorului, lectorului și producătorului de filme Joel Barker, or, întotdeauna am considerat că succesul Bibliotecii, capacitatea ei de a produce schimbarea în comunitate este în cea mai mare măsură în dependență de cunoștințele și abilitățile bibliotecarului. Nu întâmplător acesta (adică bibliotecarul) face parte dintre cele șapte componente ale bibliotecii

moderne (resurse informaționale, IT, spații și mobilier, utilizatori, parteneri, bibliotecarul și serviciile). Dacă ar fi să facem o ierarhizare a acestor componente, aș pleca pentru faptul ca primul în lista dată să fie bibliotecarul. De ce? Argumentul este simplu, dar, sper, unul foarte convingător – doar un bibliotecar înarmat cu cunoștințe noi, ce corespund necesităților de formare ale comunității, va presta acele servicii de care are nevoie comunitatea. Bibliotecarul modern este un intermediar între utilizator și oferta Bibliotecii. Totodată, el este acela care creează oferta. Calitatea acesteia depinde anume de bibliotecar, care totodată o

dezvoltă și o promovează. De ce este nevoie ca bibliotecarul să dezvolte serviciile de bibliotecă? Deoarece cerințele de formare ale utilizatorului sunt în permanentă schimbare. De aceea, el are nevoie de mai mult ajutor calificat. Bibliotecarul modern vine în ajutorul utilizatorului cu cele mai relevante servicii, cu cea mai exhaustivă informație, cu cel mai interesant eveniment cultural organizat. El posedă abilități de formare a comunității, totodată dezvoltându-le.

Începând cu anul 2014, când a fost semnat „Memorandumul de înțelegere” între Asociația Obștească Reprezentanța din Republica Moldova a Consiliului pentru Cercetări și Schimburi Internaționale „IREX” (AO IREX Moldova) și Consiliul Municipal Bălți, aprobat prin Decizia Consiliului Municipal Bălți nr. 5/19 din 31. 07. 2014, în Biblioteca Municipală „Eugeniu Coșeriu” Bălți a demarat marele proces de transformare. În primul rând, se cerea, la acel moment, spargerea stereotipurilor și părăsirea zonei de confort de către bibliotecar. Timp de câțiva ani, bibliotecarul a trecut printr-un amplu proces de trecere de la un set de reguli la altul. Cu alte cuvinte, printr-un proces de schimbare a paradigmei. Cred că ne-a reușit acest lucru, Biblioteca Municipală „Eugeniu Coșeriu” Bălți consolidând o echipă de bibliotecari care au înțeles că o bibliotecă modernă poate fi construită doar prin efort comun și formare/ dezvoltare de competențe, aceasta din urmă făcând parte și din politica de management a instituției.

Astfel, în anul 2018, în scopul formării/ dezvoltării bibliotecarului modern, Biblioteca Municipală „Eugeniu Coșeriu” Bălți a organizat 12 activități educaționale pentru bibliotecarii din rețea și locali și 28 de activități educaționale pentru bibliotecarii din rețea, locali și zona arondată Centrului Regional de Excelență Profesională pentru Bibliotecari Bălți. În calitate de formatori s-au produs atât angajații de profil ai Bibliotecii Municipale „Eugeniu Coșeriu” Bălți (Ludmila Ouș, Lilia Rogot, Nina Gherman, Victoria Țicu, Elena Pavliuc, Margarita Vîgnan, Elena Voițeniuc și Diana Țurcanu), cât și formatori naționali (Ludmila Corghenci, șef Centrul de Formare Profesională Continuă în Biblioteconomie și Științe ale Infor-

mării, BNRM, și Elena Bordian, director al Bibliotecii Republicane Tehnico-Științifică a Institutului Național de Cercetări Economice). De asemenea, bibliotecarii din rețea și cei locali au beneficiat și de un training facilitat de bibliotecarii din r-nul Drochia (Dinu Cantemir, Larisa Ababii și Ina Cotoros).

Făcând un studiu comparativ al activităților educaționale organizate de Biblioteca Municipală „Eugeniu Coșeriu” Bălți în ultimii cinci ani pentru bibliotecarii din rețea și locali, se observă o creștere, în comparație cu anul 2017, atât a numărului de activități organizate în anul 2018, cât și a numărului de participanți: în 2017 – 10 activități și 155 de participări; în 2018 – 12 activități și 194 de participări.

Dinamica activităților educaționale pentru bibliotecarii din rețea și locali în perioada 2014 – 2018 este următoarea:

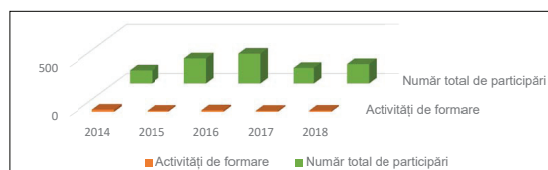

Este în creștere și numărul de activități educaționale organizate pentru bibliotecarii din zona arondată și numărul de participări: 21 de activități în anul 2017 și 372 de participări și 29 de activități în anul 2018 și 405 de participări:

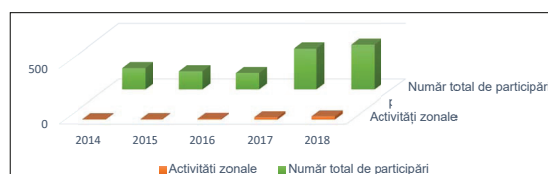

Fiind utilizate metoda chestionarului și cea a observării pentru a stabili necesitățile educaționale ale bibliotecarilor din rețea, locali și zona arondată, în anul de referință aceștia au beneficiat de activități educaționale la subiectele: Advocacy pentru bibliotecarii locali, QR codul în bibliotecă, Formare de formatori, Metode ale educației nonformale pentru dezvoltarea abilităților, deprinderilor de viață și respectarea drepturilor omului în bibliotecă, Monitorizarea și utilizarea datelor statistice în rețeaua

Bibliotecii Municipale „Eugeniu Coșeriu” Bălți, Planificarea 2019: tendințe și strategii, Advocacy (MOOC) – o experiență eficientă de învățare, Proiectul Regulamentului-cadru de organizare și funcționare a bibliotecilor publice, Proiectul Regulamentului privind serviciile prestate de bibliotecile publice, Promovarea informării alegătorilor. Pentru bibliotecarii din zona arondată, CREPBB a organizat activități educaționale la subiectele: Servicii moderne de bibliotecă. Formarea competențelor de cultura informației a utilizatorilor, Standardizarea în biblioteconomie, informare și documentare: aspecte de management al calității, asigurare a unității naționale în activitatea bibliotecilor, Google Hangouts – o alternativă de organizare a conferințelor video, Advocacy pentru bibliotecarii locali, Educație mediatică pentru comunitate, Metodologia livrării serviciului de bibliotecă „Senior School”, e-Guvernare, „CODLAB – învață coding la bibliotecă”, Serviciul de bibliotecă iCAN pentru o carieră de succes, Competențele digitale ale bibliotecarului modern, Prezentările animate – o formă eficientă de promovare a ofertei bibliotecii etc. Totodată, bibliotecarii au participat și la activitățile educaționale și reuniuni metodologice organizate de alte instituții de profil. În această ordine de idei, țin să menționez, în primul rând, activitățile ce țin de educația formală a angajatului de profil al Bibliotecii Municipale „Eugeniu Coșeriu” Bălți – cursuri de specializare de scurtă durată în volum de 75 ore „Bazele Biblioteconomiei și Științelor Informării”, organizate în perioada 17-26 aprilie de către Universitatea de Stat din Moldova, Secția Formare Continuă, în parteneriat cu Biblioteca Științifică a Universității de Stat „Alec Russo” din mun. Bălți, la care au participat trei bibliotecari. Numărul de activități de educație non-formală organizate de alte instituții de profil, la care au participat angajații Bibliotecii este de 27.

De asemenea, bibliotecarii noștri pledează pentru formarea/ dezvoltarea competențelor și participarea la vizite de studiu. Astfel, în anul 2018 aceștia au participat la două vizite de studiu. Prima vizita de studiu a avut loc în Polonia și Lituania

în perioada 9-14 aprilie. În cadrul vizitei, Margarita Vișnă, șef filială, a explorat cele mai bune practici din activitatea bibliotecilor străine, precum și a beneficiat de instruire și mentorat din partea a doi experți internaționali. Această vizită de studiu a culminat cu participarea beneficiarului vizitei la „Programul European al Bibliotecarilor Inovatori”, care a echipat participanții cu noi cunoștințe și abilități de implementare a celor mai bune practici de bibliotecă, inclusiv servicii comunitare axate pe metodologia de gândire proiectivă, comunicare online și interacțiune cu membrii comunității, precum și dezvoltarea parteneriatelor externe avantajoase. A doua vizita de studiu a fost organizată în perioada 12-16 noiembrie în Ucraina, la bibliotecile cu renume din orașele Hmelnițk și Lvov. În cadrul vizitei de studiu, Diana Țurcanu, șef oficiu, a avut parte de instruire, întâlniri cu presa locală, participări la emisiuni la televiziunea și radioul local.

În calitate de Centru de Excelență, unul din obiectivele primordiale ale Bibliotecii Municipale „Eugeniu Coșeriu” Bălți ține de consolidarea rețelei de biblioteci publice teritoriale din Nordul Țării. În acest sens, anual sunt organizate activități la care participă bibliotecarii din Nord. Un exemplu de astfel de eveniment este activitatea de follow-up „Povestea de succes... NOVA-TECA”, organizată la 20 septembrie 2018, în scopul diseminării celor mai reușite experiențe ale bibliotecilor din Zona Nord în demersul de modernizare a bibliotecilor publice din Rep. Moldova și dezvoltării rețelei de biblioteci publice teritoriale. La eveniment au participat 49 de bibliotecari și reprezentanți ai AO IREX Moldova/ programul Novateca. Acest eveniment a continuat lista activităților organizate în cadrul Zilelor Bibliotecii Municipale „Eugeniu Coșeriu” Bălți și a coincis cu Campania Națională de sensibilizare „E biblioteca mea!”, care a avut scopul de a promova schimbările și inovațiile din bibliotecile publice teritoriale din Rep. Moldova pe parcursul ultimilor ani și de a informa comunitatea despre prevederile noii Legi cu privire la biblioteci. Bibliotecarii s-au întrunit pentru a celebra succesul. Un succes

care a avut loc grație triplului parteneriat dintre bibliotecile publice teritoriale din Rep. Moldova, autoritățile publice locale și AO IREX Moldova/ Programul Novateca. Un parteneriat care a dat roade, fiecare dintre părți având rolul lor, iar obiectivul fiind unul – dezvoltarea comunității. Prezentările participanților la activitatea de follow-up au venit ca un argument forte în favoarea faptului că toate schimbările, începând de la bibliotecar și finalizând cu spațiile bibliotecilor, au adus plusvaloare instituției bibliotecare punând-o în centrul comunității, ascultând vocea comunității și livrând servicii pentru comunitate. Gala serviciilor pentru comunitate, organizată în cadrul sesiunii a treia a activității de follow-up, a venit cu o varietate de servicii livrate de către bibliotecari pentru comunitate, pornind de la necesitățile acestora – servicii de alfabetizare digitală, sănătate și recreere pentru seniori, servicii de creștere în carieră și angajare în câmpul muncii, servicii de învățare a programării pentru copii și tineri și fabrica de idei FabLab.

O altă componentă a bibliotecii moderne ține de prezența în bibliotecă a tehnologiilor informaționale. Și aici de asemenea este nevoie de implicarea activă a bibliotecarului, care, prin activitățile de advocacy desfășurate, a demonstrat necesitatea acestora pentru bibliotecă și comunitate. În acest sens, anul 2014 este un an de cotitură pentru Biblioteca Municipală „Eugeniu Coșeriu” Bălți. Grație Memorandumului menționat anterior, a avut loc deschiderea Centrului de Formare Bălți, Biblioteca Municipală „Eugeniu Coșeriu” devenind parte integră a Programului Național de Modernizare a Bibliotecilor Publice din Rep. Moldova Novateca. Centrul de Formare, conform stipulărilor din Memorandum, a fost dotat cu tehnologii informaționale în scopul alfabetizării digitale a comunității bălțene și formării/ dezvoltării competențelor angajaților de profil ai Bibliotecii. Valoarea totală a echipamentului donat de AO IREX Moldova/ Programul Novateca în anul 2014 este de 140 mii lei. Pentru a îndeplini cerințele minime (mobilier funcțional, curent electric cu împământare, reparație cosmetică) din

bugetul Bibliotecii au fost alocați 41 de mii de lei. În anul 2016, Biblioteca Municipală „Eugeniu Coșeriu” este recunoscută în calitate de Centru Regional de Excelență Profesională pentru Bibliotecari, specializat pe facilitarea procesului de îmbătrânire activă a membrilor comunității bălțene. În calitate sa de Centru de Excelență, Biblioteca Municipală „Eugeniu Coșeriu” a fost dotată cu o tablă interactivă, patru tablete și adiacente în valoare de 51 mii lei. De asemenea în anul 2016, de către Programul Novateca au fost dotate cu computere filialele amplasate în cartierele municipiului și Sala Lectură a Secției Relații cu Publicul, iar Filiala pentru Copii „Ion Creangă” a fost dotată cu computere și tablete. Valoarea tehnologiilor informaționale donate de către AO IREX Moldova/ Programul Novateca pentru dotarea filialelor se estimează la 480 de mii de lei. Investițiile din bugetul alocat Bibliotecii pentru întrunirea de către filiale a cerințelor minime se estimează la 80 de mii de lei.

S-a pledat mult în perioada anilor 2014-2018 și pentru îmbunătățirea spațiilor și a mobilierului de bibliotecă, creându-se condiții nu numai pentru desfășurarea diferitor inițiative comunitare, evenimente culturale și sociale pentru toate categoriile de utilizatori (conferințe, mese rotunde, ateliere de instruire, dezbateri și cluburi de interese), dar și pentru livrarea de servicii pentru comunitate. A devenit o prioritate amplasarea pe zone a spațiilor de bibliotecă (lectură, joc, tablete, computere, agrement), în acest mod făcând posibilă livrarea paralelă a diferitor servicii pentru diverse categorii de membri ai comunității bălțene. O realizare de succes care a dus la îmbunătățirea spațiilor și amplasarea pe zone a acestora este aplicarea a trei subdiviziuni ale Bibliotecii la Proiectul Național „Educația mediatică prin intermediul bibliotecilor” – o inițiativă a IREX Europa. La moment, sunt dotate cu colțișoare media Sala Lectură și Oficiul Împrumut ale Secției Relații cu Publicul și Filiala nr. 5. Valoarea totală a celor trei colțișoare media este de cca 28 mii lei.

Toate aceste realizări sunt spre beneficiul comunității bălțene, care reprezintă o

prioritate în activitatea Bibliotecii Municipale „Eugeniu Coșeriu” Bălți. În acest sens, în ultimii ani, Biblioteca a plecat pentru formarea publicului bălțean atât prin intermediul evenimentelor culturale, cât și prin intermediul serviciilor de bibliotecă. Doar în anul 2018, în rețeaua Bibliotecii au fost organizate 356 de evenimente culturale, numărul de participanți fiind de 7237. Este îmbucurător faptul că aceste cifre au crescut considerabil în comparație cu anul 2017, când au fost organizate 164 de evenimente culturale, numărul de participanți fiind de 4592. A crescut și numărul serviciilor livrate pentru comunitatea bălțeană: de la 18 în anul 2015 la 50 în anul 2018, Biblioteca livrând o gamă variată de servicii întru formarea comunității bălțene: e-guvernare, facilitarea procesului de încadrare în câmpul muncii, sănătate, comunicare și socializare, formarea competențelor IT, educație medicală, învățarea limbii engleze, dezvoltarea abilităților creative ale copiilor prin intermediul aplicațiilor de pe tabletă, facilitarea procesului de îmbătrânire activă a membrilor comunității, integrarea persoanelor defavorizate etc. Numărul de training-uri, ateliere, sesiuni informativ-cognitive etc. organizate în anul 2018 în cadrul serviciilor este de 751. Despre impactul serviciilor livrate de către Bibliotecă vorbesc rezultatele sondajului efectuat în perioada 17-28 decembrie 2018 pe un eșantion de 132 de persoane, ceea ce reprezintă $\approx 5,0\%$ din numărul total de 2632 de persoane unice beneficiare ale serviciilor moderne. Din numărul total de persoane intervievate, $\approx 63,0\%$ sunt femeii, iar $\approx 37,0\%$ sunt bărbații. Copiii intervievați reprezintă $26,5\%$, tinerii – $20,5\%$, adulții – $26,5\%$ și vârstnicii – $26,5\%$. Din numărul total de persoane intervievate, $23,5\%$ le reprezintă intelectualii, $10,9\%$ – studenții, $7,6\%$ – muncitorii, $3,0\%$ – persoanele casnice, 21% – pensionarii și 34% – elevii. Astfel, $72,7\%$ din respondenți au rămas mulțumiți în cea mai mare măsură de serviciile de care au beneficiat la Bibliotecă, $26,5\%$ din respondenți au rămas mulțumiți de serviciile date într-o bună măsură și doar un respondent ($0,8\%$) nu a rămas mulțumit de ele.

Impactul serviciilor livrate de Biblioteca

Municipală „Eugeniu Coșeriu Bălți în anul 2018, conform chestionarelor, poate fi ierarhizat în felul următor:

- $23,5\%$ din respondenți și-au creat/dezvoltat abilitățile IT și le utilizează cu încredere în viața de zi cu zi;
- 15% din respondenți au beneficiat de un spațiu benefic de socializare și comunicare grație serviciilor livrate de Bibliotecă;
- $12,8\%$ din respondenți și-au economisit timpul și banii formându-și abilități de utilizare a serviciilor publice electronice;
- $10,6\%$ din respondenți au indicat că, grație serviciilor livrate de Bibliotecă, și-au dezvoltat cunoștințele de menținere a unui mod de viață sănătos;
- $10,6\%$ din respondenți și-au sporit capacitățile de accesare și evaluare a produselor mass-media;
- $9,4\%$ din respondenți și-au dezvoltat abilitățile creative;
- $6,8\%$ din respondenți și-au dezvoltat abilitățile de comunicare în limba engleză;
- $6,0\%$ din respondenți utilizează platformele on-line pentru o carieră de succes;
- $5,3\%$ din respondenți posedă abilități performante necesare încadrării în câmpul muncii.

Anume în așa măsură respondenții recomandă serviciile date vecinilor, prietenilor și colegilor. În același timp, beneficiarii serviciilor livrate de Bibliotecă vin și cu unele sugestii referitoare la serviciile ce pot fi livrate în anul 2019. Aceștia solicită servicii de dezvoltare a competențelor de utilizare a presei on-line și descărcarea cărților electronice; servicii de creare a site-urilor, servicii de susținere a tinerilor scriitori, managementul timpului și a finanțelor, îngrijirea plantelor exotice, servicii de menținere a frumuseții. În contextul celor expuse anterior, concluzionăm că serviciile livrate de Bibliotecă în anul 2018 răspund preferințelor comunității bălțene și au avut un impact benefic asupra acesteia. Totodată, rămâne spațiu și pentru diversificarea ofertei acesteia.

De asemenea, aș dori să menționez și faptul că serviciile livrate de Biblioteca Municipală „Eugeniu Coșeriu” Bălți sunt în

corelație și cu unele Obiective de Dezvoltare Durabilă 2030. Astfel, 15 servicii țin de Obiectivul 3 „Sănătate și stare de bine”, 29 de servicii țin de Obiectivul 4 „Educație de calitate”, patru servicii se referă la obiectivul 8 „Muncă decentă și creștere economică” și câte un serviciu se referă la Obiectivul 11 „Orașe și comunități durabile” și, respectiv, Obiectivul 16 „Pace, justiție și instituții puternice”.

Pentru a asigura calitatea serviciilor livrate, Biblioteca este mereu în căutarea de parteneri noi. Printre aceștia pot fi menționați: Operatorul de telefonie mobilă GSM Moldcell, Centrul Medicilor de Familie, S.A. „Incomlac”, Agenția Teritorială de Ocupare a Forței de Muncă, Asociația Obștească „Afina”, Centrul de Sănătate Prietenos Tinerilor „ATIS”, Compania TitanDE, Teatrul Național „Vasile Alecsandri” din Bălți etc. Este apreciabil faptul că în calitate de parteneri în livrarea serviciilor de bibliotecă îi avem și pe unii foști membri ai grupurilor țintă ale serviciilor livrate anterior.

Calitatea subiectelor difuzate în cadrul serviciilor de bibliotecă este asigurată și de experiența pe care o au bibliotecarii în ceea ce privește activitatea cu voluntarii. Printre cei mai activi voluntari se înscriu Alexandru Broznițki, Maria Postolovscaia și Valentina Avdeeva, care s-au implicat în livrarea serviciilor pentru seniori, facilitând procesul de îmbătrânire activă a acestora.

Despre prezența unei experiențe avansate în activitatea cu voluntarii vorbește și implicarea bibliotecarilor, în perioada 1-7 octombrie 2018, în Săptămâna Națională a Voluntariatului (SNV), ediția a XII-a, 2018, printr-o gamă variată de activități: workshop-ul „O oră pentru comunitate” (Filiala nr. 3); două master-class-uri „Să-i salvăm pe bătrânii noștri prieteni” – voluntarii au fost încadrați în procesul de reparare a cărților deteriorate (Filiala nr 5); Colțisorul American a organizat workshop-ul și concursul de desene „O lume fără violență”, beneficiind de o lecție gratis din partea voluntarilor Corpului Păcii; Secția Relații cu Publicul, Oficiul Împrumut, a organizat trei sesiuni informativ-cognitive la subiectul sănătatea. Ministerul Educației, Culturii și Cercetării

a apreciat aportul adus de Bibliotecă la realizarea acestui eveniment prin cinci diplome pentru implicare activă în cadrul Săptămânii Naționale a Voluntarului – patru pentru subdiviziunile menționate anterior și una nominală, pentru Diana Țurcanu, coordonator local.

În ceea ce privește dezvoltarea resurselor informaționale, în ultimii ani, Biblioteca a pledat pentru menținerea unei rate înalte de ediții periodice abonate și achiziționarea de resurse informaționale prin eficientizarea bugetului instituției. În acest mod, a fost posibilă majorarea ratei achizițiilor în anul 2018 la 0,06 unități materiale pe cap de locuitor comparativ cu 0,02 unități materiale pe cap de locuitor în anul 2017, iar costul achizițiilor per împrumut au crescut de la 0,3 lei în anul 2017 la 1,0 lei în anul 2018.

Și dacă vorbeam la început despre bibliotecarul care a părăsit zona de confort și care și-a dezvoltat competențele profesionale conform necesităților de formare ale comunității, cu toată fermitatea putem accentua că doar un bibliotecar format va căuta să atragă resurse extrabugetare pentru a aduce plusvaloare instituției și comunității. În acest context, în anul 2018, aceștia au participat la mai multe inițiative ale Programului Novateca: Inițiativa „1+1” propusă de Fondul de Dezvoltare a Bibliotecii Moderne, prin intermediul căreia Biblioteca a mai beneficiat de un calculator; inițiativa de replicare a serviciilor de bibliotecă, în cadrul căreia Biblioteca a replicat trei servicii: „Senior School”, „iCan pentru o carieră de succes” și „CODLAB – învață coding la bibliotecă” în 30 de biblioteci din rețea, biblioteci locale și biblioteci din zona arondată. În rezultatul implementării proiectelor date, Biblioteca a beneficiat de două tablete, bingban-uri, o tablă magnetică, un broșurator și alte facilități. Un alt proiect în care a fost implicată Biblioteca este „Educația mediatică prin intermediul bibliotecilor” – o inițiativă a IREX Europa și IREX Moldova. Grație acestui proiect, Biblioteca dispune la moment de trei Colțisoare Media. Suma totală a investițiilor extrabugetare în anul 2018 este de 69 de mii de lei.

Țin să menționez și Proiectul Național „Promovarea informării alegătorilor”, o inițiativă a IREX Moldova și IREX Europa, un alt proiect în care a fost încadrată Biblioteca. Durata proiectului: septembrie 2018 – februarie 2019, care a avut ca scop informarea, prin rețeaua bibliotecilor publice din Rep. Moldova, cu privire la drepturile de vot și modificările din sistemul electoral. În cadrul proiectului dat, 18 bibliotecari din rețea și locali, după ce au participat la un training, au livrat 18 activități de informare pentru 198 de membri ai comunității bălțene și cea din s. Elizaveta. Beneficiarii serviciului și-au format/ dezvoltat cunoștințele despre sistemul electoral actual, procedura de organizare a alegerilor și oportunitățile de stabilire a votului.

Un alt aspect care merită a fi luat în considerare ține de promovarea instituției bibliotecare și a ofertei acesteia. Pentru a se menține în atenția comunității și a provoca interesul unor noi segmente de public, Biblioteca are nevoie de o promovare continuă și eficientă. Biblioteca în permanență, prin activitățile de promovare, tinde să-și mențină și îmbunătățească imaginea, să informeze și să convingă asupra rolului său în comunitate, să reamintească utilizatorilor actuali și potențiali despre Bibliotecă și serviciile ei. Fiind încadrată în activități de promovare, Biblioteca atrage noi utilizatori și sporește cererea pentru oferta sa, menține fidelitatea actualilor beneficiari. În perioada când Biblioteca trece printr-un amplu proces inovativ, când s-au modernizat inclusiv serviciile prestate de Bibliotecă, promovarea este importantă și pentru convingerea consumatorilor să treacă la un nivel superior de servicii de bibliotecă, dezvoltate de instituție. Totodată, promovând ofer-

ta Bibliotecii, are loc crearea unei diferențe competitive în raport cu alte instituții, care nu au dezvoltat sau nu promovează oferta/ serviciile atractive pentru comunitate. Promovarea este importantă pentru Biblioteca Municipală „Eugeniu Coșeriu” Bălți și în demersul de fortificare a statutului său ca și promotor al inovației și lider al schimbărilor pozitive în comunitate. Va spori gradul de percepere pozitivă a Bibliotecii în comunitate. În ultimii ani, Biblioteca Municipală „Eugeniu Coșeriu” Bălți a pledat pentru următoarele modalități de realizare a promovării: campanii de promovare, publicitate audio și video, publicitate pe rețelele de socializare, site-ul și blog-ul instituției, publicitate prin telefon, promovare prin mass-media (audio, video), promovare prin intermediul broșurilor, pliantelor, fluturașilor, posterelor, infograficelor, calendarelor etc.), panouri informaționale, expoziții mobile, activități stradale (flash-moburi), promovarea în cadrul schimbului de experiență.

În ceea ce privește utilizatorul Bibliotecii, am pledat atât pentru formarea publicului bălțean prin intermediul serviciilor prestate, cât și pentru modernizarea atitudinii bibliotecarului față de acesta. Le-am oferit utilizatorilor posibilitatea de a intra în „culișele” activității bibliotecii și unii dintre ei au înțeles cât efort depune un bibliotecar pentru a livra un serviciu de bibliotecă sau pentru a organiza un eveniment cultural.

Toate realizările despre care am vorbit anterior au avut loc doar grație devotamentului față de profesie al bibliotecarului, dorinței acestuia de a părăsi zona de confort și a accepta schimbarea, de a-și dezvolta competențele profesionale spre binele instituției și al comunității.

Referințe bibliografice:

1. Rețeaua Bibliotecii Municipale „Eugeniu Coșeriu” Bălți în anul 2018. Raport analitic. In: Biblio-Info [online]. 2018, nr. 1, pp. 7-43. ISSN: 1857-2790 [Citat 18.03.2019]. Disponibil: <https://bibnordcoseriu.wordpress.com/2019/03/06/7397/>.
2. Ce sunt paradigmele? [online] [Citat 18.03.2018]. Disponibil: <http://www.bogdanilie.ro/ce-sunt-paradigmele/>.

Bibliotecile din raionul Leova în anul 2018: analize și rezultate

Valentina NAȘCO,
Biblioteca Publică Raională
„Valeriu Matei”, or. Leova



Rezumat: Prezentul articol reflectă o sinteză a activității bibliotecilor publice teritoriale din raionul Leova. Autorul se concentrează pe servicii de dezvoltare a competențelor utilizatorilor, parteneriate și activitățile de parteneriat.

Cuvinte-cheie: biblioteci publice teritoriale; servicii de dezvoltare a competențelor utilizatorilor; parteneriate; voluntariat.

Abstract: This article reflects a synthesis of the activity of the public libraries in Leova district. The author focuses on user skills development, partnerships, and partnership activities.

Keywords: territorial public libraries; user skills development services; partnerships; volunteering.

Bibliotecile din raionul Leova au misiunea de a servi interesele de informare, studiu, educație, lectură și recreare ale utilizatorilor din raion, oferind acces liber, gratuit și ne-discriminator la informație și cunoaștere prin baze de date și colecții de bibliotecă. Activitatea bibliotecilor contribuie la creșterea nivelului de cultură și civilizație al membrilor comunității, sprijinind și tendința de educație permanentă a acestora.

În raionul Leova activează 36 de biblioteci publice teritoriale: 29 pentru adulți și 7 pentru copii. Funcția de centru biblioteconomic pentru rețea este deținută de Biblioteca Publică Raională „Valeriu Matei” din orașul Leova.

Pentru anul 2018 bibliotecile publice teritoriale (BPT) au stabilit următoarele obiective:

- creșterea calității serviciilor bibliotecii prin organizarea și implementarea serviciilor moderne,
- creșterea rolului bibliotecii ca centru informațional, cultural și educațional,

- promovarea imaginii bibliotecii, prin servicii și produse de bibliotecă, pentru atragerea utilizatorilor.

Principalele evenimente ale anului

BPT din raionul Leova au pus accentul pe procesul de dirijare a lecturii cu utilizatorii, dezvoltarea competențelor de cultura lecturii a acestora, accesul liber la informație, dezvoltarea capacităților de gândire și cunoaștere, satisfacerea intereselor și cerințelor de informare, atragerea non-utilizatorilor la bibliotecă. În acest scop bibliotecile oferă o multitudine de servicii și produse, activități: servicii de dezvoltare a competențelor utilizatorilor, dialoguri, discuții, consemnarea aniversărilor și altor date remarcabile, concursuri, recitaluri. Bibliotecile au fost antrenate permanent în activități de comemorare și omagiere a scriitorilor naționali: Zilele Mihai Eminescu, Zilele Grigore Vieru, Zilele Ion Creangă.

Cu ocazia Zilei Mondiale a Poeziei, Biblioteca Publică Raională „Valeriu Matei”, în colaborare cu secția Cultură, Turism, Tineret și Sport și Direcția de Învățământ

din cadrul Consiliului Raional, organizează anual concursul raional „Poesis”. În anul 2018, acest concurs a ajuns la ediția a 8-a. Concursul se desfășoară în incinta Bibliotecii Publice Raionale „Valeriu Matei”, în calitate de participanți manifestându-se adulții și copiii, reprezentanți ai diverselor profesii – toți cei care sunt interesați și iubesc poezia. Participanții au fost desemnați cu diplome, premii bănești, iar cele mai reușite poezii se publică în paginile ziarului raional „Cuvântul liber”.

La fel, BPT din Leova participă anual la concursul național „La izvoarele înțelepciunii”, organizat de Biblioteca Națională pentru Copii „Ion Creangă”. Printre învingătorii etapei naționale sunt mulți dintre utilizatorii BPT din Leova.

Biblioteca Publică Raională „Valeriu Matei” are un parteneriat bine stabilit cu Institutul Cultural Român „Mihai Eminescu” din Chișinău, directorul căruia este academicianul, poetul Valeriu Matei. Parteneriatul fiind organizat prin mai multe modalități, menționăm în mod deosebit expozițiile oferite de Institutul Cultural Român „Mihai Eminescu” în spațiile bibliotecii: „George Enescu – personalitate a culturii românești și universale”, „Basarabia în perioada primului război mondial”, „Nicolaus Olahus – primul umanist de origine română” și altele.

Evenimentele organizate de către BPT din raion au fost organizate în colaborare cu instituțiile școlare, preșcolare, Muzeul de Istorie și Etnografie Leova, Centrul de zi „Speranța”, Asociația Obștească „Orhidea”. La fel menționăm și implicarea nemijlocită a autorităților publice locale, care contribuie în mod direct la organizarea activităților BPT.

Unul dintre indicatorii statistici de bază a BPT din raionul Leova pentru anul 2018 – au fost întreținute relații profesionale cu 138 de parteneri.

În cadrul primei ediții a Programului Național Lectura Central, BPT din raionul Leova au fost prezente cu: lansarea/prezentarea Cărții jubiliare „Balade și idile” de G. Coșbuc, viziunea videoclipurilor cu recitaluri de poezie, donații de carte „Cărți din suflet pentru suflet”, discuții pe marginea

cărții „Lumina glasului lăuntric” de Vasile Romanciuc. Bibliotecile au participat la concursurile „Cel mai activ cititor”, „Cea mai activă familie cititoare”.

Bibliotecile publice teritoriale din raion au oferit servicii prin participarea (este vorba despre bibliotecile din satele Covurului, Sărata-Răzeși și altele) la Campania Națională de promovare a lecturii „Să citim împreună”, pe baza cărților „Îngerii dispar în ploaie” de Aurelian Silvestru și „Lumina glasului lăuntric” de Vasile Romanciuc, inițierea Programului „Cu cartea la cei mici”, participarea la Campania „Ne vedem la bibliotecă”, participarea la săptămâna Lecturii și a Cărții pentru Copii.

Dintre serviciile replicate – un efect deosebit a avut „CodLab – învață coding la bibliotecă” și participarea la campania „Ora de Coding”. Deosebit de bogată în evenimente a fost Săptămâna Educației în Știința Computerelor, bibliotecile axând-se pe dezvoltarea competențelor digitale ale utilizatorilor, de utilizare a tehnologiilor și tehnicilor informaționale: „Ora poveștilor”, „Tema pentru acasă +IT”, „În drum spre casă”, „Ora de joacă”, „Calculatorul în ajutorul agriculturii”, „eGuvernare”, „Calculatorul – sprijin pentru viitoarea profesie”.

În total, în anul 2018, BPT din raionul Leova au implementat 148 de servicii moderne de bibliotecă, de care au beneficiat 5748 de utilizatori și non-utilizatori.

Sintetizând activitatea BPT în anul 2018, în mod deosebit menționăm lansarea cărții „Leova: Localități, Oameni, Tradiții” de Anatol Eremia (Chișinău, Ed. „Tehnica-Info”, 2018). Autorul cărții, Anatol Eremia, prezent la lansare, este o personalitate marcantă în domeniul onomasticii naționale, doctor habilitat în filologie, conferențiar, cercetător și consultant științific (6). Este semnificativă și prezența publicului la această activitate : toți primarii din raion, bibliotecarii și utilizatori din sate și oraș, în total 116 persoane. Au participat la lansarea cărții și Valentina Butnaru, jurnalist, președintele Asociației „Limba noastră”, Ion Ștefăniță, istoric, etnograf, jurist, publicist și cercetător științific.

La capitolul proiecte gestionate de către bibliotecii și participarea în proiecte, spe-

cificăm activitatea bibliotecii din satul Borogani în cadrul proiectului „O bibliotecă modernă – o comunitate inteligentă” în colaborare cu APL și sponsorizată de către Corpul Păcii. Scopul proiectului a fost sporirea activităților axate pe dobândirea competențelor, îmbunătățirea bazei tehnico-materiale a bibliotecii prin procurarea mobilierului în bibliotecă. Ca urmare a implementării proiectului s-a îmbunătățit imaginea bibliotecii în comunitate, iar, în mod direct, a fost creat un spațiu comod și confortabil pentru lectură, învățare, dar și recreere prin dotarea cu mobilier nou.

Aceeași bibliotecă din satul Borogani a participat la proiectul „Promovarea informației alegătorilor”, implementat de IREX și finanțat de Ambasada SUA în Republica Moldova. În cadrul acestui proiect au fost instruiți 20 de bibliotecari din bibliotecile teritoriale.

Biblioteca din satul Ceadâr a participat în colaborare cu APL de nivelul I-i la proiectul „Parcul de jocuri”. Proiectul a fost orientat pentru amenajarea parcului de jocuri pentru copii, iar implicarea bibliotecii prin activități specifice a avut drept urmare atragerea a 28 de utilizatori noi din familii vulnerabile.

Pe parcursul anului 2018 biblioteca publică teritorială din satul Sîrma a avut o colaborare intensă cu APL, cu SRL „Roua Pisicului”, grădinița de copii „Andrieș”. Drept urmare a acestor colaborări, în bibliotecă s-a efectuat reparația capitală în sumă de 100 000 de lei, s-a procurat mobilier nou, aparat pentru aer condiționat, jaluzele, covor. În biblioteca din satul Sîrma este implementat serviciul „Copii creativi”, care acoperă necesitățile informaționale și documentare, dar și de comunicare, de dezvoltare a competențelor a 32 de utilizatori.

Un aspect foarte important care ține de crearea și promovarea imaginii pozitive a bibliotecii, buna calitate a serviciilor și produselor oferite comunității – voluntariatul în bibliotecă. Este semnificativă în acest sens experiența bibliotecii publice Filipeni, care în parteneriat cu gimnaziul și Casa de Cultură au organizat activități de voluntariat cu genericul „Dăruiește un zâmbet pentru aproapele tău”. Participanții au vizitat persoanele țintuite, împărțindu-le ajutoare

materiale. Pe parcursul anului, bibliotecile teritoriale din raion au colaborat cu 110 voluntari.

Imaginea bibliotecii este oglindită în presa atât locală, cât și națională: „Omagiu adus domnitorului Ștefan cel Mare” („Gazeta de Sud”, 19 octombrie 2018); „Educație prin joc” („Realități culturale”, nr. 4, aprilie 2018); „Ce pot face două mâni dibace” („Revista pentru copii și adolescenți”, nr. 294-295, 2018); „Centenarul Marii Uniri 1918-2018” („Cuvântul liber”, 7 decembrie 2018).

Pentru promovarea bibliotecilor publice teritoriale în anul 2018 au fost realizate 1564 de postări pe rețelele de socializare, acestea fiind vizualizate de 6156 de persoane.

Pe parcursul anului 2018 bibliotecarii din raion, 42 la număr, au participat la seminare metodice organizate sistematic de către centrul biblioteconomic teritorial, de exemplu cu teme:

- Analiza raportului și programului de activitate,
- Raportarea lunara ORT a bibliotecilor teritoriale,
- Implementarea serviciilor moderne de bibliotecă. Istorie de succes,
- Impactul activității bibliotecii publice: de ce trebuie analizat?

Centrul biblioteconomic teritorial a organizat și mese rotunde pentru bibliotecari cu teme, cum ar fi:

- Instrumente de promovare a serviciilor moderne de bibliotecă,
- Dezvoltarea abilităților bibliotecarului modern,
- Promovarea informării Alegătorului.

Specialiștii bibliotecilor publice teritoriale din satele Tigheci și Borogani au avut oportunitatea să participe la activități de formare, organizate de Corpul Păcii în Moldova:

- Planul de marketing privind promovarea bibliotecii,
 - Pregătirea profesională a bibliotecarului,
 - Desfășurarea activităților în bibliotecă,
 - Starea edificiului: oportunități de îmbunătățire,
 - Dotarea bibliotecii cu mobilier și alte mijloace fixe,
 - Planificarea și realizarea unui proiect.
- Numărul personalului de specialitate

din rețeaua bibliotecilor publice teritoriale din raionul Leova este neschimbat în comparație cu anul 2017: 42 de persoane. Din punct de vedere al deținerii categoriei de calificare aceștia pot fi prezentați:

<i>Categoria de calificare</i>	<i>Anul 2017</i>	<i>Anul 2018</i>
Superioară	1	1
Întâi	4	6
A doua	12	13

BPT din raion optează activ pentru utilizarea tehnicilor și tehnologiilor informaționale în prestarea serviciilor informaționale și documentare. Parcul tehnic al BPT deține:

Echipamente	2017	2018
Calculatoare	126	138
Imprimante	4	7
Foto-copiatoare	1	4
Tablete	2	13

Bibliotecile din raion s-au modernizat și oferă un număr mare de produse și servicii, în pofida reducerii numărului populației și corespunzător a numărului utilizatorilor de bibliotecă. Astfel, în anul 2017 de serviciile BPT au beneficiat 13 860 de utilizatori, în anul 2018 – 13426 (2, 3, 4).

Conchidem că în anul 2018 s-a redus și numărul de documente achiziționate de BPT – de la 4 102 unități materiale în anul 2017 la 2328 unități materiale în anul 2018. Această situație este determinată în mare parte de condițiile economice nefavorabile, dar considerăm că sunt necesare activități de advocacy mai insistente din partea bibliotecilor (2, 3, 4).

Considerăm că noua Lege cu privire la biblioteci (nr. 160 din 20. 07. 2017) va schimba și va spori rolul bibliotecii în comunitate, contribuind la creșterea nivelului de informare, educație și cultură al membrilor comunității.

Referințe bibliografice:

1. Lectura Central. În ajutorul activității de promovare a cărții și a lecturii ca bază pentru cunoaștere, științifică și culturală. Platforma on/off line pentru bibliotecari. Alcăt. Vera Osoianu – Filip. Chișinău: BNRM. 2017 .132 p. ISBN 978-9975-3096-6-0.
2. Raport statistic anual privind activitatea bibliotecilor publice din raionul Leova în anul 2017. Manuscris.
3. Raport statistic anual privind activitatea bibliotecilor publice din raionul Leova în anul 2018. Manuscris.
4. Raport analitic anual. Biblioteci Publice Teritoriale din raionul Leova în anul 2018. Manuscris.
5. Strategia de dezvoltare a Bibliotecii Publice Raionale „Valeriu Matei” Leova pentru anii 2015-2018. Manuscris.
6. Tătaru, Nadia. Anatol Eremia, o viață consacrată onomasticii naționale. [Accesat 1 iulie 2019]. Disponibil: <https://www.timpul.md/articol/anatol-eremia-o-viata-consacrata-onomasticii-nationale-25254.html>

Grigore Filip-Lupu... și axioma existenței

Iurie COLESNIC,
Biblioteca Națională a Republicii
Moldova



Rezumat: Grigore Filip-Lupu este unul dintre scriitorii și publiciștii basarabeni trecuți în anonimat fără să i se cunoască opera și destinul. Născut în Basarabia, unde a și făcut studiile seminariale, a urmat calea majorității tinerilor din generația sa simpatizând pe rând socialiștii, apoi legionarii și ajungând în cele din urmă să se convingă că unicul partid care merită să te înrolez e cel care se confundă cu Patria. Mărturisește toată drama vieții sale în niște pagini sincere, pe care le-a pus sub genericul „Să nu te naști la margine de țară”.

Cuvinte-cheie: memorialist; Basarabia; publicist; război; securitate.

Abstract: Grigore Filip-Lupu was one of those former anonymous Bessarabian writers and publicists, whose work and destiny were quite unknown. Born in Bessarabia, where he completed the seminary studies, he followed the way of the majority of his generation, sympathizing with the socialists and then with the Legionnaires, and eventually arriving at the conviction that the only party that deserves to join is the one identical with the Country. He confesses the whole drama of his life in some sincere pages, which he entitled: "Do not be born at the border of the country."

Keywords: memoirist; Bessarabia; publicist; war; security.

Grigore Filip-Lupu este autorul unei cărți-document *Să nu te naști la margine de țară* (București, 1995). Este un volum de memorii care cuprinde perioada interbelică și până dincolo de revoluția din decembrie 1989, dar sunt originale prin faptul că mărturisește sincer despre calvarul prin care i-a fost dat să treacă după 1945, locuind în România.

Născut la 22 ianuarie 1911, în comuna Pânășești, din actualul raion Strășeni, într-o familie de răzeși, n-a confirmat speranțele mamei care spera să-l vadă preot și s-a făcut publicist. A făcut școala primară în satul de baștină (1919-1923), apoi a venit la Chișinău la Seminarul Teologic (1923-1931), după

care a urmat cursurile Facultății de Teologie din Chișinău. Dar așa și nu s-a preotit. Își continuă studiile la Facultatea de Litere a Universității din București, urmează și cursurile Facultății de Istorie la aceeași universitate și destinul a vrut ca el să fie toată viața profesor de limba română și istorie.

Fiind student activ în anii 1934-1935 a fost membru în Consiliul Uniunii Studenților din România, ca reprezentant al Centrului Studențesc din Chișinău.

Și tot în această perioadă 1934-1937 este un colaborator fidel al publicațiilor *România Creștină*, *Raza*, *Gazeta Basarabiei*, ș.a.

În timpul războiului a colaborat la ziarul *Cuvânt Moldovenesc* editat de Leon T.Boga,

la *Raza, Basarabia literară*, a fost redactor la *Basarabia* ș.a.

Tot el a fost autorul care în 1975 în volumul *Interferențe* a publicat schița monografică *Alecu Mateevici*, un act de mare curaj pentru acele vremuri.

Anume tema „Alecu Mateevici” a făcut să legăm o corespondență din care reproduc un răvaș:

„Stimate domnule, Iurie Colesnic,

V-am rămas dator cu răspunsul la scrisoarea Dvs. din decembrie 1991 prin care îmi confirmați depunerea unor materiale rămase de la poetul Alecu Mateevici de către dl Vlad Chiriac la Muzeul de Literatură „Mihail Kogălniceanu” pe care-l conduceți. Îmi propuneți ca dacă mai am ceva lucrări sau acte cu date despre persoane basarabene să vi le trimit la acel centru.

Fiind bolnav de picioare și cu dureri neîntrerupte, deci necreând dispoziții nici fizică și nici psihologică nu am răspuns.

Totuși, câteva cuvinte despre Alecu Mateevici și „Limba noastră” îmi permit să vă scriu acum.

În legătură cu aceasta vă trimit copia de pe cererea mea către Academie (bibliotecă) după sfatul dlui Chiriac – care cuprinde toate materialele predate dânsului pentru a le depune la Chișinău.

Cred că le-a predat pe toate. Zic aceasta pentru că unele fotografii ale strămoșilor lui Alecu Mateevici (date de mine) au apărut în cadrul unor articole din „Literatura și Arta” sau „Basarabia” ca provenind nu de la mine.

Pentru noi, refugiații basarabeni din țară (România), Alecu Mateevici cu poezia „Limba noastră” a constituit un pretext literar în cadrul căruia, în timpul comuniștilor, puteam vorbi, măcar printre rânduri despre Basarabia că e pământ românesc. Menționez că pronunțarea numelui de Basarabia atrăgea atenția suspicioasă a securității.

Astfel, pentru prima dată în 1965, la insistențele mele, regretatul prof. G.C.Nicolescu a introdus în volumul antologic „Cântarea României” poezia „Limba noastră” în întregime (și cu strofa ce cuprinde Nistru). Tot la insistențele mele, poezia a fost introdusă în manualul școlar de literatură cl. VI

și cu muzica după Al. Cristea.

De aici a urmat prezentarea cântecului „Limba noastră” între alte cântece patriotice ca: „Eroi au fost”, „Pe-al nostru steag”, „Hora unirii”, „Tricolorul”, „Graiul neamului” etc.

Încă din 1975 eu am organizat anual, la 16 martie, o comemorare (parastas) pentru Mateevici la Biserica „Precupeții Noi” din București, cu care prilej se cânta „Limba noastră”.

Trebuie să remarc că atât în țară, cât și în Basarabia cântecul „Limba noastră” cu autorul Alecu Mateevici a constituit pretextul din jurul căruia a pornit mișcarea pentru libertatea Basarabiei.

Și în Basarabia, ca și în țară, basarabeni sub pretextul literar își exprimau gândurile lor basarabene prin „Limba noastră” a lui Mateevici.

Am plâns cu emoție când se cânta în Cercul basarabenilor refugiați sau la Chișinău la Cenaclul doctorului Șelaru cântecul „Limba noastră” după Al. Cristea. Aici, la București, am reușit să imprim obiceiul ca atunci când se cântă „Limba noastră” toată lumea să se scoale în picioare.

Din cauză că mi-au înghețat picioarele în timpul războiului prin coclaurile Caucazului, de acum doi ani în urmă nu mă mai pot purta. Nu pot lua parte la manifestările fraților basarabeni, dar mă bucur când îi văd la televizor că se scoală în picioare în timpul cântării „Limba noastră”.

Am considerat acest cântec patriotic ca imn al basarabenilor. Ar putea fi al tuturor românilor, căci unitatea neamului românesc s-a menținut mai ales prin limbă și statul român s-a format tot pe bază de unitate a limbii.

De aceea vă trimit și câteva extrase din diferite publicații a unor articole cu referire la „Limba noastră” și autorul ei Alecu Mateevici.

De asemenea, fotocopiile alăturate vin să confirme unele fapte de atitudine a basarabenilor încă din anul 1940-41 și lupta pentru eliberarea Basarabiei.

Gheara rusească creații pirogravată a prietenului meu S. Bâtcă, originar din Strășeni, eu am fotografiat-o și, multiplicată în câteva zeci de exemplare, am dat-o împre-

ună cu telegrama către Antonescu la foarte mulți prieteni siguri, încă începând din 1968.

...

Am citit mai multe articole ale Dvs. în „Literatura și Artă”.

Referitor la cel din 9 aprilie 1992 privitor la Ion Inculeț cu caracterizarea acestuia de către Onisifor Ghibu, pot să vă spun că notița acestuia din urmă precum că Inculeț s-a sinucis este un neadevăr.

Chiar în „preseara” (cum zice Ghibu) morții sale, eu împreună cu Gherman Pântea și cu N. Codreanu, inginer CFR, l-am vizitat pe I. Inculeț acasă ca să meargă cu noi la guvernatorul Băncii Naționale pe care-l cunoștea. Se simțea rău. Avea palpitații puternice de inimă. Nici vorbă să fi ieșit în oraș la plimbare. A doua zi am auzit că a murit de inimă. La moartea lui, eu, împreună cu Gh. Pântea, în audiență, am cerut generalului Antonescu să-i facă funeralii naționale, dar trebuind să aibă și acordul lui Horia Sima, care era vicepreședintele Consiliului de miniștri, ne-a trimis la el. Acesta a fost împotriva și nu i-a mai făcut funeralii naționale. La înmormântare am vorbit despre Actul Unirii și Inculeț ca exemplu pentru noi toți în lupta pentru Basarabia.

E posibil să vă mai trimit ceva, dacă voi fi sănătos.

Cu deosebită stimă,

Grigore FILIP-LUPU”

Către Direcția Bibliotecii Academiei de Științe a Republicii Moldova – Chișinău.

Subsemnatul, Grigore Filip-Lupu din București, str. S. Spandarian nr. 4 – ap. 44, originar din Pânășești, rn. Strășeni, considerând că manuscrisele rămase de la poetul Alecu Mateevici constituie o valoare documentară de mare preț pentru istoria literară a românilor basarabeni, donez Bibliotecii Academiei de Științe a Republicii Moldova din Chișinău prin domnul Vlad Chiriac din cadrul Academiei următoarele manuscrise:

– *Trei scrisori ale lui Alecu Mateevici către soția Teodosia*, cu traduceri respective în limba română, trimise de pe frontul de la Măcărești datate: 20-IV, 27-IV și 17.VII.1917;

– *Patru scrisori în creion ale soției lui Mateevici* adresate către el pe front, cu traduceri respective în română, scrise în vara lui 1917;

– *Jurnalul* (numai în traducere de Z. Buruiiană) *soției lui Alecu Mateevici Teodosia*, cuprinzând notări zilnice din anul 1917-1919. În legătură cu acest jurnal, subsemnatul declar că eu personal l-am dat prietenului Zenovie Buruiiană ca să-l traducă fiind el originar din Cobusca Nouă, Basarabia, și cunoscător al limbii ruse și după aceea dându-i unei alte persoane s-a pierdut și până acum nu-i mai pot da de urmă;

– *Un număr de 18 scrisori din 1912-1913 ale lui Alecu Mateevici* din perioada când era student la Kiev;

– *Un număr de 26 de scrisori din anii 1915-1916 și 1917* adresate soției sale de pe front;

– *Un caiet mic cuprinzând mai multe poezii ale lui Alecu Mateevici* și manuscrise, am păstrat aceste manuscrise până astăzi cu speranța că voi avea ocazia să le predau personal Bibliotecii Academiei de Științe din Chișinău, căci am crezut totdeauna că acolo este locul lor, desigur din cauza că nu pot să mă deplasez, mă folosesc de bunătațea dlui Vlad Chiriac ca să le aducă dânsul la Chișinău.

– Nu am altă dorință și legătura cu aceasta dintâi decât aceea ca Biblioteca Academiei să publice sub formă de anunț că prin donația primită de la dl Gr. Filip Lupu din București și-a îmbogățit *inventarul documentar cu un număr de scrisori și un caiet manuscris cuprinzând o parte din poeziile poetului Alecu Mateevici, precum și cu un jurnal al soției poetului Teodosia Mateevici.*

Cu stimă,

Grigore FILIP-LUPU”

14.XII.1990

„În anul 1940 URSS ocupă Basarabia și el editează la București ziarul „Gând basarabean” fiind președinte al Cercului basarabean din București, unde președinte de onoare era Mitropolitul Gurie Grosu, iar membri erau distinse personalități basarabene: Gherman Pântea (vicepreședinte) Vasile Țepordei (secretar), Pan Halippa, N.Bosie-Codreanu, dr.Gheorghe Lașcu,

Constantin Roșca ș.a.

În 1941 trece Prutul fiind voluntar în armata română dorind cu tot dinadinsul să elibereze Basarabia. Această alegere n-a fost ușoară, dintre toți colegii care au fost solicitați să se înroleze voluntari, doar Igor Plămădeală a făcut-o. Nepotul lui Alexandru Plămădeală a murit lângă Odesa, astupând cu corpul lui o ambrazură inamică...

La o anumită vârstă omul începe să fie asaltat de amintiri, frumosul i se pare mai mult păstrat decât în prezent și cu atât mai puțin în viitor. Este o legitate nescrisă pe care Constantin Stere, când și-a scris romanul „În preajma revoluției” a definit-o astfel: „Tinerii trăiesc cu speranțele, bătrânii cu amintirile”. E și cazul lui Grigore Filip-Lupu, care și-a intitulat memoriile „Să nu te naști la margine de țară”. E o definiție tragică pentru Basarabia și pentru basarabeni, o axiomă existențială, care a fost explicată în paginile ce urmează:

„Cu mulți ani în urmă, după ce a murit Stalin și se prevedea o ușurare în viața noastră în România, m-am gândit să scriu un fel de autobiografie, dar nu numai cu date privitoare la persoana mea, ci și cu date și întâmplări din viața Basarabiei, înfățișând crâmpie din calvarul basarabenilor, ca o consecință a faptului că s-au aflat, în trecut, ca și azi, la marginea de răsărit a României.

În ciuda iluziei că vom putea răsufla mai liber, s-a întâmplat – din contra – invers.

Prin întărirea despotismului comunist – pe atunci cultivat de Gheorghiu-Dej, iar după el, de Nicolae Ceaușescu, – toți românii au pierdut speranța într-o viață mai liberă.

De aceea și mie, după câteva percheziții și „chemări” pe la securitate, mi-a trecut curajul de a mă apuca să vorbesc despre Basarabia și, odată cu aceasta mi-a pierit și dispoziția de a scrie așa ceva.

Odată, la chemarea colonelului de securitate, așa-numitul Burlacu, în camera de la etajul de sus din Prefectura Poliției Capitalei, am văzut în dosarul meu, pe care-l avea pe birou, o fițuică cu harta țării cuprinzând și Basarabia, în mijlocul căreia se afla un tricolor cu inițialele R.C., ceea ce presupunea, după părerea lui Burlacu, „România creștină”, săptămânal apărut la Chișinău în

perioada 1934-1938, la care eu fusesem redactor sub conducerea regretatului Sergiu Florescu, executat, în 1939, împreună cu colonelul invalid de război Diaconescu, în urma ordinului lui Carol al II-lea, ca represalii împotriva Mișcării legionare.

Au fost atunci executați 1453 de fruntași legionari pe cuprinsul țării, la ordinul regelui-dictator, în urma asasinării lui Armand Călinescu – septembrie 1939 – care, la rândul său, nu cu mult timp înainte, tot la ordinul lui Carol al II-lea, asasinase un număr de fruntași legionari în frunte cu Corneliu Zelea Codreanu. Acești fruntași legionari, care se aflau în închisoare, condamnați tot în urma unor dispoziții ale lui Carol al II-lea, au fost asasinați în timpul unui transport de la Râmnicu-Sărat la Jilava, sub pretext că au vrut să fugă de sub escortă.

Mai târziu, am aflat de la Haralambie Marcheti, care avea un exemplar din acele fițuici, că un număr de acest fel de fițuici fusese lipit pe stâlpii rețelei electrice de pe Calea Victoriei de către niște tineri studenți de la Facultatea de Istorie...

...La sfârșitul anului școlar 1951, directorul fiind plecat la „odihnă” prin sindicat, mi-a lăsat mie sarcini să-l înlocuiesc.

La serbarea școlară de sfârșit de an, eu am condus serbarea. Soția mea, care conducea corul școlar, a cântat cu corul un cântec popular basarabean: „Bate vântul văturele / Și-mi aduce dor și jale / De la trei surori a mele /...”

Un alt învățător, activist de partid, la întoarcerea directorului din concediul de odihnă, a comentat cu el desfășurarea serbării școlare și, în mod intenționat, au ajuns la concluzia că cele „trei surori ale mele” reprezintă Basarabia, Bucovina și Transilvania și că, în fond, eu am introdus (în cântec) aceste cuvinte „trei surori”, în loc de „trei iubite”, cum e în cântecul adevărat.

Au și informat securitatea.

Cântecul se cântase la un festival „Săptămâna cântecului românesc”, în vara anului 1950, dar de unde să știe securiștii acest lucru? Au luat-o de bună că cele „trei surori” sunt cele trei provincii cotate de ruși. Am fost chemat la securitate și obligat să declar, în scris, că eu am schimbat cuvintele și că cele trei surori înseamnă cele trei provin-

cii. Reamintesc că, la cotropirea Basarabiei de către ruși, comuniștii români, în frunte cu Gh. Gheorghiu-Dej, au trimis telegrame de felicitare rușilor că „au eliberat pământul sovietic al Basarabiei de sub ocupația burghezo-moșierească a României”.

Nu am vrut să scriu așa cum îmi cereau ei. Am fost reținut în beciul securității timp de două nopți și o zi. De câteva ori, am fost scos din beci ca să declar în scris ceea ce doreau ei. I-am rugat să se intereseze la Uniunea Compozitorilor, care a înregistrat acest cântec, dar n-au vrut. I-am rugat să-mi dea voie să vorbesc cu Ștefan Voitec, la Comitetul Central – biroul de informații, dar au refuzat.

Cred, totuși, că au dat ei telefon la Comitetul Central, căci în a doua noapte m-au scos de la beci și mi-au spus că mă pot duce la București, la Uniunea Compozitorilor, ca să le aduc dovadă că s-a cântat acest cântec.

A treia zi le-am dus dovada cu „cele trei surori ale mele”.

Între timp, și soția mea s-a deplasat la Craiova și a adus dovada de la „Sindicatul lucrătorilor din învățământ”, care cântaseră acest cântec la festival, sub conducerea lui M. Bârcă.

Nici unii, nici alții n-au recunoscut că acesta este un cântec popular basarabean.

Între timp, deși fusesem apreciat ca bun cadru didactic, am fost înlocuit de la direcția Căminului cultural și, apoi, în 1958, toamna, mutat ca profesor la Vărăști și Valea Măcrișului, tot în Bărăgan. Eram suspectat ca opozant al colectivizării.

În toamna lui 1963, după ce am funcționat ca profesor la Maia, unde făceam naveta, săptămânal, am revenit la Moara Săracă. Se schimba atmosfera. Murise Gheorghiu-Dej. Ceaușescu o făcea pe liberalul sub influența lui Maurer. Se părea că se revine la mai multă libertate. Se încheiase „obsedantul deceniu”, cum i-a zis Marin Preda.

Pan Halipa, fost vicepreședinte al Sfatului Țării, care făcuse Unirea Basarabiei – 1918 – se întorsese din Siberia și stătea într-o casă de pe strada Principatele Unite. Avea domiciliu obligatoriu. Nu i se dăduse înapoi locuința proprie de pe strada Alexandru Donici. Aici i-am făcut o vizită

împreună cu un prieten, A. Solomon, camarad de armată și război – poet, membru în Uniunea Scriitorilor. Acesta mi-a spus că a fost pe la Pan Halipa. I-am propus să mergă cu mine, să-l vizitez și eu. Era, cred, în vara lui 1964. Stătea într-un subsol. L-am găsit întins în pat. Spunea că nu mă cunoaște și că a uitat tot. Nu-și mai aducea aminte de nimic și de nimeni din trecut. Am înțeles toată această prefăcută uitare, când, la ieșire, domnul Halipa ne-a spus că vis-à-vis de casa lor este un post de securitate, care vede tot ce intră și ce iese (din casa) de la subsol. Eu, care mă știam cu „bube în cap” față de comuniști, n-am mai trecut vreo doi ani pe la el.

Între timp, prin intervenția lui I. Popescu-Puțuri, directorul Institutului de Istorie a Partidului Comunist, Pan Halipa a recăpătat locuința proprie și, odată cu aceasta, permisiunea să ia contact cu refugiații basarabeni, intelectuali și foști luptători pentru Unire și să alcătuiască materiale documentare despre românitatea Basarabiei și Unirea cu România.

În felul acesta, unii dintre noi a fost anunțați ca să ne adunăm acasă la Pan Halipa și să ne sfătuim despre materialele ce putem să le pregătim pentru a fi depuse la Popescu-Puțuri.

Eu am alcătuit niște materiale dactilografiate, care înfățișau realități din Basarabia ocupată. Erau realități crude despre acțiunea de rusificare a românilor dintre Prut și Nistru. Am alcătuit și un memoriu, în care înfățișam dorința moldovenilor de a asculta radio și a privi televiziunea română și propuneam pentru aceasta mutarea releei de televiziune aproape de Prut, ca să se poată vedea și la Chișinău. Mai târziu, am aflat că această doleanță, pe care nu numai eu am ridicat-o, s-a realizat. Se declanșase conflictul dintre ruși și chinezi și conducerea noastră comunistă începuse să se manifeste cu mai multă independență. Armata Roșie se retrăsese din România. Hrusciov avea atâta încredere în comuniștii români, încât a comis gestul de a retrage Armata Roșie din țara noastră.

Politica aceasta de „independență” începută de Gheorghiu-Dej a fost continuată de Ceaușescu.

Anumite gesturi ale unor securiști români ne dădeau să înțelegem că ei s-au desprins de K.G.B.-ul sovietic. A fost o mică perioadă, trecătoare și înșelătoare, căci, deja în 1971, după o vizită acasă la Pan Halipa, am fost chemat (invitat) la sediul securității din Calea Rahovei și rugat să spun ce am discutat cu Pan Halipa. Este drept că, în ziua aceea, se afla în casa lui Pan Halipa fruntașul și marele patriot Onisifor Ghibu, mare prieten al Basarabiei, împreună cu fostul ministru Hudiță – național-țărănist. Pan Halipa m-a prezentat celor doi ca pe „un tânăr basarabean (a zis el) care e un om de încredere” și am vorbit despre aspecte din viața românilor din Basarabia și efectul acțiunii de unificare asupra lor. În fața mea, însă, cei trei n-au vorbit despre memoriul pe care îl alcătuiau pentru conferința de la Helsinki în legătură cu anexarea Basarabiei și Pactul Ribbentrop-Molotov.

Colonelul de securitate, așa-zis, Toader și maiorul Marin Tudor m-au obligat să scriu o declarație despre ce am discutat cu cei trei. Eu am declarat ceea ce am vorbit cu cei trei, dar din întrebările celor de la securitate am aflat că ei – Halipa, Ghibu și Hudiță – alcătuiau ceva – un memoriu – despre Basarabia. Securiștii mi-au propus, „m-au rugat” – ziceau ei, să mă mai duc pe la Pan Halipa și după aceea să le spun despre cine și despre ce se discută. Am spus, dacă așa e problema, că eu nu mă mai duc pe la Pan Halipa și nu l-am mai vizitat timp de aproape doi ani.

Am fost chemat din nou peste două săptămâni în Calea Rahovei pentru „completarea” acelei declarații și acceptarea să-mi facă o percheziție domiciliară în locuința din Moara Vlăsiei. Percheziția a durat aproape două ore.

Au ridicat mai multe materiale și notițe, niște cărți din Basarabia și scrisori de la prietenii basarabeni și mi-au spus să mă duc peste câteva zile la ei să semnez procesul-verbal de percheziție.

Peste o săptămână, fiind anunțat de milițianul din sat, m-am dus din nou la sediul securității. Mi-au dat un exemplar din procesul-verbal, pe care-l păstrez ca amintire. Îl voi alătura acestor „mărturisiri”.

Peste două săptămâni, am fost iar che-

mat prin milițian la sediul securității.

Mi s-a cerut o nouă declarație despre cele discutate cu Pan Halipa la data când m-au chemat prima oară. Am scris din nou același lucru. Peste două luni am fost chemat iarăși și întrebat de ce nu mă mai duc pe la Pan Halipa. Am răspuns ca tocmai pentru ca să nu mă mai „invite” pe la ei.

Între timp, eu m-am plâns lui Ilie Rădulescu, secretar cu propaganda al Comitetului Central al P.C.R., care era deputat al circumscripției electorale Snagov. În același an, m-am plâns și lui Ion Popescu-Puțuri, de la Institutul de Istorie al P.C.R. Cred că Ilie Rădulescu a dat telefon comandantului Securității ca să nu mă mai șicaneze, căci în toamna anului 1971, acel maior, Marin Tudor, a trecut pe la școală, unde mă aflam în timpul lecțiilor, m-a chemat în cancelaria școlii, unde am rămas numai doi și m-a întrebat de ce nu mă mai trec pe la ei.

Promisesem că atunci când voi vizita Basarabia, la întoarcere să le dau aspecte de viață de acolo.

Eu i-am răspuns cam în zeflema: „Dar ce, la dumneavoastră e cofetărie?”. El și-a dat seama că nu mă mai poate intimida (șantaj) și m-a lăsat în pace; asta, datorită lui Ilie Rădulescu.

În 1973, mutându-mă cu locuința în București, m-a luat în primire un alt maior de securitate, (așa-zis) Burlacu, care, după orice manifestare cu frații basarabeni, mă „invita”, sus, la etajul ultim de la Miliția Capitalei și urma o altă declarație.

Cred că mă dăduseră în primire cei din Calea Rahovei, care, un timp, aproape un an, mă lăseseră în pace.

La București, începând din 1975, am inițiat împreună cu prof. Nicanor Jireghi comemorarea poetului Alecu Mateevici, la biserica Precupeții Noi, în fiecare an, în preajma zilei de 16 martie, ziua de naștere a poetului.

Cu această ocazie, vorbeam despre opera sa, poemul „Limba noastră” și, desigur, vorbeam și despre autor, în acest context vrând-nevrând, pomeneam numele satului Căinări și întreaga biografie a autorului. Deci, vorbeam și despre Basarabia, dar nu pronunțam acest nume, ci spuneam „Moldova de răsărit”.

Trebuie să amintesc că, în fiecare an, la 21 noiembrie și la 2 februarie, foștii absolvenți ai Seminarului, împreună cu absolventele Școlii Eparhiale din Chișinău, sărbătoream hramul bisericii de la Școala Eparhială și hramul bisericii de la Seminarul Teologic.

Desigur că, la aceste sărbători, luam cuvântul, dar căutam că ceea ce vorbeam să fie scris – dactilografiat, pentru că, în biserică, între cei prezenți erau și securiști care, a doua zi, mă invitau la ei să dau declarație. Eram pregătit și le dădeam cuvântarea gata dactilografiată, ca să nu mai fiu nevoit să scriu conținutul.

O doamnă, care suferise rigorile închisorilor comuniste, Teodora Gheorghiu, bătea la mașină cuvântările și alte comunicări, dar nu știa că unele din acestea ajungeau la dosarul meu foarte voluminos de la Securitate.

Mi se puna, totdeauna, în vedere să nu mai pronunț numele de Basarabia și nici să pomenesc anumite nume și date din istoria Basarabiei, cu mare rezonanță, ca să nu-i „supărăm” pe ruși.

Acesta era motivul justificator în chemarea și reținerea noastră la birourile de securitate.

Basarabienii, cei „mai puțin adormiți”, adică cei care aminteam în public că Basarabia este pământ românesc și că românii din Basarabia sunt supuși unui proces de rusificare forțată, eram suspectați și urmăriți de securitate oriunde ne aflam.

Pe motiv că am un trecut antisovietic și, deci, aș putea face educație antisovietică elevilor în școală, am fost înlăturat din învățământ de mai multe ori.

Datorită referințelor date de Ștefan Voitec, precum că am acționat încă din 1929 în Partidul Socialist Independent și apoi, după 1944, în Partidul Social-Democrat, precum și datorită referințelor bune din partea organizațiilor de partid din satele unde am funcționat ca profesor de limba română și istorie, am fost reprimat în învățământ, dar mutat din Moara Vlăsiei.

Mă trimeteau în localități unde nu erau cadre didactice calificate. Mi se spunea că, dacă vreau să fiu în munca didactică, să mă duc acolo unde lipsesc cadre didactice calificate.

Eram nevoit să mă duc oriunde, ca să fiu în câmpul muncii. Astfel, am fost nevoit să lucrez la Vărăști-Snagov, în 1959-1960. Apoi, scos din învățământ pe motiv că nu fac destulă muncă pentru colectivizare, am fost reîncadrat în satul Valea Măcrișului, din raionul Urziceni, unde nu era nici un cadru didactic cu diplomă universitară. Chiar aici, la Valea Măcrișului, preotul bătrân, Turcu, mi-a mărturisit că a fost rugat de ofițerul de securitate de la Urziceni să vorbească cu mine și să mă provoace să vorbesc despre partid și, probabil, despre Basarabia. Se declanșase conflictul politic dintre comuniștii ruși și chinezi. Comuniștii români au prins curaj și au început să se prezinte ca patrioți români. La unele adunări se făcea caz despre cunoașterea istoriei adevărate a poporului român.

După cum spuneam mai înainte, între frunțașii comuniști se putea vorbi despre Unirea Basarabiei, în 1918. Pan Halipa a fost solicitat să dea anumite materiale cu privire la Basarabia, dar numai Institutului de Istorie al P.C.R. Și eu am alcătuit mici lucrări dactilografiate despre aspectele politico-sociale din Basarabia.

Am făcut un memoriu la Comitetul Central cerând să indice televiziunii române realizarea unor condiții tehnice, care să permită și celor din Basarabia să poată prinde emisiunile de televiziune românești. Mi se pare că s-au și realizat unele schimbări în instalația releului spre Iași.

În anul 1968, la 27 martie, ziua Unirii Basarabiei cu patria-mamă, am propus lui Vasile Țepordei, Teodor Bordeianu, Nicolai Colban și Neculai Șchiopu (împreună cu mine) să ne întâlnim la mormântul lui Eminescu din cimitirul Belu și să recităm pe rând fiecare câte o strofă din poezia „Doina”.

La telefon, i-am spus fiecăruia că o să facem și o fotografie, cu această ocazie, dar nu le-am spus că o să facem și o consemnare a acestei întâlniri. Cu această ocazie, am consemnat împlinirea a 50 de ani de la Unirea Basarabiei și aspecte din viața Basarabiei la acea dată. Toate acele aspecte înfățișau multiplele metode și mijloace de rusificare a cetrotipitorilor ruși. Consemnarea scrisă, în cinci exemplare, a fost semnată de toți,

păstrând fiecare un exemplar.

Exemplarul meu a fost găsit de securiști la o percheziție, mai târziu, în 1971 și ridicat ca act antisovietic și, deci, și ca act antisocialist.

Copia procesului-verbal de percheziție (în anii aceia se mai făceau asemenea procese-verbale), voi atașa-o la sfârșitul acestor memorii.

De altfel, asemenea consemnări voi mai alcătui în 1984, cu ocazia aniversării a 45 de ani de la 23 august 1939, când s-a semnat la Moscova Pactul Ribbentrop-Molotov, ca eveniment dramatic pentru istoria Basarabiei. Apoi, cu ocazia tristei aniversări a anexării Basarabiei de către ruși, la 28 iunie 1940. De asemenea, cu ocazia pelerinajului organizat împreună cu Pan Halipa, V. Țepordei, El. Sinicliu și T. Păduraru, în ziua de 28 iunie 1974, la mormântul lui Eminescu, am făcut o consemnare.

Tot în cadrul gândului „să nu uităm Basarabia”, am inițiat o întâlnire aniversară a „Bătăliei de la Țiganca”, din 1941 și am comemorat acest lucru împreună cu Andrei Niculescu, Victor Macarevici, Vlad Dumbravă și Nicanor Jireghi, în ziua de 22 iunie 1981. Am fost la Moara Vlăsiei. Consemnările le făceam cu scopul ca să rămână totuși (ceva scris) că noi ne frământăm pentru românitatea Basarabiei.

În vara anului 1976, un prieten al meu, Nicolae Grosu, a căpătat aprobare să-și viziteze fratele, Sergiu Grosu, colaborator al ziarului „Gând basarabean” care locuiește la Paris. Eu l-am rugat să-i transmită lui S. Grosu, pe care-l cunoșteam că era consătean cu Pan Halipa, o scrisoare prin care îi reproșam că, deși are posibilitatea, nu scrie nimic despre regimul de teroare din Basarabia în revista sa „Catacombes”.

Urmăream prin aceasta să se amintească Occidentului nedreptatea ce s-a făcut României de către ruși cu asentimentul aliaților apuseni. La graniță scrisoarea mea i-a fost reținută de către organele de securitate. Au urmat interogarea mai multor colegi ai mei din cenaclul „Relief românesc”, unde pe vremea aceea mai vorbeam și despre Basarabia.

Dintre aceștia numai regretații Nicanor Jereghi, basarabean, și Gh. Burcescu,

președintele cenaclului, au avut curajul să-mi mărturisească faptul că li s-au cerut informații despre ce vorbesc la acest cenaclu. De asemenea, îmi amintesc că un prieten basarabean, Vlad Dumbravă, copiase o poezie, „Doina Prutului” de George Buznea, dintr-un ziar al românilor din America, o multiplicase, și, la un parastas în memoria lui Pan Halipa a distribuit-o unor basarabeni de încredere. Poezia a ajuns în mâinile securității.

Bietul Vlad Dumbravă, pentru aceasta, a fost hărțuit timp de mai multe luni cu chemări și declarații, precum și obligația ca să adune toate exemplarele cu poezia respectivă și să le predea securității pentru „a nu ajunge în mâna rușilor”, ziceau securiștii.

La rândul meu, exemplarul pe care mi l-a dat prietenul meu, l-am multiplicat și eu, dar nu i-am spus lui Vlad Dumbravă când mi-a cerut să-i înapoiez exemplarul ce mi-l dăduse mai înainte.

Trebuie să remarc că toți basarabeni care aveau curajul să se declare „basarabeni” aveau un dosar la securitate.

Cred că Vlad Dumbravă avea și el un dosar mai voluminos, căci pe mulți basarabeni i-a servit cu cărți despre Basarabia, pe atunci „nepermise”, pe care dânsul le multiplica împreună cu Ghiță Sârbu și Victor Livezeanu și le difuza basarabenilor neadormiți.

Vlad Dumbravă era librarul ambulant al basarabenilor din București, și nu numai de aici. Prin el, noi basarabeni am putut căpăta cărțile: „Yalta” de Nicolae Baciu, „Mareșalul Antonescu” de Magherescu, „Basarabia Românească” de Alexandru Boldur, „Rusia, Basarabia și România” de Mihail Bruhis „Rușii la Dunăre” de Leon Casso, ș.a.

Prin anul 1981 sau 1982, preotul Gheorghe Calciu profesor la Seminarul Teologic, care fusese înlăturat din învățământ din cauză că a afirmat despre comuniști că sunt ateii și că, deci, conducerea statului nu merită să fie respectată în biserică, l-a rugat pe preotul Vasile Țepordei să mă convoace la el acasă, unde venea și Gh. Calciu, ambii fiind colegi.

Preotul Gh. Calciu ne-a cerut ceva materiale despre aspectele de rusificare în Ba-

sarabia, pe care să le trimită la Paris Cercului de intelectuali români, pentru publicare. M-am întâlnit cu Gh. Calciu în casă la V. Țepordei și i-am dat o copie de pe consemnarea făcută la mormântul lui Eminescu, în 1974, semnată de Pan Halipa, de V. Țepordei și de mine. Chiar în acel an, preotul Calciu a fost arestat și judecat pentru acțiuni „antistatale”.

La proces, în dosarul său se afla și copia de pe acea consemnare, dar nu s-a făcut caz de aceasta. Pentru Gh. Calciu, din punct de vedere patriotic, era o notă bună!

Eu am fost chemat, însă, la biroul de la etajul ultim din clădirea Miliției Capitalei. Am spus că nu am de ascuns nimic și am declarat tot adevărul. Îmi amintesc că l-am întrebat pe zisul maior Burlacu, dacă are părerea că Basarabia nu e pământ românesc și mi-a răspuns că și el susține că e românesc, dar nu este momentul „să-i supărăm pe ruși”. Mi-a spus că eu risc să fiu pedepsit pentru manifestările mele antirusești. Mi-am amintit, atunci, de bietul Teodor Păduraru, care a stat la închisoare pentru afirmația în public că Basarabia e românească.

De altfel, revoltat de această nedreptate, că noi, basarabienii, eram singurii români refugiați, care nu aveam voie să spunem tare că și basarabienii cu pământul Basarabiei sunt trup din trupul României, cu orice ocazie la întâlnirile noastre puneam auditoriului întrebarea: „Ați auzit vreodată că i s-a băgat vreunui ardelean pumnul în gură ca să nu spună că Ardealul e românesc? Nu! Ei bine, nouă – basarabenilor nu ni se permite acest lucru. Suntem singurii români care nu avem voie să spunem că suntem români, atât aici la București, cât, mai ales, la Chișinău”.

Este dovada josniciei trădătoare a comuniștilor, mai ales a comuniștilor români. Se știe că, la anexarea Basarabiei, în 1940, de către ruși, comuniștii din țara noastră au trimis telegrame de felicitare rușilor pentru că au eliberat Basarabia de sub „ocupăția burghezo-moșierească a României”.

Această întrebare retorică îi făcea pe securiștii prezenți la adunare – mai ales la biserica Precupeții Noi – să ne cheme a

doua zi la biroul de la ultimul etaj al Miliției Capitalei.

Au urmat evenimentele din Decembrie 1989. A urmat perioada euforiei, plină de entuziasm românesc în problema Basarabiei. Noi, basarabienii refugiați, ne-am adunat împreună la sediul Partidului Național Țărănesc și, la inițiativa lui Nicolae-Radu Pan Halipa, fiul marelui basarabean – Pan Halipa – am pus bazele Asociației Culturale „Pro-Basarabia și Bucovina”. L-am ales ca președinte pe Nicolae Lupan care, fiind stabilit în Belgia, venise în țară să organizăm împreună această societate. El vorbise pe la radio Europa-liberă despre Basarabia și tipărise și unele broșuri în limba franceză în legătură cu acest subiect. De aceea, l-am ales președinte. Societatea s-a dezvoltat, înființând filiale în fiecare județ din țară.

Dar, ...din cauza veleitarismului președintelui N. Lupan peste puțin timp, s-au produs unele disensiuni în sânul conducerii și, astfel, Asociația „Pro-Basarabia și Bucovina” și-a pierdut din eficacitatea politică și culturală la care ne așteptam.

Este drept că la această slăbire a entuziasmului nostru a contribuit și faptul că, atât în țară, cât și în Basarabia, datorită ignoranței politice, mai ales a maselor țărănești, înșelătoria comunistă a avut mare efect și au reușit să rămână la conducere vechii fruntași comuniști.”

Un alt capitol distinct, dar puțin valorificat este cel al participării basarabenilor în cel de al Doilea Război Mondial în cadrul armatei române. Un fel de teamă, de sficiune parcă nu le permite foștilor combatanți să-și deschidă sufletele.

Războiul văzut de publicistul Grigore Filip-Lupu are o culoare și o conotație aparte:

„ÎN RĂZBOI”

În primăvara anului 1941, deja mă aflam angajat prin examen de concurs la Direcția generală de statistică pentru lucrările recensământului general al populației, unde lucra și prietenul meu – Filip Croitoru – ca șef de birou. Și eu și el eram mobilizați pentru lucru.

În același timp, împreună eu cumnatul său, Maxim Scobici, am luat în arendă de la

Ministerul Economiei Naționale – Direcția românizării – via naționalizată a evreului Mărcușor Raiter, din Huși, tatăl avocatului Raiter, camarad de militărie cu noi, ceilalți trei. Via se afla la periferia orașului Huși, pe valea numită „Ochi”.

Eu trebuia să fac rost de împrumuturi bănești pentru exploatarea viei, iar Max Scobici să administreze exploatarea, fiind prezent permanent în Huși.

Chiar în preziua lui 22 iunie 1941 – ziua declanșării războiului – ridicasem un împrumut de 500 000 lei de la B.I.N.A.G. – Banca de Investiții Naționale a Agriculturii, ca garant fiind Gherman Pântea, mai târziu primar al Odesei și seara am și plecat cu trenul spre Huși.

Noaptea, la ora 12.00, s-a declanșat războiul împotriva rușilor. Generalul Antonescu ordonase armatei masate pe Prut să atace: „Ostași români, vă ordon, treceți Prutul și zdrobiți dușmanul care ne-a crotropit pământul strămoșesc...”! Era duminică.

La radio, profesorul Ștefan Ciobanu a făcut apel către basarabeni să întâmpine cu bucurie armata română. Seara, a dat un telefon la mine acasă, probabil, în legătură cu începerea războiului, dar eu plecasem spre Huși.

L-a rugat pe Sergiu Roșca să vorbească la radio pentru tinerii basarabeni, ca să întâmpine cu dragoste armata română eliberatoare. Din cauza acestei cuvântări, a avut de suferit mai târziu de la comuniști.

Începuse războiul la Prut.

A doua zi m-am și întors la București.

Am încercat ca împreună cu alți tineri basarabeni să formez un pluton de voluntari și să plecăm pe front. N-am reușit. Singurii care au fost de acord cu formarea acestui pluton de voluntari au fost Filip Croitoru, Valentin Lazăr, Igor Plămădeală și Alecu Solomon.

Am renunțat la scutirea de mobilizare pentru lucru și, după ce am aflat de la Ministerul de Război că și regimentul nostru – 3 Roșiori – ce se afla cantonat la Buziaș, județul Timiș, va pleca pe front, amândoi – eu și Filip Croitoru – am anunțat regimentul să ne trimită ordine de chemare. Ne-am cumpărat cizme mai elegante și la începutul

lui iulie 1941, am fost prezenți la Buziaș, la regiment. În cadrul acestui regiment, care avusese garnizoana la Chișinău, se aflau foarte mulți basarabeni, mai ales ofițeri în rezervă și T.T.R.-iști, care rămăseseră concentrați „pe zonă” în Banat.

Am fost repartizat la Escadronul II – cu calul de serviciu „Ispita”, care mă va purta în toate campaniile de la Odessa și, apoi, la Moghilău, la Rostov pe Don, la Valea Cubanului, la Anapa și la Crasnodar, până la începutul retragerii din Caucaz, din iarna 1942-1949.

Am debarcat la Zorleni-Vaslui și am trecut Prutul pe la Fălciu. Când am trecut prin Chișinău, orașul, eliberat, încă ardea.

Evreii, la retragerea spre Rusia, incendiaseră tot orașul, în mod organizat, dirijați de către autoritățile bolșevice.

Știind că vom trece prin Chișinău spre Vadul lui Vodă, în ziua plecării din cantonamentul Suruceni, cu aprobarea căpitanului de escadron, am plecat înaintea regimentului ca să-i văd pe părinții soției mele în oraș, urmând să aștept regimentul la marginea orașului, spre satul Goian.

I-am văzut pe ai mei. S-au bucurat tare și am plâns împreună de bucuria revederii. Ne-am îmbrățișat de revedere și, împreună cu ostașul care mă însoțea, ne-am deplasat pe drumul Goianului. Pe drum, ne-am întâlnit cu mașina generalului Antonescu. Văzându-ne, așa răzleți, a oprit mașina, făcându-ne semn să ne apropiem de mașină.

Când l-am văzut, am înghețat de emoție. Ne-a întrebat ce-i cu noi. Am raportat adevărul. A spus aghiotantului colonel: „Notează numele ofițerului și unitatea”! și au plecat.

A fost a doua oară când am vorbit cu generalul Antonescu (nu era încă mareșal). De data aceasta cu neplăcere.

Am cantonat câteva zile în Vadul lui Vodă și apoi am trecut Nistrul, îndreptându-ne spre frontul Odesei, unde rușii opuneau rezistență.

O noapte am cantonat în satul Șipca.

Eu am fost cartiruit în casa unui bătrân care avea și grajd (șopron) pentru cal. Seara, l-am cinstit cu niște coniac. Nu știa să vorbească românește. La urarea paharului a zis în rusește: „Za vașe zdarovie i za vașe

hrabrosti”, ceea ce înseamnă „în sănăta-tea voastră și pentru curajul vostru”. Eram împreună cu Vladimir Cristea, fiul lui Al. Cristea, profesor de muzică la Școala Eparhială din Chișinău, care a compus melodia cântecului „Limba noastră” pe versurile lui Alecu Mateevici. El știa rusește și mi-a tradus cele spuse de bătrân. El avea dreptate că ne felicita pentru curajul nostru – al românilor –, că am intrat în luptă cu așa putere – puterea sovietică (sovetska vlasti).

Eram, însă, aliați cu germanii, despre care toți credeau, la momentul acela, că vor câștiga războiul.

Eram și atunci, și sunt și acum de părere că, în epoca modernă, nu ne putem apăra ființa noastră națională decât făcând politică alături de Europa și în special alături de Germania și Franța. Alți occidentali ne-au abandonat adesea în brațele ruso-asiaticilor.

Situația geopolitică în fața politicii de expansiune a rușilor și ucrainenilor ne obligă să fim prieteni cu popoarele vecine din sud-vestul și vestul nostru, în special cu ungurii, prin care ne apropiem de germani.

Rușii sunt dușmanii naturali ai ființei noastre, chiar de când, în expansiunea lor spre Balcani și Marea Mediterană, au ajuns să ne fie vecini.

Istoria ne-a confirmat că românii au avut de pierdut, chiar și atunci când au fost alături de ei în războaiele lor, fie că ei câștigau, fie că pierdeau războiul.

Rușii nu și-au respectat cuvântul dat niciodată.

Viclenia și cinismul rușilor este peste măsura înțelegerii diplomației tuturor popoarelor civilizate din Europa.

Mai târziu, după război, am înțeles mai bine sensul urării aceluia bătrân din Șipca, care, de altfel, a fost bucuros de gustul coniacului.

Peste câteva zile, am intrat cu regimentul nostru în frontul de încercuire al Odesei, mai întâi în nord-vest, pe Valea Kuialnăcului și, apoi, în sectorul de mare rezistență bolșevică Vigoda, la nord-vest.

Nu pot uita momentul în care eu am primit botezul focului.

Mergând cu plutonul spre linia întâi, ca să iau în primire sectorul dispozitivului

meu, am fost primiți din față de bombardamentul artileriei inamice. Încă nu distingeam, direcția după sunetul bubuiturii la ieșirea proiectilului din țeava tunului și, la fiecare bubuitură din față, mă aruncam culcat la pământ. Ostașul agent de legătură, Calotă, care mă conducea spre linia întâi și care venise din linia întâi să mă cheme, se uita mirat la mine și, râzând, îmi spunea că proiectilul acesta se duce la dreapta noastră, sau la stânga, sau „ăsta e în spatele nostru” și, deci, nu trebuie să mă arunc la pământ. Abia după ce transpirasem de-a binelea din cauza culcărilor, am deprins direcția proiectilelor de artilerie inamice.

De odată strigă: „La pământ”! Proiectilul a căzut la câțiva metri, în spatele nostru. Țărâna și bulgării care ne-au acoperit l-au făcut și pe Calotă să nu mai râdă de mine. Ne-am făcut cruce și am mers mai departe, spre dispozitivul escadronului.

După căderea Odesei, regimentul nostru, 3 Roșiori, s-a deplasat în nordul Transnistriei, la Moghilău. Un timp, ne-am oprit la Râbnița. Se presupunea că vom ierna în zona orașelului Râbnița.

Pentru adăpostirea cailor, am fost trimis cu o grupă de ostași în recunoaștere de grajduri, în satele: Gavenosu, Pântea, Nestoita și Colbasna.

În Nestoita, am cunoscut pe moș Arion Codosu, care de curând se întorsese din Siberia. Fusese deportat în Siberia, fiind clasificat chiabur (culac). Se întorsese în sat, dar nu a putut intra în casa sa. Stătea la rude, în marginea satului, după ce dăduse declarație că n-are pretenție la casa sa, unde se instalase un punct medical și farmacie.

I-am propus să-l duc în casa sa. Mi-a răspuns că numai după ce se va sfârși războiul. A avut dreptate.

Despre sistemul și scopul deportării în Siberia a chiaburilor cred că prezintă interes povestirea lui moș Arion Codosu. El povestea: „Am fost ridicați noaptea cu foarte mic bagaj, urcați în vagoane de marfă, cu ușile sigilate și dirijați spre răsărit. În timpul transportului, mulți mureau de foame, de sete și de lipsă de aer. În unele gări, cei morți erau scoși din vagon, iar celor rămași vii li se mai dădea apă, erau din nou închiși și porniți mai departe. Ajunși în mijlocul

pădurii siberiene, li se spunea că în locul acela ei trebuie să scoată copacii, să-și facă bordeie și, în locul despădurit, să cultive cartofi. În câțiva ani, oamenii obișnuiți cu munca reușeau să-și facă și căsuțe din lemn. Pământul „cucerit” (despădurit) dădea roade mari de cartofi, care era hrana de bază. Unii aduceau de la mari distanțe câte o vacă și câte un purcel. În patru ani, foștii chiaburi reușeau să întemeieze un așa-zis sat. Dar peste 4-5 ani, veneau cei de la N.K.V.D. și prefăcându-se că au greșit locul stabilirii acestor deportați, îi obligau să-și ia averea și să se mute în alt colț de pădure. „Aici trebuia să vă aducem”, ziceau milițienii. „Apucați-vă de lucru” – și oamenii se apucau să-și refacă iar micile gospodării. Începeau să „curceiască” din nou la pădure și când, peste alți 4-5 ani, se simțeau cu mici gospodării, se repeta mutarea lor în alt loc. Când, după altă mutare, veneau comuniștii să vadă cum s-au organizat deportații, constatau că foștii „culaci” nu mai fac gospodării. Atunci, comuniștii le spuneau: „Acum v-ați învățat minte?” și îi înjurau, dar îi asigurau că de acolo nu-i mai mută nimeni. Deportatii nu-i mai credeau. Le revenea speranța întoarcerii la baștină”.

Și moș Arion Codosu se întorsese în sat după zece ani de „curceit”. Era bucuros că românii i-au alungat pe ruși, dar mi s-a părut sceptic când am văzut că nu prea avem tractoare.

„Erau răi rușii iștia, dar aveau tractoare și mașini. Geme pământul sub tractoarele lor!”. Prin această frază vroia să-și exprime deziluzia față de noi.

De la Râbnița ne-am deplasat la Moghilău, unde am iernat ca armată de ocupație.

O parte din prizonierii ruși de la Odessa au fost internați în mici lagăre de pe cuprinsul Transnistriei. Un astfel de lagăr a fost organizat în clădirile fabricii de zahăr din localitatea Olcidaev. Un timp de câteva săptămâni, am avut și eu comanda acestui lagăr în care erau internați cam 400 de prizonieri, majoritatea ostași de origine din Odessa. Credeam și eu și sperau și ei că cei originari de pe teritoriul Transnistriei vor fi eliberați, ca să se întoarcă pe la casele lor, dar, în primăvară, când regimentul nostru a părăsit orașul Moghilău pentru deplasa-

re spre frontul din Caucaz, prizonierii din Olcidaev au rămas tot în lagăr. Nu mai știu ce s-a întâmplat cu ei. Unul din ei, tătar din Crimeea – Ali – student la Conservatorul din Odessa, mi-a scris o scrisoare în timpul verii 1942, rusește, prin care își manifesta regretul că au comandanți de la grăniceri.

Pentru mine, ca basarabean, cred că merită să amintesc faptul că, în noiembrie 1941, am primit pe adresa regimentului o telegramă din partea Guvernământului Transnistriei, ce se afla încă la Tiraspol, să mă prezint la Tiraspol ea să iau în primire primăria orașului. Propunerea era de la doctorul Zaftur.

Colonelul Grigore Negoescu, comandantul regimentului, s-a conformat și m-a trimis la Tiraspol.

M-am prezentat la guvernatorul Alexeanu, după ce vizitasem orașul și chiar primăria, unde funcția de primar era îndeplinită de maiorul Scriban.

El – guvernatorul Alexeanu – m-a primit cu răceală. Din convorbirea cu el, mi-am dat seama că nu mă agreează. Fusesem turnat de alți consilieri guvernamentali, transnistreni de baștină, care vizau acest post de conducere, precum că fusesem comunist. Alexeanu mi-a spus că ar avea nevoie de mine la Râbnița și o să mă cheme mai târziu. Am înțeles refuzul și m-am întors la regiment.

Nu pomenesc numele acelor consilieri băștinași din Transnistria, căci după război mi-au fost buni prieteni.

Prin luna martie 1942, am fost chemat de Gherman Pântea, primarul Odesei, să mă angajeze în cadrul direcției culturale a municipiului Odessa. M-am prezentat și mi s-a părut că postul ce mi-l oferea era prea puțin important. Mă simțeam jignit în orgoliul meu de „luptător patriot basarabean” și am refuzat. Iar! m-am întors la regiment. Am făcut atunci o prostie, căci „șansele” de a muri pe front erau foarte mari. Mai târziu, mi-am dat seama că „șansele morții la datorie” erau și zadarnice.

În entuziasmul meu de atunci, patriotic, am preferat să merg mai departe pe front. N-a trecut mult și, deja, chiar în campania din vara aceea, în bătăliile spre Stalingrad și Caucaz, mi-am dat seama că sacrificiile

noastre sunt zadarnice, mai ales după bătălia de la Stalingrad.

„Blitz krieg”-ul (războiul fulger) german n-a mai avut eficacitate în Rusia.

Întinderea teritoriului rusesc n-a mai permis sistemul acesta de război fulger.

Încă din iarna lui 1941-42, când germanii au fost respinși din fața Moscovei, trebuia să-mi dau seama și să nu mai plec cu frontul înspre Caucaz, dar, dacă nu și-a dat seama comandamentul german și însuși Antonescu, eu, nici atât nu puteam prevedea pierderea războiului.

Deziluzia mare o voi trăi la vestea încercuirii grupului de trupe germane în frunte cu generalul Von Paulus și capturarea lor de către ruși în această bătălie.

În același timp, acolo, pe vârful dealurilor din masivul păduros „Gor Lombind” (Berg Lombina) promisem vești triste din spate, de la unii ofițeri, pe care nu le puteam auzi la aparatele radio „G” – aparate militare.

O veste tristă a fost aceea că rușii ne-au închis drumul de retragere pe la Rostov cu litoralul extrem de răsărit al Mării de Azov și că toți caii noștri s-au înecat în mare, la trecerea lor pe gheață, peste mare.

În debandada creată de îngrămădirea mijloacelor de transport militare, ce vroiau să treacă peste mare, pe gheață, nici trupele germane de ordine n-au reușit să stăpânească aglomerarea retragerii din fața tăvălugului rusesc. De aceea s-au pierdut toți caii Corpului de Cavalerie românesc, ca și multe camioane, atât românești cât și germane.

Dar, să reiau firul povestirii deplasării trupelor noastre spre Caucaz și al luptelor din acest sector de război, unde unitatea militară care era încadrată cu foarte mulți basarabeni (ofițeri și teteriști). Regimentul 3 Roșiori a dat bătălii împotriva Armatei Roșii. Am și scris un articol cu titlul „Cavaleriștii basarabeni își cinstesc eroii”, în ziarul *Basarabia* nr. 770.

De la Moghilău am plecat cu trenul spre Nicolaev și de acolo spre Volnovaca, iar de aici, călări, prin Mariupol, Taganrog și Rostov pe Don, pe câmpia ce se întinde până la râul Cuban.

Am intrat în dispozitivul frontului din

Caucaz, urmărindu-i pe ruși, întâi în nordul Cubanului, unde am pierdut primii morți, în acest sector de front, în localitatea Kurceanskaia, cucerind orașul Temriuk.

Am trecut apoi Cubanul și i-am urmărit pe ruși până pe malul Mării Negre, cucerind portul Anapa. Aici, am întâlnit în calea noastră și sate românești.

Într-o noapte, luând dispozitiv de atac pe creasta unui deal plantat cu vii, m-am uitat pe hartă la lumina lanternei și am descoperit o localitate, Moldovanskoe. Era colonie de moldoveni aduși aici, la pământ mai mult, din județele Lăpușna, Tighina și Cahul. Am mâncat struguri din vie și mi s-a părut un gust cunoscut. Abia a doua zi, când am intrat în satul din vale, care pe hartă se numea Psebeps, probabil după numele râșorului ce curge prin mijlocul satului, am înțeles de ce îmi era cunoscut gustul strugurilor din deal. În marginea satului, într-o grădină din spatele casei – grădină de pruni, am întâlnit un bătrân îmbrăcat cu „jaletcă” (vestă) peste cămașă, dar cu „șapcă” rusească. L-am întrebat în ruseasca mea stălcită „cagda ușli ruschi atsiuda?”. Dar el mi-a răspuns într-o românească la fel de stălcită: „O trecut ast noapte pe ici cu arudiile” (tunurile). Mare mi-a fost mirarea când l-am auzit vorbind românește. Am aflat de la el că-l chema Toader Bardilov și că a venit aici din satul Horodiște uezdul, Chișinău, în anul 1912. Mi-a spus că satul este curat „moldovenesc” și se cheamă Arnăutu. Mai târziu, am aflat că mai sunt și alte sate românești în regiunea din jurul Novoroșiiskului.

De la moș Toader Bardă, căci așa a fost, probabil, numele său înainte de a veni în Caucaz, am aflat că ei au adus vița-de-vie basarabeană „Plăvaia”, care servește și la fabricarea vinurilor spumoase în instalațiile vinicole de la Abrau Dürso, lângă Novoroșiisk.

Românii basarabeni aduși în Caucaz sunt victimele politicii de împușinare a elementului românesc pe pământul basarabean și colonizarea lui, în loc, eu elemente străine, rusești.

Am stat toată iarna anului 1942-43 pe culmile dealurilor din vestul Caucazului la sud de orașul Krasnodar. În luptele cu Ar-

mata Roșie, toți ofițerii, subofițerii și ostașii basarabeni din cadrul Regimentului 3 Roșiori au fost distinși cu ordine și medalii pentru fapte de arme.

Între timp, se răspândise printre ofițeri și ostași o copie a unei scrisori adresate de Maniu și Brătianu lui Ion Antonescu, în care ei îi argumentau, în mod logic, că, dacă germanii nu-i vor învinge pe ruși, fără ajutorul armatei române, înseamnă că nu vor câștiga războiul și atunci nu are nici un rost să mai luptăm alături de ei.

Într-o zi, prin ianuarie 1943, a venit în inspecție colonelul Grigore Negoescu, comandantul regimentului nostru, care, în perioada aceea, îndeplinea și funcția de comandant al Diviziei a IX-a de Cavalerie ca să vadă, probabil, starea sufletească a ostașilor. Foarte mulți ostași se îmbolnăveau de icter (gălbănare). Se spunea că din cauza stării sufletești.

În bordeiul din pădure, unde se afla căpitanul Costică Pruteanu, comandantul Escadronului 2 și unde mă aflam și eu, fiind comandantul plutonului de centru – plutonul 2 –, în scurta convorbire a colonelului cu noi, eu am abordat problema (acțiunii) atacului rus de la Stalingrad spre Rostov, o tactică întrebuițată de Stalin și în războiul civil, din 1918, împotriva Armatei Albe din Caucaz, arătând și că situația noastră acolo e foarte sumbră.

Colonelul Negoescu, un om de o finețe feminină, dar un militar de mare curaj și un om calculat, ne-a spus că generalul Antonescu are asigurări de la Hitler că armata germană posedă arme de luptă noi și că vor respinge pe ruși.

Dar nu vorbea nici el cu convingere.

Începuse-ră să se retragă unitățile de vânători de munte și de cavalerie (fără cai) din stânga flancului nostru de răsărit – dinspre Armavir.

Îi priveam de sus, de pe dealurile Caucazului, cum mărșăluiau prin spatele poziției noastre, pe șoseaua paralelă cu râul Cuban.

Nu peste multe zile, am primit și noi ordin să ne retragem spre Marea de Azov, spre Taman. Eu, cu plutonul meu, am fost lăsați în ariergardă, obligați să-i ținem pe ruși sub foc continuu, până la ora 12.00 noaptea. Trebuia să rezist 8 ore cu trei

puști mitraliere și două mitraliere pe linia unui întreg Divizion – 2 escadroane. Ca să-i înșelăm pe ruși că suntem tot pe loc, în aceeași forță, mutam mitralierele, când spre flancul stâng, când spre flancul drept al regimentului.

La ora 12.00 am coborât pe zăpadă „de-a șuii“, pe mantalele legate între picioare. Am coborât în șosea, trecând prin abatizale formate din copaci prăvăliți cu vârful spre inamic și am pornit după regiment.

După două zile, am ajuns regimentul. Eram deja considerați căzuți la ruși. Nu mai aveam nici rația de hrană „la ordinar“.

Colonelul m-a întâmpinat puțin mirat, dar bucuros.

Am fost introdus în dispozitivul de apărare a litoralului Mării Negre, în zona de vest de la portul Anapa.

Încă din timpul iernii 1942-43, un număr mic de ostași era trimis în concediu, în țară. După aproape doi ani de război numai în linia întâia, s-a considerat că am dreptul, ca liber profesionist (după o dispoziție specială), să fiu și eu trimis în concediu. Eram ziarist, deci, liber profesionist.

La plecarea în concediu am adunat plutonul și mi-am luat rămas bun de la toți ostașii mei. Și ei și eu eram cu ochii în lacrimi, când dădeam mâna cu fiecare.

Unul din ei, mi se pare Iaciu, din satul Găuriciu – Teleorman, a zis: „Băieți, s-a dus norocul nostru!“

Care era raționamentul său? Le povestisem că, atunci când am plecat pe front, mi-am luat binecuvântare de la Mitropolitul Gurie și că el se roagă și pentru mine, alături de mama mea, care, la fel, se ruga pentru mine.

Iaciu și cu Voicu, din plutonul meu, erau și membri în „Oastea Domnului“, organizație religioasă ortodoxă.

Ca liber profesionist, fiind și gazetar în cadrul Ministerului Propagandei – Societatea „Dacia Traiană“ – unde mă considerau colegii mei de la presa basarabeană, conform unei dispoziții guvernamentale, am căpătat două luni de concediu.

La plecare, mi-am luat rămas bun de la colonelul I. Lungu și i-am mărturisit că voi face tot posibilul să nu mă mai întorc în Caucaz.

Și nu m-am mai întors.

Am fost trecut de la partea operativă a regimentului, la partea sedentară. Apoi, am fost trecut din nou ca „mobilizat” pentru lucru. Așa m-am aflat până la 23 august 1944.

...Cu 24 august 1944, s-a încheiat activitatea noastră și a început o altă perioadă de haos. De data aceasta, pe lângă haos era și frica de ruși.

Așa a început al doilea refugiu al basarabenilor, despre care am amintit la începutul acestor mărturisiri.

22 iunie 1994”

Când scriitorul Efim Tarlapan mi-a adus cartea lui Grigore Filip-Lupu „Să nu te naști la margine de țară”, primul gând care mi-a venit în minte a fost să scriu despre ea, dar am înțeles că numai prezentarea cărții nu va fi suficientă. Cartea are nevoie să fie proiectată pe destinul autorului. Scrisoarea primită de la autor și nuanțele biografice au întregit un portret al unui contemporan dintr-o generație care a apus, lăsând în urmă un model al existenței și-un capitol necunoscut din destinul Basarabiei...

Standardizarea în Biblioteconomie. Importanța cunoașterii și aplicării standardelor profesionale în bibliotecile din Republica Moldova: studiu aplicativ

Margareta CEBOTARI,
Biblioteca Națională a Republicii
Moldova



Rezumat: Realizarea acestui studiu vine în sprijinul demonstrării ipotezei: documentele de standardizare sunt un suport esențial în funcționarea eficientă a bibliotecilor și în adaptarea la cerințele actuale de dezvoltare și modernizare, deoarece avantajele standardizării se manifestă în toate fazele circuitului info-documentar. În scopul promovării beneficiilor și transformărilor calitative a activității bibliotecilor prin utilizarea standardelor de specialitate, Direcția Cercetare și Dezvoltare în Biblioteconomie și Științe ale Informării a realizat un sondaj de studiere a nivelului de cunoaștere și aplicare a standardelor profesionale în bibliotecile publice teritoriale din Republica Moldova. Rezultatele cercetării vin să demonstreze înțelegerea locului și rolului standardelor în asigurarea performanței și dezvoltarea bibliotecilor.

Cuvinte-cheie: biblioteconomie, standarde profesionale, Institutul de Standardizare din Moldova, Comitetul Tehnic nr.1 „Biblioteconomie. Informare. Documentare”, Direcția Cercetare și Dezvoltare în Biblioteconomie și Științe ale Informării, Centrul de Formare Profesională Continuă a BNRM, studiu aplicativ, chestionar, biblioteci publice teritoriale.

Abstract: This paper presents a case study that was carried out to analyse a hypothesis: standardization documents are an essential support in efficient activity of libraries, in their adaptation to actual requirements of progress and modernization. Advantages of standardization are manifested on each phase of the information and documentary turnover. In order to promote the benefits and qualitative transformations of library activity by using specialized standards, the Research and Development Directorate in the Library and Information Sciences conducted a survey, to study the level of knowledge and application of professional standards in territorial public libraries of the Republic of Moldova. The results of research come to demonstrate the understanding of place and role of standards in ensuring the performance and development of libraries.

Keywords: librarianship, professional standards, Moldovan Standards Institute, Technical Committee no. 1 "Library. Information. Documentation", Directorate for Research and Development in the Library and Information Sciences, Continuing Professional Training Center of the National Library of the Republic of Moldova, applicative study, questionnaire, territorial public libraries.

Standardizarea este activitatea prin care se stabilesc prevederile destinate unei utilizări comune, prin care se urmărește obținerea unui grad optim de ordine într-un anumit content. Această activitate constă

în elaborarea și punerea în aplicare a standardelor. Organizația Internațională pentru Standardizare (ISO) este o organizație non-guvernamentală, responsabilă de elaborarea standardelor internaționale pentru produse

și servicii. Standardele elaborate de această organizație sunt prezentate cu abreviatura ISO. Standardele reprezintă documente care stabilesc linii directoare și cerințe pentru un anumit element, material, component, sistem sau serviciu, sau descriu în detaliu o anumită metodă sau procedură [18].

Activitatea de standardizare în Republica Moldova este efectuată de către Institutul de Standardizare, care stabilește principiile și metodologia standardizării naționale, gestionează Fondul național de documente normative în domeniul standardizării, organizează activități de armonizare a standardelor naționale cu standardele internaționale și cele europene, coordonează activitatea comitetelor tehnice de standardizare. Comitetele tehnice de standardizare sunt organisme create în diverse domenii ale economiei naționale. Acestea sunt parte componentă a organismului național de standardizare, create benevol, pentru beneficiul părților interesate, pentru a realiza lucrări de standardizare la nivel național [14].

Standardele internaționale și standardele naționale se aplică în baza unor acorduri de colaborare la care Republica Moldova face parte. Standardizarea activității bibliotecare în Republica Moldova are drept scop realizarea a două obiective principale: asigurarea unității naționale în biblioteconomie, informare și documentare; alinierea instituțiilor din Sistemul Național de Biblioteci la metodologiile și tehnologiile moderne. Reieșind din necesitățile continuității organizării calitative a activității domeniului biblioteconomic, Biblioteca Națională a Republicii Moldova, a venit către Departamentul „Moldova-Standard”, cu propunerea de a organiza un comitet de lucru în domeniul standardizării în biblioteconomie, înregistrat cu nr.1, la 14 octombrie 1992, conform informației prezentate de Iulia Tătărescu în cadrul Conferinței științifice organizate în anul 2005 de Biblioteca Universității de Stat din Moldova, către 45 de ani de învățământ biblioteconomic superior din Republica Moldova [19].

În articolul „Standardizarea în domeniul Biblioteconomiei, Informării și Documentării: avantaje, probleme și perspective”

Elena Bordian, director al Bibliotecii Republicane Tehnico-Științifice, președintele Comitetului Tehnic nr.1 „Biblioteconomie. Informare. Documentare”, prezintă în detaliu care sunt funcțiile comitetului tehnic în organizarea procesului de standardizare în domeniul biblioteconomic din Republica Moldova, componența și atribuțiile comitetelor tehnice de standardizare, modul de constituire, de înregistrare și de funcționare a acestora. Conform acestei relatări, printre inițiatorii și primii organizatori ai activității acestui comitet au fost biblioteconomiștii: Ludmila Corghenci, Tatiana Ischimji, Vera Osoianu, reprezentanți ai BNRM. Mai mult de două decenii în calitate de președinte al CT nr.1 a fost Iulia Tătărescu, șef de departament Biblioteca Republicană Științifică Agricolă a UASM [2].

În componența comitetului tehnic se asigură prezența tuturor părților interesate. Astfel în componența CT nr. 1 activează reprezentanți permanenți ai centrelor biblioteconomice și bibliotecilor mari din Republica Moldova: Biblioteca Națională a Republicii Moldova; Biblioteca Națională pentru Copii „Ion Creangă”; Biblioteca Științifică Centrală „Andrei Lupan” a Academiei de Științe din RM; Biblioteca Republicană Științifică Agricolă a UASM; Biblioteca Științifică Medicală a USMF „Nicolae Testemițanu”; Biblioteca Republicană Tehnico-Științifică, Camera Națională a Cărții, Biblioteca Municipală „B. P. Hasdeu”, Centrul Național de Informare și Reabilitare a Societății Orbilor; Facultatea Jurnalism și Științe ale Comunicării a USM; Biblioteca Centrală a USM; Biblioteca Universității de Stat „Alec Russo” Bălți; Institutul de Standardizare din Moldova.

Comitetul Tehnic nr.1 „Biblioteconomie. Informare. Documentare” (CT nr. 1) asigură examinarea, elaborarea și aplicarea în practica bibliotecilor a standardelor în domeniul biblioteconomic. Membrii CT nr. 1 au drepturi și obligații prestabilite conform cerințelor în domeniul standardizării. Printre drepturi se menționează, că orice membru poate să solicite informații referitoare la activitatea comitetului, să primească spre examinare și să participe la ședințele de lucru în care se discută pro-

iectele de standarde noi, propuse spre aprobare Institutului de Standardizare, să înainteze propuneri privind elaborarea de standarde noi sau revizuirea celor existente etc. În același timp ei au obligațiunea de a participa la ședințele de lucru ale CT nr.1, poate să-și expună opiniile asupra standardelor examinate, susținând poziția instituției pe care o reprezintă etc. [1;19].

În atribuțiile Comitetului Tehnic nr.1 intră, în special, traducerea standardelor internaționale care se referă la principiile, metodele și practicile de organizare a activității bibliotecilor, centrelor de informare și documentare, arhivelor, științei informației și editare.

Din aceleași surse aflăm că obiectivele principale ale Comitetului Tehnic nr.1 se poziționează după cum urmează: elaborarea documentelor normative naționale; examinarea standardelor internaționale și europene în vederea posibilității preluării lor în calitate de standarde naționale sau armonizării standardelor naționale cu ele; în caz de necesitate execută modificarea, anularea sau confirmarea (prelungirea termenului de valabilitate) a standardelor în vigoare etc.

În *Regulamentul privind activitatea metodologică în cadrul Sistemului Național de Biblioteci din Republica Moldova*, aprobat la nivel național la 13.01.2016, sunt expuse responsabilitățile Bibliotecii Naționale a Republicii Moldova ca **centru metodologic național**, care reprezintă un ansamblu de metode și tehnici, axate după cum urmează : elaborarea cadrului strategic în domeniul biblioteconomic și de reglementare a organizării și funcționării bibliotecilor; dezvoltarea biblioteconomice: crearea/ dezvoltarea produselor și serviciilor intelectuale pentru biblioteci și bibliotecari; activitatea de cercetare și dezvoltare în biblioteconomie; diseminarea experienței avansate; îndrumarea metodică pe diferite componente ale organizării, funcționării și modernizării bibliotecilor etc.; formarea profesională continuă a bibliotecarilor; coordonarea și cooperarea activității biblioteconomice: dezvoltarea parteneriatului biblioteconomie între biblioteci, biblioteci și structuri oficiale, instituții educaționale

etc; implicarea bibliotecilor în calitate de parteneri în proiecte și programe de nivel național, regional, raional etc.; evaluarea și analiza activității bibliotecare: dezvoltarea sistemului de statistică bibliotecară; monitorizări și raportări; implementarea standardelor de activitate bibliotecară, advocacy [17].

Direcția Cercetare și Dezvoltare în Biblioteconomie și Științe ale Informării își organizează activitatea în baza „Profilului de activitate metodologică”, document de reglementare elaborat în cadrul BNRM în conformitate cu regulamentul menționat. Astfel una din funcțiile Direcției include participarea la elaborarea/modificarea/actualizarea standardelor în domeniul biblioteconomic. În acest scop un reprezentant al acestei direcții activează în permanență în cadrul Comitetului Tehnic nr. 1 „Biblioteconomie. Informare. Documentare” din cadrul Institutului de Standardizare din Moldova [16].

Deci, unul din obiectivele BNRM, ca centru metodologic / biblioteconomic național, vizează asigurarea informațională a procesului de standardizare în domeniu, deoarece implementarea standardelor în activitatea bibliotecilor nu intră în funcția CT nr.1. Conform recomandărilor internaționale în fiecare instituție de informare și documentare trebuie să existe o persoană responsabilă de aplicarea standardelor.

În comunicarea din cadrul Conferinței Internaționale *Symposia Investigatio Bibliotheca* organizată de Departamentul Informațional Biblioteconomic ULIM la 26.02.2016, Elena Bordian a reiterat faptul, că din punct de vedere al aplicabilității, din 01.01.2007 standardele sunt documente voluntare și poartă un caracter informativ, de recomandare. În același timp, a accentuat avantajele și beneficiile aplicării standardelor în domeniul biblioteconomic, pentru organizarea eficientă a activității bibliotecilor, cum ar fi: standardizarea descrierii bibliografice a documentelor, unică pentru toate tipurile de biblioteci; reglementarea activităților bibliotecii; evaluarea performanțelor, compatibilitatea rezultatelor și impactului bibliotecilor în comunita-

te etc. [3].

Realizarea acestui studiu vine în sprijinul demonstrării acestei ipoteze: documentele de standardizare sunt un suport esențial în funcționarea eficientă a bibliotecilor și în adaptarea la cerințele actuale de dezvoltare și modernizare, deoarece avantajele activității de standardizare se manifestă în toate fazele circuitului info-documentar.

În scopul studierii nivelului de cunoaștere și aplicare a standardelor de specialitate în bibliotecile din Republica Moldova, promovarea beneficiilor și transformărilor calitative a activității lor prin utilizarea standardelor noi în domeniul biblioteconomiei Direcția Cercetare și Dezvoltare în Biblioteconomie și Științe ale Informării a realizat un sondaj de studiere a nivelului de cunoaștere și aplicare a standardelor profesionale în bibliotecile publice teritoriale (BPT) din Republica Moldova.

La prima etapă a acestei cercetări am invitat bibliotecile publice teritoriale să răspundă la întrebările unui chestionar online cu tema: „Implementarea standardelor de specialitate în bibliotecile din Republica Moldova”. Întrebările au fost organizate astfel, ca să obținem informații cantitative și calitative despre necesitățile de standardizare în domeniul biblioteconomic, care sunt resimțite în organizarea și evaluarea activității bibliotecilor. Am adus argumente managerilor bibliotecilor publice teritoriale despre importanța participării la acest sondaj:

- În baza informațiilor colectate, vor fi formulate solicitări către CT nr. 1 „Biblioteconomie. Informare. Documentare”, pentru a fi selectate și aprobate standarde noi în domeniul biblioteconomic, pe subiecte care nu sunt îndeajuns acoperite cu metodologii de organizare și evaluare a activității bibliotecii. Ca reprezentat al Bibliotecii Naționale a Republicii Moldova în CT nr. 1, pot veni cu propuneri în acest sens.

- În cadrul Centrului de Formare Profesională Continuă a Bibliotecii Naționale a Republicii Moldova vor fi organizate noi instruirii în domeniul cunoașterii și implementării standardelor de specialitate, conform solicitărilor bibliotecilor publice te-

ritoriale.

Obiectivul general al sondajului: promovarea informației despre standardele de specialitate în domeniul biblioteconomic, dezvoltarea cadrului instituțional de aplicare a lor.

Obiectivul specific al sondajului: creșterea nivelului de conștientizare în rândul personalului bibliotecilor publice teritoriale privind importanța standardelor în dezvoltarea produselor și a serviciilor noi, a organizării eficiente a activității bibliotecii, precum și creșterea nivelului de achiziționare a standardelor în colecțiile bibliotecilor publice teritoriale.

Instrumentul de cercetare – chestionar, aplicat pe un eșantion prestabilit: managerii bibliotecilor publice teritoriale. Chestionarul a fost realizat online, în perioada 25.03.2019 – 08.04.2019. În structura chestionarului au fost incluse întrebări închise și deschise, pentru a acumula informații suficiente a stării de fapt a implementării standardelor în BPT. Au fost invitați să participe 35 de directori ai bibliotecilor publice raionale, municipale și orașenești din Republica Moldova. Au răspuns 29 de persoane, ceea ce reprezintă 83 % din numărul total și considerăm că este un rezultat bun.

Interpretarea datelor chestionarului aplicat

În prima întrebare respondenții au fost rugați să indice dacă au participat la instruirii de formare continuă cu tematica studierii și aplicării în activitatea bibliotecilor a standardelor de specialitate, organizate la nivel național. Majoritatea respondenților (24) au răspuns afirmativ, iar reprezentanții a cinci biblioteci publice teritoriale nu au beneficiat de astfel de instruirii.

O analiză a activității Centrului de Formare Profesională Continuă (CFC) a BNRM, ne demonstrează faptul că în ultimii doi ani au fost organizate mai multe instruirii cu tematica studierii standardelor în domeniul biblioteconomic: *Dezvoltarea competențelor utilizatorilor de a accesa informația corect* (07.02.2018), *Monitorizarea și utilizarea datelor statistice ca bază pentru dezvoltarea bibliotecilor* (17-18.06.2018, 21-22.08.2018), *Elaborarea, prezentarea și*

citarea referințelor bibliografice (15.02.2017, 31.05.2017), *Cultura informației – temelia realizării ODD 2030* (21.06.2017), *Eficiențizarea utilizării sistemului online de colectare, sistematizare și raportare a statisticii de bibliotecă* (29-30.11.2017) etc. În cadrul acestor instruirii au fost studiate și promovate cele mai noi standarde în domeniul de specialitate: *SM ISO 690:2012 Reguli pentru prezentarea referințelor bibliografice și citarea resurselor informaționale*; *SM ISO 2789:2015 Statistici Internaționale de bibliotecă*; *SM ISO 11620:2016 Indicatori de performanță pentru biblioteci*; *SM ISO 16439:2018 Metode și proceduri pentru evaluarea impactului bibliotecilor*.

Deci, posibilități de instruire au fost oferite îndeajuns, dar nu s-au valorificat la nivel maxim de către bibliotecile publice teritoriale (BPT). Astfel, răspunsurile obținute ne vor ajuta să stabilim publicul-țintă al instruirilor cu tematica studierii standardelor, care vor fi programate în cel mai apropiat timp în cadrul ofertelor educaționale ale Centrului de Formare Profesională Continuă a BNRM [6].

În următoarea întrebare, *se cerea de indicat dacă BPT au organizat în anii 2018-2019 instruirii de formare continuă cu tematica învățării/aplicării în activitatea bibliotecilor a standardelor în domeniul biblioteconomiei la nivel municipal/orășenesc/raional*.

Răspunsurile obținute se structurează astfel: 19 – da, 10 – nu. Procentul destul de mare de răspunsuri negative, impune necesitatea unor activități de promovare a beneficiilor aplicării standardelor pentru succesul bibliotecii și necesitatea cunoașterii reperelor standardizate în organizarea activității bibliotecilor de toate nivelurile. Organizarea instruirilor la nivel de rețea raională, municipală sau orășenească pot fi un imbold pentru îmbunătățirea activității BPT. Direcția Cercetare și Dezvoltare în Biblioteconomie și Științe ale Informării a BNRM va veni cu recomandări despre beneficiile organizării instruirilor cu această tematică și includerea lor în ofertele educaționale ale Centrelor Biblioteconomice Teritoriale [8].

Cum contribuie utilizarea standardelor în organizarea și îmbunătățirea activității

bibliotecii, cât și promovarea imaginii bibliotecii în opinia respondenților? a fost subiectul celei de a treia întrebări. Din cele cinci variante de răspunsuri prestabilite la această întrebare, opiniile respondenților s-au structurat după cum urmează:

- *Asigurarea conformității activității bibliotecii cu cerințele unor indicatori calitativi standardizați – 11 (37,9%)*

- *Îmbunătățirea calității serviciilor bibliotecii – 8 (27,6%)*

- *Posibilitatea de uniformitate și comparație între diferite biblioteci la aceiași parametri de activitate, pentru a demonstra excelența – 4 (13,8%)*

- *Evaluarea și promovarea performanțelor bibliotecii, îmbunătățirea și promovarea imaginii bibliotecii – 5 (17,2%)*

- *Asigurarea transparenței evaluării activității și impactului bibliotecii în comunicarea cu comunitatea – 1 (3,4%)*

În urma răspunsurilor la această întrebare, respondenții au demonstrat că standardele au cea mai mare influență asupra efortului bibliotecilor de a corespunde indicatorilor performanți de calitate, apreciind în mare măsură și contribuirea utilizării lor la îmbunătățirea calității serviciilor bibliotecii.

Pentru a ne documenta în privința complexității deținerii în colecțiile BPT a acestor documente de specialitate, le-am oferit posibilitatea să studieze lista standardelor în domeniul *Biblioteconomie. Informare. Documentare*. Pentru informare a fost distribuit linkul site-ului Bibliotecii Republicane Tehnico-Științifice, deținătoare a colecției complete a acestor documente: <https://brts.md/wp-content/uploads/2019/03/Lista-standardelor-2019.pdf>. În acest site, în fișier tematic special, Comitetul Tehnic nr.1 prezintă lista standardelor „Biblioteconomie. Informare. Documentare” (BID) actualizată la data de 01.01.2019, unde sunt prezentate: în **tabelul 1**: Lista standardelor în vigoare; **tabelul 2**: Lista standardelor noi în domeniul BID elaborate de ISO (neaprobate de ISM) și în **tabelul 3**: Lista standardelor anulate. Conform acestor informații în prezent sunt în vigoare 63 de standarde în domeniul biblioteconomic, șase standarde ISO neaprobate

de ISM, iar nouă standarde au fost anulate.

Răspunsurile obținute la această întrebare nu relevă un mare număr de standarde deținute, iar în majoritatea bibliotecilor nu au ajuns cele mai noi standarde în domeniul biblioteconomic. Un număr mai mare de standarde se regăsesc în colecțiile BPO „Eugen Coșeriu” Bălți, după cum și era de așteptat să fie situația la o bibliotecă publică municipală. Mai multe biblioteci au menționat că dispun în colecții doar de standardele incluse în două ediții tematice: *Standarde naționale în vigoare referitoare la biblioteconomie, informare, documentare*, apărute în anii 2000 și 2007. Utilizarea acestor ediții este binevenită, dar cu multă precauție, deoarece unele standarde din cuprinsul lor au fost anulate sau înlocuite cu documente actualizate.

Este îmbucurător faptul, că în urma promovării intensive în cadrul Centrului de Formare Profesională Continuă (CFC) a BNRM, patru biblioteci au achiziționat cel mai nou document: SM ISO 16439:2018 „Metode și proceduri de evaluarea a impactului bibliotecilor”. O mare parte din directori ai bibliotecilor publice teritoriale au prezentat intenții de a procura, în cel mai apropiat timp, standarde noi pentru colecția bibliotecilor. Considerăm că acest fapt este un impact bun al instruirilor organizate de Centrul de Formare Profesională Continuă din cadrul Direcției Cercetare și Dezvoltare în Biblioteconomie și Științe ale Informării a BNRM [6].

Fiind rugați să evalueze, ce beneficii au resimțit în organizarea activității bibliotecii în urma cunoașterii/utilizării standardelor în domeniul biblioteconomic, respondenții au avut de ales din mai multe variante de răspuns. Opțiunile lor s-au structurat astfel:

- *Calcularea corectă a indicatorilor de performanță ne ajută să coordonăm mai bine planificarea activității bibliotecii (pentru a îmbunătăți impactul bibliotecii asupra utilizatorilor, comunității și societății) – 16 (55,2%);*

- *Am colectat, raportat corect datele statistice lunare și anuale – 12 (41,4%);*

- *S-a îmbunătățit calitatea lucrărilor bibliografice realizate de bibliotecă – 1 (3,4%).*

Corelarea procentajului răspunsurilor ne demonstrează opțiunile majore ale respondenților față de beneficiile standardelor care se referă la statistici de bibliotecă. Cauza utilizării minime a standardelor de reglementare în domeniul bibliografic poate consta în volumul mic de lucrări bibliografice realizate în BPT.

A urmat întrebarea despre beneficiile oferite utilizatorilor bibliotecii în urma instruirii și cunoașterii utilizării standardelor în domeniul biblioteconomic în activitatea lor de studiu.

Și aici le-am oferit directorilor posibilitatea de se expune conform unor opțiuni prestabilite:

- *Utilizatorii au aflat și au conștientizat importanța citării resurselor de informare – 16 (55,2%)*

- *Utilizatorii au fost instruiți cum să formuleze corect referințele bibliografice de citare – 9 (31%)*

- *Informarea utilizatorilor despre importanța standardizării în activitatea lor – 2 (6,9%)*

- *Crearea și implementarea serviciilor noi de bibliotecă, la solicitarea utilizatorilor – 1 (3,4%)*

- *Nu am organizat instruirii cu utilizatorii la tema dată – 1 (3,4%)*

Atunci când utilizatorii sunt siguri de aptitudinea bibliotecilor de a furniza produse sau servicii de înaltă calitate eficient și consecvent, ei vor fi dispuși să vină și să folosească aceste servicii și să susțină biblioteca. În acest sens, în baza răspunsurilor la această întrebare, constatăm: bibliotecile, prin oferirea serviciilor de instruire, au demonstrat că standardele în domeniul biblioteconomic pot veni și în ajutorul utilizatorilor. Deși în număr mic, unele biblioteci au restanțe în studierea posibilităților pe care le pot oferi utilizatorilor promovând informații utile din domeniul standardizării.

Am dorit să aflăm cum este apreciat nivelul beneficiilor standardizării în circuitul info-documentar al bibliotecii, utilizând scara de la 1 la 4, unde 1 înseamnă „Puțin important”, iar 4 înseamnă „Foarte important”. Opțiunile respondenților s-au distribuit conform unor sub-întrebări enunțate.

Variante de răspuns	1	2	3	4
<i>Evidența statistică a documentelor, proceselor, serviciilor de bibliotecă etc.</i>	1	0	3	26
<i>Unicitatea descrierii bibliografice a documentelor pentru toate tipurile de biblioteci</i>	0	3	6	20
<i>Disponibilitatea terminologiei unice de specialitate</i>	0	4	6	19
<i>Reglementarea activității bibliotecilor; comparabile pentru diferite tipuri de biblioteci</i>	0	2	11	16
<i>Diversificarea și sistematizarea serviciilor bibliotecii conform unor indici standardizați</i>	0	4	9	16
<i>Asigurarea siguranței corectitudinii organizării produselor, proceselor și procedurilor de activitate a bibliotecii</i>	0	2	13	14

Conform răspunsurilor obținute la această întrebare complexă, aprecierea nivelului beneficiilor standardizării în organizarea activității bibliotecilor este pregnant, deoarece toate opțiunile propuse spre examinare au primit cel mai des calificativul de foarte important.

Le-am oferit directorilor de biblioteci

posibilitatea să prezinte ce domenii, procese sau proceduri ale activității bibliotecii nu beneficiază îndeajuns de recomandări standardizate, pentru îmbunătățirea calității lor. Conform răspunsurilor obținute aceste domenii pot fi clasificate pe tipuri de servicii și activități de specialitate:

Domenii de activitate	Procese, proceduri de activitate a bibliotecii, servicii de bibliotecă	Nr. de răspunsuri
<i>Activitatea metodologică</i>	<i>Actualizarea fișei postului, evaluarea bibliotecii, tipizate de bibliotecă, norme a numărului de utilizatori, norme de timp pentru procese/proceduri/produse de bibliotecă, activități culturale.</i>	9
<i>Activitatea bibliografică</i>	<i>Activitatea bibliografică, descrierea bibliografică a documentelor, servicii de referință (tipuri, norme de timp)</i>	6
<i>Servicii de bibliotecă</i>	<i>Servicii moderne de bibliotecă (tipuri), activitățile serviciului relații cu publicul.</i>	6
<i>Statistică</i>	<i>Formularul 6-c este foarte sofisticat, indicatori statistici de bibliotecă: norme și metode moderne de calculare a intrărilor, a împrumuturilor, calcularea orelor de instruire.</i>	4
<i>Colecții</i>	<i>CZU (modificări, domenii noi), împrumutul interbibliotecar</i>	3
<i>Tehnologii moderne</i>	<i>Dotarea bibliotecilor cu TIC (norme standardizate).</i>	2
	<i>Nu pot răspunde la această întrebare / Nu au studiat acest aspect.</i>	3

Prezintă interes în studiul necesităților bibliotecilor publice teritoriale și alte sugestii, reflectate în răspunsurile la această întrebare:

▪ În principiu, toate procesele de bibliotecă nu beneficiază îndeajuns de recomandări standardizate, din motivul insuficienței standardelor în vigoare deținute la moment de bibliotecă. Achiziționarea acestora, în vi-

itorul apropiat, evident, va îmbunătăți calitativ toate procesele de bibliotecă.

▪ Ar fi perfect dacă bibliotecile ar cunoaște și ar aplica în practică standardele existente.

▪ Avem necesitatea de a studia mai profund standardele de specialitate.

▪ Recomandările standardizate sunt necesare și foarte utile pentru personalul din biblioteci, dar avem nevoie ca toți bibliote-

carii să le studieze mai intens și să utilizeze corect aceste documente.

Unul din motivele pentru care conținutul răspunsurilor la această întrebare este destul de neașteptat, poate să rezulte din faptul că reprezentății BPT nu au la îndemână, în colecțiile bibliotecilor, un număr suficient de standarde de specialitate, care să le ajute în organizarea eficientă a activității. Această concluzie reiese din răspunsurile la una din întrebările precedente, în care respondenții au fost invitați să prezinte structura colecției de standarde pe care le dețin în biblioteca lor și numărul de standarde este aproape minim în fiecare din bibliotecile care au participat la sondaj.

De fapt, majoritatea din aspectele nominalizate în răspunsurile obținute de la respondenți sunt acoperite de recomandări standardizate de aplicare. Din acest motiv, concluzionăm că sunt necesare mai multe instruirii de studiere a acestor importante documente de specialitate. În special, accentul va fi pus pe cunoașterea și implementarea celor mai noi standarde adoptate în acest domeniu.

Presupunem că există și un al treilea motiv. În rezultatul reorganizărilor din ultimii ani, în multe biblioteci publice teritoriale a fost suprimat serviciul de activitate metodică. Funcțiile metodologice le revin directorilor de biblioteci, specialiștilor responsabili de activitatea muzeelor și a bibliotecilor din cadrul direcțiilor/secțiilor de cultură sau formatorilor din cadrul centrelor de formare regionale/raionale [9].

La instruirile de studiere a standardelor de specialitate, care vor fi organizate în cadrul Centrului de Formare Profesională Continuă a BNRM, anume aceste persoane vor fi grupul-țintă, pentru a participa la aceste activități, a implementa mai eficient și disemina standardele de specialitate în biblioteci.

Sinteză pe marginea studiului aplicativ

Rezultatele cercetării vin să demonstreze înțelegerea locului și rolului standardelor în asigurarea performanței și dezvoltarea bibliotecilor. Lipsa standardelor în colecțiile bibliotecilor publice teritoriale este generată, la părerea mea, de mai mulți

factori obiectivi, cum ar fi:

- lipsa informației despre standardele noi în domeniul biblioteconomic;
- promovarea insuficientă a informației despre aceste standarde la nivel BPT;
- achiziționarea standardelor doar de la Institutul de Standardizare din Moldova.

Elaborarea ghidurilor de implementare a standardelor ar fi soluția binevenită pentru a familiariza bibliotecarii cu recomandările standardelor de specialitate și ar contribui la implementarea lor în activitatea bibliotecilor publice teritoriale.

Se cere o mediatizare mai amplă a documentelor de acest tip, la elaborarea cărora a participat Direcția Cercetate și Dezvoltare în Biblioteconomie și Științe ale Informării: *Indicatori de performanță (relaționali) pentru biblioteci: Ghid în sprijinul implementării SM ISO 11620:2016 „Informare și documentare. Indicatori de performanță pentru biblioteci” (adoptat 20.22.2016); Ghid în sprijinul implementării SM ISO 16439:2018 „Informare și documentare. Metode și proceduri de evaluare a impactului bibliotecilor” (adoptat 31.07.2018) [10, 11].*

Ghidul în sprijinul implementării SM ISO 16439:2018 „Informare și documentare. Metode și proceduri de evaluare a bibliotecilor” a fost elaborat sub egida Consiliului Biblioteconomic Național, Biblioteca Națională a Republicii Moldova, Grupul IMPACT – Inovații și practici de succes în statistica de bibliotecă în scopul facilitării implementării metodelor de evaluare a impactului bibliotecilor, oferind repere metodologice și instrumente concrete pentru proces. Structura și conținutul acestuia sunt similare SM ISO 16439:2018 „Informare și Documentare. Metode și proceduri pentru evaluarea impactului bibliotecilor. Este un ghid despre cum se definește impactul bibliotecii, care sunt efectele și metodele de evaluare a acestuia, ce instrumente pot fi aplicate pentru a măsura impactul bibliotecii asupra persoanelor, bibliotecii și comunității, impactul social. Ghidul urmărește și scopul de a conștientiza bibliotecarii cu privire la importanța și responsabilitatea pe care o impune analiza impactului și valorii bibliotecii [10].

Comunitatea profesională a fost infor-

mată despre noi modalități de promovare a valorii bibliotecilor, prezentând standardul SM ISO 16439:2018 „Informare și documentare. Metode și proceduri de evaluare a impactului bibliotecilor” în revista de specialitate *Magazin bibliologic* [4].

Pentru a veni în ajutorul bibliotecarilor am diseminat informația despre posibilitățile de achiziționare a standardelor în cadrul mai multor instruirii organizate de Centrul de Formare Continuă a BNRM. Am publicat această informație pe rețelele de socializare administrate de Direcția Cercetare și Dezvoltare în Biblioteconomie și Științe ale Informării [5].

Recomandări

Factorii obiectivi, enunțați mai sus, pot fi eradicați prin efortul comun al centrelor biblioteconomice naționale și centrelor biblioteconomice teritoriale, prin includerea în ofertele educaționale a studierii acestui subiect important în susținerea tendințelor bibliotecilor de a-și organiza activitatea în conformitate cu standardele internaționale de calitate.

În urma analizei rezultatelor chestionarului se reliefează unele constatări și preconizări a centrării implicațiilor Direcției Cercetare și Dezvoltare în Biblioteconomie și Științe ale Informării, în special a Centrului de Formare Continuă a BNRM în privința diseminării prevederilor standardelor de specialitate și a le face accesibile comunităților profesionale.

În completarea acestor constatări venim cu recomandarea de organizare la nivel de bibliotecii publice teritoriale a unei autoevaluări a nevoii de instruire în domeniul standardizării de specialitate, pentru a intra în posesia unor cunoștințe pertinente la tema abordată.

Rămânând adepții ideii că standardele de specialitate sunt expresia principală a menținerii corectitudinii în organizarea activității instituțiilor bibliotecare, în susținerea ipotezei enunțate la începutul acestui studiu, se pot preconiza unele recomandări pentru bibliotecile publice teritoriale:

- crearea condițiilor optime de acces direct la acest tip de documente, achiziționarea lor în colecțiile bibliotecilor

publice teritoriale, ca factori care pot contribui la dezvoltarea proceselor de bibliotecă și diversificarea serviciilor conform cerințelor comunității;

- evaluarea performanțelor în baza standardelor de specialitate poate fortifica imaginea bibliotecii și pârghiile de convingere a comunității, fondatorilor, partenerilor privind valoarea și impactul bibliotecilor în domeniul educațional, cultural și social-economic.

Provocările cu care se confruntă domeniul biblioteconomiei datorită globalizării tot mai accentuate pot fi rezolvate și depășite doar printr-un răspuns incluziv, global, unitar. În acest scop IFLA a inițiat discuția asupra Viziunii Globale – demers care va genera un parcurs unificat al domeniului biblioteconomiei pentru viitor. În viziunea IFLA, viitorul bibliotecilor, se axează pe crearea unui domeniu puternic și unificat al biblioteconomiei, generând o societate cu știință de carte, informată și participativă. Între cele 10 oportunități de bază ale *Viziunii Globale* a dezvoltării bibliotecilor se regăsește și necesitatea asigurării că părțile interesate înțeleg valoarea și impactul bibliotecilor [20].

Pentru a măsura impactul, valoarea și efectul activității bibliotecii, a justifica resursele investite în dezvoltarea componentelor fizice și umane ale bibliotecii moderne, valoarea acesteia, grație activității prolifică a Comitetului Tehnic nr.1, comunitatea profesională din Republica Moldova dispune de SM ISO 16439:2018 „Informare și Documentare. Metode și proceduri pentru evaluarea impactului bibliotecilor”, aprobat prin decizia Institutului de Standardizare din Moldova nr. 188 din 31.07.2018. În standard impactul este definit ca influența bibliotecilor și a serviciilor acestora asupra persoanelor, comunității și asupra societății, diferența sau schimbările survenite la nivel de persoană sau grup în rezultatul contactului cu serviciile bibliotecii [12].

În sensul acestui standard valoarea bibliotecii este percepută drept importanța, pe care părțile interesate (instituțiile de finanțare, politicienii, publicul, utilizatorii, personalul) acordă bibliotecilor și care are legătură cu reliefa beneficiului real sau

potențial.

De ce trebuie să evaluăm impactul bibliotecii asupra persoanelor, instituțiilor și societății? Standardul specifică următoarele scopuri a procesului:

- Fundamentarea planificării strategice și asigurarea managementului calității bibliotecilor.

- Facilitarea comparării impactului bibliotecii în timp, impactului între bibliotecile de tip și misiune similare.

- Promovarea rolului și valorii bibliotecilor pentru procesul de studii și cercetare,

educație și cultură, viață socială și economică.

- Elaborarea, promovarea și susținerea politicilor privind nivelul serviciilor și obiectivele strategice pentru biblioteci [7].

Evaluarea impactului social, conform aspectelor multiple care definesc acest tip de impact, poate demonstra valoarea funcției educative a bibliotecilor, ca promotori cheie ai educației, informației, cercetării, participării sociale și culturale [13].

Referințe bibliografice:

1. BORDIAN, Elena. Activitatea Comitetului Tehnic nr. 1 „Biblioteconomie. Informare. Documentare”. In: Beneficiile implicării în activitatea de standardizare. Institutul de Standardizare din Moldova. Chișinău, 2016, p. 14.
2. BORDIAN, Elena. Standardizarea în domeniul Biblioteconomiei, Informării și Documentării: avantaje, probleme și perspective. In: Magazin bibliologic. 2017, nr. 1/2, pp. 43-48.
3. BORDIAN, Elena, CASIAN, Olga. Standardizarea în Biblioteconomie, Informare, Documentare: avantaje, probleme și perspective. [citată 09.04.2019]. Disponibil: <https://www.slideshare.net/Dibulim/bordian-elena-standardizarea-n-biblioteconomie-informare-documentare-avantaje-probleme-perspective>
4. CEBOTARI, Margareta. Evaluarea impactului bibliotecilor: prevederi standardizate. In: Magazin bibliologic. 2018, nr. 3/4, pp. 31-36.
5. CEBOTARI, Margareta. Standarde noi în biblioteconomie: etape de achiziționare [on-line]. [citată 09.04.2019]. Disponibil: <https://www.slideshare.net/rmbiblioteci/standarde-noi-n-biblioteconomie-informare-documentare-etape-de-achiziționare>
6. CORGHENCI, Ludmila. Centrul de Formare Profesională Continuă în Biblioteconomie și Științe ale Informării: carieră plus. In: Magazin bibliologic. 2017, nr. 3/4, pp. 12-15. [citată 09.04.2019]. Disponibil: <http://www.bnrm.md/files/publicatii/Magazin-bibliologic2017-3-4.pdf>
7. CORGHENCI, Ludmila, BORDIAN, Elena. Evaluarea impactului și valorii bibliotecii: relaționări cu conceptul de bibliotecă modernă sau în loc de introducere. In: Ghid în sprijinul implementării SM ISO 16439:2018 „Informare și documentare. Metode și proceduri de evaluare a bibliotecilor”. Chișinău, 2018, pp. 4-5. [Accesat 09.04.2019]. Disponibil: <http://www.bnrm.md/files/publicatii/Ghid-Informare-si-Documentare.Metode-si-proceduri-pentru-evaluarea-impactului-bibliotecilor.pdf>
8. CORGHENCI, Ludmila, POPA, Victoria. Centrul biblioteconomic teritorial – furnizor de programe de formare profesională continuă pentru personalul bibliotecilor. In: Magazin bibliologic. 2018, nr.3-4, pp. 48-51. [citată 09.04.2019]. Disponibil: <http://www.bnrm.md/files/publicatii/Magazin-bibliologic2018-3-4.pdf>
9. DMITRIC, Ecaterina. Activitatea metodologică – o nouă abordare în contextul inovării tehnologice. In: Analele științifice ale Universității de Stat din Moldova. Studii socio-umanistice. Chișinău, 2018, pp. 208-213. ISBN 978-997-142-56-5. ISSN 1857-3622.
10. Ghid în sprijinul implementării SM ISO 16439:2018 „Informare și documentare. Metode și proceduri de evaluare a bibliotecilor”. Consiliul Biblioteconomic Național, Biblioteca Națională a Republicii Moldova, Grupul IMPACT – Inovații și practici de succes în statistica de bibliotecă. Coordonator: Ludmila Corghenci. Autori: Vera Osoianu, Elena Bordian, Margareta Cebotari [et. al.]. Chișinău, 2018. 60 p. [citată 09.04.2019]. Disponibil: <http://www.bnrm.md/files/publicatii/Ghid-Informare-si-Documentare.Metode-si-proceduri-pentru-evaluarea-impactului-bibliotecilor.pdf>
11. Indicatori de performanță (relaționali) pentru biblioteci. Ghid în sprijinul implementării SM

- ISO 11620:2016 „Informare și documentare. Indicatori de performanță pentru biblioteci” (adoptat 20.22.2016). Biblioteca Națională a Republicii Moldova, Centrul de Formare Continuă în Biblioteconomie și Științe ale Informării, Centrul de statistică. Autori: Ludmila Corghenci, Vera Osoianu, Victoria Popa. Chișinău, 2017. 32 p. [citată 09.04.2019]. Disponibil: <http://www.bnrm.md/files/publicatii/Ghid-Indicatori-de-performanta-SM-ISO-11620-2016.pdf>
12. OSOIANU, Vera, CEBOTARI, Margareta. Impactul bibliotecii în contextul modernizării activității și serviciilor: efecte, metode, evaluare. În: Ghid în sprijinul implementării SM ISO 16439:2018 „Informare și documentare. Metode și proceduri de evaluare a bibliotecilor”. Chișinău, 2018, pp. 9-12. [Accesat 09.04.2019]. Disponibil: <http://www.bnrm.md/files/publicatii/Ghid-Informare-si-Documentare.Metode-si-proceduri-pentru-evaluarea-impactului-bibliotecilor.pdf>
13. OSOIANU, Vera, CEBOTARI, Margareta, DMITRIC, Ecaterina. Metode și instrumente de evaluare a impactului social al bibliotecii. În: Ghid în sprijinul implementării SM ISO 16439:2018 „Informare și documentare. Metode și proceduri de evaluare a bibliotecilor”. Chișinău, 2018, pp. 23-27. [citată 09.04.2019]. Disponibil: <http://www.bnrm.md/files/publicatii/Ghid-Informare-si-Documentare.Metode-si-proceduri-pentru-evaluarea-impactului-bibliotecilor.pdf>
14. Relația dintre standardizare și drepturile de proprietate intelectuală. [citată 09.04.2019]. Disponibil: <http://standard.md/libview.php?l=ro&id=1480&idc=196&t=/Resurse-media/Comunicate/Relatia-dintre-standardizare-i-drepturile-de-proprietate-intelectuala/>
15. PÎSLARI, Anastasia, MURSA, Lucia. Beneficiile implicării în activitatea de standardizare. Institutul de Standardizare din Moldova. 22 p.
16. Profilul de activitate metodologică. Biblioteca Națională a Republicii Moldova. Direcția Cercetare și dezvoltare în Biblioteconomie. Aprobat prin ordinul directorului general al BNRM din 08.09.2016 [online]. 5 p. [citată 18.04.2019]. Disponibil: <http://www.bnrm.md/files/accesDedicat/Profilul-de-activitate-metodologica.pdf>
17. Regulamentul privind activitatea metodologică în cadrul Sistemului Național de Biblioteci din Republica Moldova. Aprobat prin Ordinul Ministerului Culturii nr. 2 din 13.01.2016 [online]. 10 p. [citată 09.04.2019]. Disponibil: http://cbn.mc.gov.md/sites/default/files/document/attachments/Regulament_activitatea_metodologica_SNB_aprobat_MC.pdf
18. Suport de curs în domeniul standardizării. Institutul Național de Standardizare [online]. Chișinău, 2015, 58 p. [citată 09.04.2019]. Disponibil: http://moodle.usm.md/moodle/pluginfile.php/52557/mod_resource/content/1/Suport%20de%20curs_%20%281%29.pdf
19. TĂTĂRESCU, Iulia. Standardizarea – garant al calității. În: Probleme actuale ale teoriei și practicii biblioteconomice. Către 45 de ani de învățământ biblioteconomic superior din Republica Moldova. Chișinău: MUSEUM, 2005, pp. 119-123. ISBN 9975-948-40-5.
20. Viziune Globală. Rezumatul raportului. Top 10 aspecte cheie și oportunități [online]. [citată 09.04.2019]. Disponibil: <https://www.ifla.org/files/assets/GVMultimedia/publications/gv-report-summary-ro.pdf>

Методы сохранности электронных информационных ресурсов в научной библиотеке

Igor AFATIN,
Biblioteca Științifică a
Universității de Stat
„Alecu Russo”, or. Bălți



Rezumat: *Articolul analizează modalitățile de păstrare a informației, restricționarea accesului la servere și fișiere, instalarea unui software de rezervă, crearea arhivelor electronice, stocarea în rețea și în cloud, proiectarea sistemelor de stocare. Autorul acordă o atenție deosebită politicii de securitate a datelor, implementării unor metode inovatoare în vederea protecției informației din Biblioteca Științifică USARB: configurarea serverului terminal, setarea computerilor locale ale utilizatorilor și a infrastructurii rețelei locale de calculatoare, setarea rețelei locale (Local Area Network), configurarea arhivării serverului etc.*

Cuvinte cheie: *securitatea informației, securitatea datelor, controlul datelor, arhive electronice, stocare în cloud, politica de securitate a datelor, setarea LAN (Local Area Network), server terminal, steamer*

Abstract: *The article describes ways to store data: restricting access to servers and files, installing backup software, creating electronic archives, network and cloud storage, designing storage systems. The author pays special attention to the data security policy and the introduction of new methods of information security in the Scientific Library of the A. Russo Balti State University: deployment of a terminal server, setting up local users' computers, local computer network infrastructure, setting up server archiving and much more.*

Keywords: *information protection, data control, electronic archives, cloud storage, data security policy, setting up a local network, terminal server, steamers*

Абстракт: *В статье описываются способы сохранения информации: ограничение доступа к серверам и файлам, установка ПО для резервного копирования, создание электронных архивов, сетевых и облачных хранилищ, проектирование системы хранения данных. Особое внимание автор уделяет политике безопасности данных и внедрению новых методов сохранности информации в Научной Библиотеке БГУ им. Алеку Руссо: развёртывание терминального сервера, настройки локальных компьютеров пользователей, инфраструктуры локальной компьютерной сети, настройка архивирования серверов и многое другое.*

Ключевые слова: *защита информации, контроль данных, электронные архивы, облачные хранилища, политика безопасности данных, настройка локальной сети, терминальный сервер, стимеры.*

Необходимо всё время стремиться к минимизации последствий мелких неприятностей, средних проблем и крупных катастроф, и надо быть к ним готовыми постоянно.

Любая информация, хранящаяся в одном месте, будет потеряна раньше или позже, как бы надёжно это место не было. Поэтому единственное решение проблемы состоит в размножении данных, как можно более частом и регулярном, а пути реализации сильно зависят от имеющихся в распоряжении технических средств.

Меры и способы сохранения информации

Любая социальная деятельность людей построена на создании, передаче, обработке и хранении информации. Обеспечение сохранности информации производится на основе применения специальных мер организации хранения и подготовки, восстановления и регенерации информации, специальных устройств резервирования. Качество обеспечения сохранности информации зависит от её целостности (точности, полноты) и готовности к постоянному использованию.

Как не допустить потери информации?

Тот, кто владеет информацией, в той или иной степени заботится о сохранности этой информации. К сожалению, иногда бывает, что информация пропадает или теряется. В большинстве случаев по вине человека, работающего с информацией - случайно перенес не в ту папку или удалил; в более редких случаях по вине оборудования.

Существует ряд мер, призванных свести к минимуму риск потери информации:

- Физически ограничить доступ человека от компьютеров и серверов. Необходимо полностью исключить возможность физического воздействия на системные блоки, чтобы никто не мог об них споткнуться, или того хуже – зацепив, сбросить со стола. Максимум, какой доступ может иметь человек к системному блоку – нажать кнопку питания.

- Ограничить доступ пользователей к файлам – установить пароли на вход в Windows, чтобы посторонний человек не получил доступ к файлам и разделам жесткого диска. Ограничить права доступа к общим папкам в сети.

- Корректно завершать работу операционной системы и приложений. Не допускать аварийного завершения работы (Шляхтина, Светлана 2013).

- Установить программное обеспечение для ежедневного резервного копирования данных в автоматическом режиме. В ОС Windows имеются штатные средства для создания архивов выбранной пользователем информации по расписанию (в идеале ежедневно). Так же существует множество отдельных программ, благодаря которым автоматически создаются архивные копии важных файлов и папок.

Использование хранилищ информации. Одна из главных задач хранилищ информации – интеграция всех сведений из разнообразных источников в единую централизованную структуру, которая обеспечивала бы процесс превращения «сырых» фактов в полезную информацию. При этом должны использоваться обширные возможности электронной обработки и хранения данных. По признанию экспертов, в течение последних лет наблюдается процесс активного перехода от бумажных архивов к электронным. Удешевление и увеличение емкости систем хранения такой информации привели к тому, что предприятия и организации промышленно развитых стран мира оперативно переводят массивы хранящихся документов в новую форму и используют в повседневной работе вместо бумажных оригиналов их точные электронные образы со всеми печатями, визами, резолюциями и т.д.

Самый сложный вопрос в создании электронного архива заключается в его наполнении, ибо приходится переводить в надлежащий вид как уже существующий массив документов, так и текущих поступлений. Зато электронные системы способны записывать ко-

лосальные объемы информации на очень малых площадях и обеспечивать мгновенный поиск. Они также позволяют обеспечить санкционированным пользователям дистанционный доступ к базам данных. Правда, всегда нужно помнить об уязвимости запоминающих устройств компьютеров и о необходимости дублирования материалов путем записи их на альтернативный носитель.

Ожидаемые сроки службы различных носителей информации, используемых для хранения правительственных документов, примерно следующие: магнитная лента – от 5 до 15 лет; CD-ROM – до 50 лет; пленка для микрофильмирования – до 20 лет; пленка для архивного микрофильмирования – от 100 до 200 лет; газетная бумага – от 10 до 20 лет; высококачественная бумага – до 100 лет; специальная бумага – до 500 лет. Учет этого фактора, а также контроль данных требует наличия нормативов на сроки хранения и защиты информации. Специалисты полагают, что документ нужно считать «неактивным», если к нему обращаются менее, чем 15 раз в год. Если же документы используются дважды в месяц, их можно отнести к «полуактивным», если же документы используются три и более раз в месяц, то их надо считать «активными». Указанный показатель является одним из важнейших факторов, влияющим на определения судьбы и места дальнейшего хранения документов. Некоторые материалы могут быть уничтожены после определенного времени, другие необходимо хранить в течение длительного периода времени или без указания конкретного срока, если по своей природе информация представляет архивный интерес. Профессионалов несколько не удивил случай, когда с досье одного из высокопоставленных шведских агентов отечественная разведка ознакомила широкую публику через четыреста лет после происшедших событий.

Контроль данных - одна из мер сохранности

Целями контроля данных являются:
1) обеспечение точной и полной ин-

формацией соответствующих должностных лиц в требуемые сроки;

2) эффективная обработка, введение в память компьютера и распространение информации;

3) обеспечение сохранности сведений с учетом критерия «стоимость-эффективность»;

4) представление максимальных информационных услуг санкционированным пользователям.

Для того, чтобы одновременно обеспечить эффективность и безопасность информации, жизненно важен жесткий контроль за сохранностью документов. Необходимо также уделять внимание защите информации. Немалую помощь здесь может оказать знание возможных угроз компьютерной информации. Непреднамеренные ошибки, т.е. безграмотность и расхлябанность, неправильное введение данных, ошибки в программах, некорректная переинсталляция операционной системы с потерей данных и т.д., являются причинами 55% всех потерь. Деятельность конкурентов и шпионов, утечка информации, несанкционированный доступ, вторжение хакеров, кражи, подлоги и т.п., дают 30% всех потерь. Сбои из-за нарушения кабельной системы и низкого качества электропитания приносят 13% всех потерь. Остальные потери связаны со стихийными бедствиями, пожарами и компьютерными вирусами (Проскурков, Н. Е., Ануфриева, А. Ю., Ходов, С. И. 2014).

Инвентаризация как путь к порядку

Прежде чем заняться сохранением чего-либо, надо понять, что сохранять. Для этого нужно провести полную инвентаризацию используемых в работе данных и их классификацию, решить вопросы безопасности и секретности.

Следует определиться с уровнем допуска пользователей к различным данным и соответственно структурировать доступ к электронным ресурсам согласно установленным регламентам.

Важно учесть использование антивирусного программного обеспечения и

свежие антивирусные базы. Потеря данных в результате вирусной атаки – одно из наиболее распространенных явлений в нашей практике. Уберечься от данной угрозы можно только при наличии надежного антивирусного программного обеспечения и свежих, актуальных антивирусных баз, использовании на компьютерах только необходимого для работы и проверенного программного обеспечения, постоянное обновление и установка новых версий программ, в которых постоянно решаются вопросы устранения уязвимости.

Обратить внимание на общие данные основных рабочих программ, меняются они ежеминутно, архивироваться должны каждодневно минимум, а лучше и не по разу. Это как правило серверные задачи, т.е. построенные по распределённой архитектуре «клиент-сервер», где данные хранятся на сервере, а клиентские части приложения осуществляют только запросы-транзакции к ним.

Определить пользовательские критичные данные. К пользовательским документам относятся переписка и текущий документооборот. Данные, которые почти не меняются, такие как: информационные материалы, сопутствующие документы, лицензии, учебная литература, должностные инструкции и тому подобное. Как правило, это общедоступная информация, и архивируется изредка, по мере обновления. Хранится на сервере в отдельной папке, фильмы и музыка занимают большие объёмы информации. Учитывая среднюю загруженность пользовательского ПК рабочими данными примерно в 5-10 Гб, и среднюю ёмкость диска современного офисного ПК в 80-120 Гб, можно на каждой машине создать некое пространство на 50-100 Гб для хранения фильмов, музыки и резервных копий. Это может быть, как скрытая от пользователя партиция, так и просто папка с ограниченным доступом. Конечно, не у каждого сотрудника можно завести такие ресурсы. Централизованно управлять ими не обязательно, надо просто продумать права доступа в пер-

вую очередь и не забывать об их каталогизации. На этапе инвентаризации определяемся, кто и что будет копировать, исходя из секретности и важности данных. То есть, что совсем секретно, должен оберегать именно тот, кто не может доверить эту задачу администратору сети. А то, что не имеет значения для организации, должен копировать тот, для кого это имеет значение, то есть пользователь. Результатом инвентаризации должна стать агрегация на сервере всей важной информации, подлежащей защите.

Защита основного места размещения информации

Есть простые, не очень дорогие и эффективные средства минимизации вероятности сбоев ПК, ведущих к разрушению информации. Самые важные – защита по питанию и резервирование жёстких дисков.

Применение ИБП (Источник бесперебойного питания) способно предотвратить возможное разрушение файловой системы или даже физическое повреждение жёсткого диска при пропадании напряжения в питающей сети и частично при нарушении параметров питания. Чем мощнее и дороже решение, тем больше вероятность, что оно справится со своей задачей. Благодаря использованию технологии AVR Bypass, энергоэффективность новых ИБП увеличивается до 97%. При нормальных параметрах электрического сигнала на входе в источник, питание к подключенному оборудованию подается в обход трансформатора ИБП, который задействуется только в случае возникновения нештатных ситуаций. Модели SMT2200 и 3000 могут быть опционально оборудованы настраиваемой системой аварийного выключения ЕРО, позволяющей экстренно обесточить оборудование, подключенное к ИБП. Напряжение питания порта – 24 В, что соответствует требованиям безопасности.

Жесткие диски выходят из строя достаточно часто, поэтому достаточно давно придумано простое средство борьбы с их отказами. Называется оно

RAID, и в простом случае может быть реализовано просто добавлением ещё одного диска к уже имеющемуся. Затраты на это при современном уровне цен на комплектующие не настолько малы, чтобы рекомендовать использовать во всех машинах, тем более что места на диске много не бывает. Но и не настолько велики, чтобы не использовать зеркалирование там, где цена простоя в работе с восстановлением из вчерашней архивной копии за один сбой составит хотя бы половину стоимости решения. По возрастающей степени сложности и затратности это выглядит так:

- Два диска в RAID 1 средствами ОС или с использованием встроенного RAID контроллера.

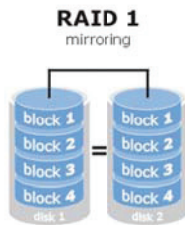

- Минимум четыре (лучше пять-семь по соображениям минимизации потерь дискового пространства и увеличения скорости работы) диска в RAID 5 с обязательным выделением одного в горячий резерв (Hot Spare) для немедленного пересчёта массива в случае отказа, на качественном контроллере со своей памятью и обязательного использования бесперебойного источника питания для корректного завершения работы при пропадании питания, что делает возможным включение к эширования записи.

- Выделенное сетевое хранилище со своей системой обработки данных и высокой надёжностью вплоть до RAID 60 с несколькими резервными дисками.

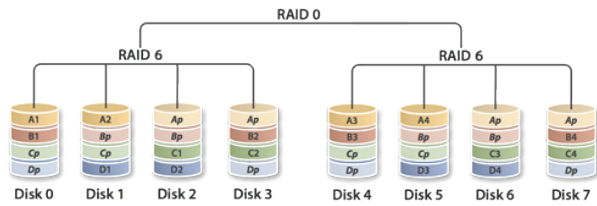
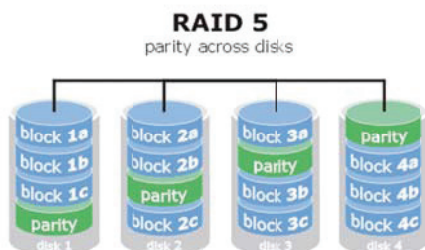

В нашем случае целесообразно рассматривать два первых варианта. Почему не стоит использовать RAID 5 без «правильного» контроллера? Да потому, что в RAID 1, «зеркале», каждый из двух дисков несёт на себе в явном виде всю необходимую информацию, которую можно снять с него на большом количестве других машин. А вот снять информацию с дисков RAID 5 при сбое к примеру контроллера – задача нетривиальная и не очень дешёвая (Фролов, Александр; Фролов, Григорий 2001).

Сетевые хранилища целесообразно использовать для большей надёжности хранения информации.

NAS (Network Attached Storage) – отдельно стоящая интегрированная дисковая система. NAS-сервер обладает специализированной ОС с набором полезных функций быстрого запуска системы и обеспечения доступа к файлам. Система подключается к обычной компьютерной сети (ЛВС) и является быстрым решением проблемы нехватки свободного дискового пространства, доступного для пользователей данной сети. NAS – это хранилище, подключаемое к сети, и как любое сетевое устройство, обеспечивает файловый доступ к данным. NAS-устройства представляют из себя комбинацию Сетевое Хранилища Данных и сервера, к которому она подключена. В простейшем варианте устройством NAS является обычный сетевой сервер, предоставляющий файловые ресурсы.



Второй подход – выделение специального хранилища, к которому пользователи не обращаются, а информация собирается на нём по его запросу через специальную программу, к примеру производства EMC, и её агентов на станциях, где находятся архивируемые данные (Уваров, Сергей 2018).

Облачные хранилища – это общедоступный метод хранения информации широкого использования. Их первое преимущество в том, что к ним можно обращаться с любой точки доступа, это очень удобно для пользователей. В таких хранилищах целесообразно размещать информацию для текущей работы. Существуют 3 модели облачных хранилищ – частное, публичное и гибридное. Конечно наиболее доступное это публичное облачное хранилище. Наиболее известные и популярные: DropBox, Google Диск, Яндекс Диск, MEGA, Облако Mail.ru, 4shared, Files.fm, OneDrive. По функциональным возможностям и предоставляемым объемом бесплатного пространства эти хранилища разные (Васильков, Андрей 2016).

Работа Dropbox построена на синхронизации файлов с папкой приложения, установленной на устройствах. Сервис можно использовать не только как облачное хранилище, но и как файлообменник – выкладывать файлы в папку с общим доступом «Public».

Google Диск, Яндекс.Диск и облака Mail.ru – это облачные хранилища данных, очень похожие по своему функционалу. Они хранят файлы своих пользователей в «облаке», позволяют организовать совместный доступ к ним, редактировать в браузере, благодаря наборам офисных приложений.

MEGA в первую очередь является облачным файлообменником. Его основные функции – хранение и передача файлов другим пользователям. Важной особенностью сервиса является шифрование загружаемых данных на стороне клиента, а ключи доступа к файлам распространяются исключительно между доверенными пользователями.

4shared также является облачным

файлообменным хостингом с возможностью поиска по категориям и публикации файлов для общего пользования.

Files.fm – это облачное хранилище файлов для компаний и частных пользователей. Сервисом можно воспользоваться без регистрации для обмена – пользователь копирует файлы с компьютера или телефона на сервер и получает на них ссылки.

OneDrive – облачное хранилище данных компании Microsoft. Сервис полностью интегрирован с ОС Windows, папка хранилища доступна сразу после установки системы.

Проектирование системы хранения данных – ключевая задача обеспечения сохранности.

Процесс проектирования системы хранения данных, обеспечивающей резервное копирование, архивирование, структурированное хранение и восстановление данных в требуемые сроки должен опираться на пофайловый анализ подлежащих хранению данных, рекомендуемый проводить на основе следующей информации о файлах:

- даты создания, модификации, последнего обращения;
- расширение;
- расположение в каталогах файловой системы.

Процесс проектирования системы хранения сетевых данных рекомендуется начинать со сбора и анализа информации о хранящихся в сети данных. По всем серверам и рабочим станциям с критически важными данными необходимо выяснить:

- время работы и требования ко времени восстановления в случае сбоя;
- общий объём установленной дисковой памяти, в т. ч. занятый и свободный объёмы;
- данные о файлах (даты создания, модификации, последнего обращения к ним).

Нужно постараться упорядочить хранящиеся данные, поместив файлы, подлежащие резервному копированию, архивированию и другим видам хранения, в отдельные каталоги. Оценив

реальную скорость копирования/восстановления информации, можно уточнить необходимое число накопителей в устройствах хранения данных.

При очень больших объёмах информации, подлежащей резервному копированию, архивированию и структурированному хранению, становится неудобно осуществлять мониторинг и администрирование этих процессов непосредственно из ПО. В этом случае его интегрируют со средствами сетевого управления. Конечно же при наличии возможности лучше полностью дублировать все пользовательские файлы (кроме медийных) на сервере, или просто их там и хранить, включая профайлы. Заодно такой подход сильно упрощает администрирование домена. Но это не дешёвое решение, такой сервер должен быть весьма мощным и содержать большой объём дисковой памяти с быстрым доступом. Кроме того, пропускная способность сети, и прежде всего концентратора, должна быть достаточной для обеспечения доступа к документам и профайлам без ущерба для скорости работы в основной серверной базе (базах) данных. Если пойти немного дальше от уровня пользователя, то в серверной возможны две реализации такого подхода. Возможно полное дублирование критичной машины, когда на полностью настроенную, но не обслуживающую запросы пользователей её копию периодически сбрасывается вся важная информация с рабочего сервера. Если он не должен работать круглосуточно, то ночью полная копия (при остановленном как правило рабочем процессе и серверной программе) и, возможно, в обеденный перерыв – частичная. В это же время выполняются другие регламентные работы. При полном отказе основного сервера поднять вчерашнюю копию при правильной организации процесса займёт не более часа. Если же обращения к нему идут круглосуточно, то решение проблемы сложнее и дороже, и в данную тему не укладывается. Кстати даже Microsoft позволяет при наличии одной лицензии

на серверную ОС устанавливать ещё одну её копию на сервер резерва, правда «холодного», т.е. который постоянно выключен. А то, что мы рассмотрели ранее – это «горячий резерв» с функциями сетевого хранилища.

В вопросе сохранности информации нет понятия «дорогое решение», есть понятие соответствия цены решения уровню предоставляемой надёжности и сервиса. Раньше для резервного копирования и архивного хранения чаще всего использовались ленточные накопители, с кассетами с магнитной лентой и автоподатчиками. Используются и сейчас из-за большой ёмкости кассет, но всё реже и реже, в связи с удешевлением решений на базе жёстких дисков. Библиотеки на основе оптических носителей всегда были скорее экзотикой, чем массовым товаром. И так, сейчас в основном применяются просто серверы с большим дисковым пространством. Надёжные комплектующие, мощные блоки питания, хороший SATA/SAS контроллер на пять – десять каналов, те самые пять – десять дисков в RAID 5, не быстрые, но ёмкие. В принципе, количество дисков на один сервер может быть достаточно большим, но это уже дорого за счёт специализированных корпусов и блоков питания, да и контроллеры с большим количеством каналов не дешёвы (вот SCSI поддерживает до 14 устройств, а на SATA портов меньше обычно). А десяток дисков можно разместить в стандартном корпусе 2-3U, и остальные комплектующие использовать массовые, если такой термин применим к рынку серверных комплектующих.

А вот самое главное это подходящая под задачу и правильно настроенная программа для реализации этой задачи. Диапазон здесь очень широк, от встроенных средств операционной системы (слабо), через самописные скрипты до мощных специализированных пакетов, предоставляющих максимально гибкие и удобные инструменты. Но на каком уровне реализации системы «близкого копирования» остановиться в аппарат-

ном и программном обеспечении, решать надо исходя из оценочной стоимости информации и простоя в работе в данном конкретном случае

Следует обратить внимание на методы архивного хранения. Информация в оперативных хранилищах переписывается ежедневно, а зачастую хочется посмотреть данные годовой давности, а то и глубже. Поэтому архив является не заменой, а дополнением к текущему резервированию. Возможно полное архивирование данных. Точнее невозможно, поскольку ВСЕ изменения в течении дня отследить затруднительно, и слепок делается в лучшем случае один-два раза в сутки.

Резервное копирование делится на: **полное, инкрементальное и дифференциальное.**

При *полном резервном копировании* создаётся копия всех данных, подлежащих резервному копированию. Недостаток процедуры – необходимость значительного времени на её осуществление и значительного числа и (или) объёма резервных носителей; достоинство – быстрое восстановление информации.

При *дифференциальном копировании* дублируются только файлы, созданные или измененные со времени проведения последнего полного копирования. Чем больше это время, тем дольше будет осуществляться дифференциальное копирование. В случае краха системы для восстановления данных приходится задействовать последние полную и дифференциальную копии.

При *инкрементальном копировании* дублируются только те файлы, которые были созданы или изменены после последнего полного, дифференциального или инкрементального копирования. Время выполнения такого копирования относительно мало, но в случае утраты информации её придётся восстанавливать, используя последнюю полную и все последующие инкрементальные копии – самая длительная процедура восстановления.

Наиболее приемлемая схема, минимизирующая время резервного копирования

данных и их восстановления – еженедельное полное и ежедневное инкрементальное копирование.

Информация раз в сутки копируется, сжимается архиватором. В идеале это второй сервер, настроенный так, что в случае сбоя основного он сможет быстро и легко принять на себя все его функции. Там хранится ежедневный архив за неделю. Всё это по достижении объёма сменного носителя или чаще копируется на два таких носителя. И происходит это всё с максимально возможной степенью автоматизации. Вот тогда системный администратор может особо не переживать за сохранность данных и непрерывность рабочего процесса.

Внедрение методов сохранности информации в Научной Библиотеке Бэлцького Государственного Университета имени А. Руссо

На текущий момент Научная Библиотека оснащена компьютерным парком из 116 рабочих станций, подключенных в локальную сеть с выходом в интернет, 6-ю серверами на которых размещены веб-сайт библиотеки, файл сервер SAMBA с внутренними документами, сервер базы данных MoldLex, институционный репозиторий DSPACE, Прокси сервер с программой SQUID и сервер базы данных TinLib, TinRead с библиографическим описанием документа и локальным хранилищем полнотекстовых документов.

В рамках участия в проекте MISISQ в научной библиотеке USARB внедрена новая система базы данных ALEPH-EXLIBRUS PRIMO. Это облачная база данных, находящаяся на удалённом сервере в научной библиотеке кишиневского мед университета. В научной библиотеке USARB проинсталлировано 29 лицензий рабочих модулей CIRCULATIE, ACHIZITIE, CATALOGARE. Доступ для пользователей осуществляется через веб-интерфейс PRIMO-мощный поисковый инструмент, который позволяет включать результаты с разных баз данных.



Ce este LibUnivCatalog?

LibUnivCatalog este Catalogul partajat al bibliotecilor universitare din RM, participante în cadrul proiectului Tempus „Servicii Informaționale Moderne pentru Studii de Calitate”. LibUnivCatalog are capacitatea de a oferi acces la informații calitative, rapid și cu exactitate, dintr-o gamă largă de resurse informaționale. Este o platformă interactivă care oferă satisfacție utilizatorilor prin procesul facil de căutare și regăsire a informației.

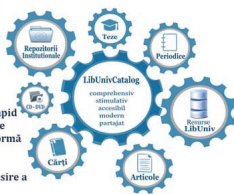

Настройка локальных компьютеров пользователей

Настройка локальных компьютеров пользователей

На пользовательских компьютерах установлен только перечень необходимых для работы пакетов программного обеспечения. Используются последние версии операционной системы с доступными обновлениями. Настроена система безопасности Firewall, оптимизированы службы для быстрого доступа при помощи программы утилиты Auslogics BoostSpeed. Установлено и обновлено бесплатное антивирусное программное обеспечение Avast Antivirus. В браузерах системы установлено антирекламное и антивирусное расширение. Использование обновленного компьютерного парка обеспечивает возможность установки новых пакетов программ и оперативного доступа к информации.

Политика безопасности информации в Научной Библиотеке USARB состоит из следующих аспектов: безопасность информации на локальных компьютерах, включающее в себя ограничение доступа к ресурсам компьютера на уровне пользователей, безопасность информации в локальной сети, которая определяется ограничением доступа пользователей к сетевым ресурсам сети. Для этого в БЗ USARB существуют 3 категории пользователей: UTILIZATOR – с ограниченными правами, BIBLIOTECAR – с расширенными правами и SUPERVISOR – пользователь, имеющий доступ ко всем сетевым локальным ресурсам.

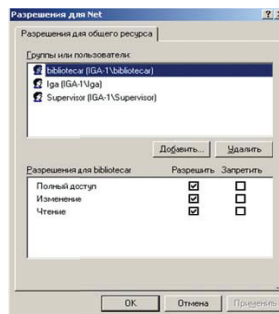

Настройка инфраструктуры локальной компьютерной сети

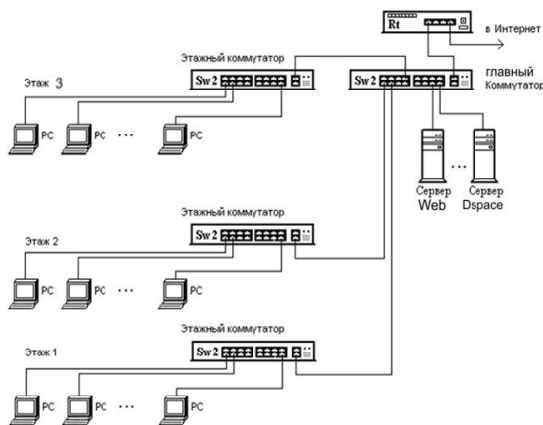

Локальная сеть построена по следующему принципу: все сервера и коммуникационное оборудование рабочих станций подключены к главному коммутатору с большой производительностью 1000 мб/сек., что обеспечивает быстрый доступ и минимизирует количество коллизий в локальной сети, обеспечивает равномерное распределение нагрузки на коммуникационное оборудование локальных станций.

В свою очередь это обеспечивает надежность передачи данных по локальной компьютерной сети.

Осуществляется программное разграничение уровня приоритета пользователей по скорости доступа и привилегиям в доступе. Выполняется это при помощи настройки коммутаторов через веб-интерфейс. Выход в интрасеть осуществляется через прокси сервер по определенным установленным портам, что повышает уровень безопасности доступа.

Настройка архивирования серверов

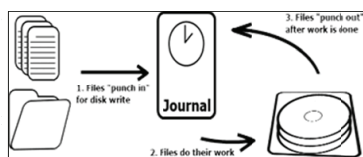

И главный аспект – это безопасность информации, содержащейся на серверах. Политика безопасности информации, содержащейся на серверах определяется постоянным обновлением серверных программ, что решает проблему уязвимости, а также использование новых типов файловых систем, оснащенных новыми методами журнализации и обеспечивающие лучшую систему защиты от сбоев, более быстрый доступ к дисковому пространству. На серверах с открытым доступом в интернет, наряду с установленными программами аутентификации и firewall, использовать программы защиты от хакерских атак. Мы используем программу denyhosts которая позволяет блокировать несанкционированный доступ к серверу.

```
ps_backup/rdiff-backup-cata/rdiff-backup.tmp_0
-----
Detected abilities for destination (read/write) file
Ownership changing 0x
Hard linking 0x
fsync() directories 0x
Directory inc permissions 0x
High-bit permissions 0x
Symlink permissions 0ff
Extended filenames 0x
Windows reserved filerames 0ff
Access control lists 0x
Extended attributes 0x
Windows access control lists 0ff
Case sensitivity 0x
Escape DOS devices 0ff
Escape trailing spaces 0ff
Mac OS X style resource forks 0ff
Mac OS X Finder information 0ff
-----
Backup: must escape_dos_devices = 0
Starting increment operation /root to /backups/192.
```

Для формирования архивов информации, разработаны скрипты, которые в установленное время осуществляют копирование и сжатие информации, архивные дубликаты переписываются на другие 2 сервера. Для экономии времени и трафика при копировании используется утилита RDIFF, которая только освежает архивные дубликаты.

Веб-сайт библиотеки libruniv.usarb.md построен на движке Joomla, поэтому его сохранность включает в себя ежедневное создание backup таблиц базы

данных сайта и архивирование файлов самого сайта. Осуществляется хранение четырех хронологических копий архива и делаются дубликаты архивов на двух других серверах для надежности.

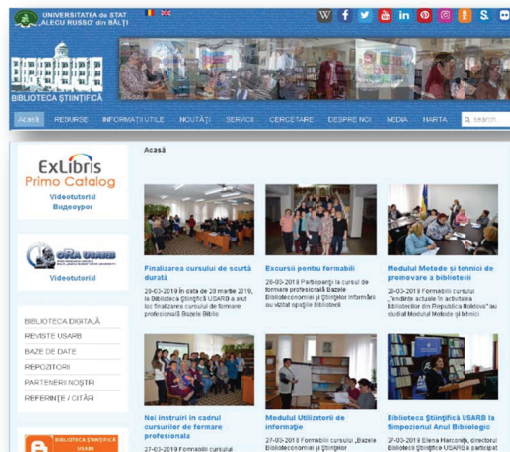

Sursa: <http://libruniv.usarb.md>

Репозиторий ORA USARB также использует базу данных. Сохранность включает в себя ежедневное архивирование данных при помощи встроенной в Dspace функции AIP-EXPORT, которая сохраняет как сами статьи, так и структуру коллекций и данные о пользователях. Периодически делается полное дублирование файлов и базы данных репозитория и дубликаты переносятся на другой сервер.

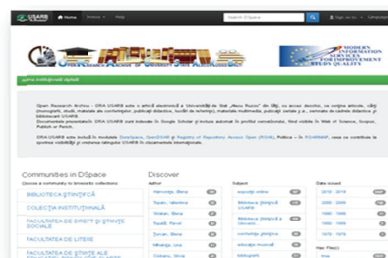

Sursa: <http://dspace.usarb.md:8080/jspui/>

Сервер TinRead ежедневно делает update базы данных из сервера TINLIB с актуальными данными дублируется в архив на сервер JURIST Файл сервер Jurist включает в себя общую директорию Mara Generala, базу данных MoldLex и таблицы CuprinsScanat. На дополнительном диске хранятся копии архивов, которые постоянно обновляются по графику, а MoldLex



обновляется с FTP сервера компании MolData.

Заключение

Надо продолжать постоянно совершенствовать систему сохранности информации используя новые прогрессивные технологии, создавать специальные сервера для резервирования данных и использовать новые технологии для резервирования данных. В последнее время развитие получили стримеры, устройства для создания архивов долговременного хранения (Ланц, Марк 2018).

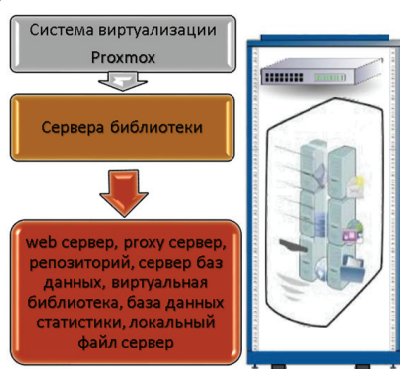

Перспективой развития является установка сервера виртуализации с мощными ресурсами, позволяющими клонировать и создавать копии виртуальных машин. Виртуальный выделенный сервер характеризуется стабильной и надежной работой. Виртуальные выделенные сервера, расположенные на одной хост-машине, работают независимо друг от друга. Таким образом, неисправности функционирования одного сервера не повлияют на работу другого. Кроме этого, виртуальные выделенные сервера гарантируют высокую степень безопасности и конфиденциальности для размещаемых данных.

В рамках проекта LNSS в научную библиотеку USARB были приобретены новые компьютеры и сервер Dell PowerEdge R740 и в настоящее время осуществляется работа над созданием виртуального кластера, который позволит более гибко управлять и администрировать серверы, создавать копии всего сервера для надежности и опера-

тивности в восстановлении (Уткина, Л. И., 2017).

Очень перспективное направление – развёртывание терминального сервера. Внедрение использования терминалов – тонких клиентов (компьютеров без жёсткого диска, загружающихся по локальной сети), данные которых хранятся сразу на сервере терминалов. Такой метод позволяет более полно и точно сохранять данные всех рабочих станций.

Терминальный сервер – это единое информационное пространство и глубоко интегрированная корпоративная среда для максимально эффективной организации работы, экономии ресурсов, контроля прав доступа и безопасности хранения данных. Терминальный сервер обеспечивает централизацию и контроль прав доступа, перевод пользователей с ПК на тонкие клиенты. Вместо компьютера с данными пользователю устанавливается миниатюрное устройство, которое позволяет подключаться к терминальной сессии. Тонкий клиент не требует обслуживания, не шумит, не греется, потребляет мало электричества. Позволяет свести к минимуму техническую поддержку на рабочих местах.

В заключении хочу отметить, что развитие информационных технологий, стремительный процесс информатизации всех сфер современного общества радикально повлияли на привычные библиотечные технологии: изменили методы сбора информации, ее визуального отображения и обеспечения доступа к ней; преобразовали традиционные формы и методы библиотечного и библиографического обслуживания; трансформировали процессы комплектования, обработки, сохранности фондов. Внедрение передовых интернет-технологий позволяет использовать инновационные библиотечные услуги и сервисы, направленные на удовлетворение потребностей пользователей с учетом особенностей информационного взаимодействия в обществе.

Библиографические ссылки:

1. Lege cu privire la biblioteci Nr. 160 din 20.07.2017. In: *Monitorul Oficial al R. Moldova*. 2017, nr. 301-315, pp. 141-147.
2. БАРАБАНОВ, Алексей, 2006. Современный Linux-сервер : виртуализируем сетевые устройства. Ч. 2. В: Системный администратор, nr. 8, pp. 18-25. ISSN 1813-5579.
3. ВАСИЛЬКОВ, Андрей, 2016. Облачная азбука, или о пользе «непубличных» облаков [online] [citat 25 martie 2018]. Disponibil: https://www.computerra.ru/132947/cloud_abc-and-benefits-of-non-public-clouds/
4. ЛАНЦ, Марк, 2018. Почему будущее хранения данных всё ещё за магнитной плёнкой [online] [citat 18 martie 2018]. Disponibil: <https://habr.com/ru/post/422851/>
5. ИБП APC Smart-UPS серии SMT для защиты серверов. В: Журнал Сетевых Решений/ LAN [online] 2012, nr. 4 [citat 23 martie 2018]. Disponibil: <https://www.osp.ru/lan/2012/04/13014739/>
6. Обзор 10+ облачных хранилищ данных [online] [citat 25 martie 2018]. Disponibil: <http://www.topobzor.com/obzor-10-oblachnykh-xranilishh-dannyx/.html>
7. ПИЛИЧЕВ, Алексей, 2010. О сетях хранения данных [online] [citat 25 martie 2018]. Disponibil: <https://habr.com/ru/post/80971/>
8. ПОЛЯК-БРАГИНСКИЙ, А. В., 2011. Локальная сеть. Самое необходимое : практическое руководство. Санкт-Петербург : БХВ-Петербург. 576 p. ISBN 978-5-9775-0636-6.
9. ПРИКАЗ Nr. 94 от 17.09.2009 об утверждении некоторых технических регламентов. В: *Monitorul Oficial al R. Moldova*. 2010, nr. 58-60, pp. 35-107.
10. ПРОСКУРЯКОВ, Н. Е., АНУФРИЕВА, А. Ю., ХОДОВ, С. И., 2014. Альтернативные методы хранения цифровой информации на основе гибридных технологий. В: Известия ТулГУ. Технические науки [online], вып. 11, ч. 2, pp. 418-424 [citat 23 martie 2018]. Disponibil: <https://cyberleninka.ru/article/n/alternativnye-metody-hraneniya-tsifrovoy-informatsii-na-osnove-gibridnyh-tehnologiy>
11. Разработка стратегии резервного копирования [online] [citat 18 martie 2018]. Disponibil: <https://system-admins.ru/strategii-rezervnogo-kopirovaniya/>
12. Резервирование данных средствами ОС Windows. В: КомпьютерПресс. 2013, nr. 5, pp. 22-24. ISSN 0868-6157.
13. Сетевые устройства хранения (Network Attached Storage, NAS) [online] [citat 20 martie 2018]. Disponibil:
14. [http://www.tadviser.ru/index.php/%D0%A1%D1%82%D0%B0%D1%82%D1%8C%D1%8F:%D0%A1%D0%B5%D1%82%D0%B5%D0%B2%D1%8B%D0%B5_%D1%83%D1%81%D1%82%D1%80%D0%BE%D0%B9%D1%81%D1%82%D0%B2%D0%B0_%D1%85%D1%80%D0%B0%D0%BD%D0%B5%D0%BD%D0%B8%D1%8F_\(Network_Attached_Storage,_NAS\)](http://www.tadviser.ru/index.php/%D0%A1%D1%82%D0%B0%D1%82%D1%8C%D1%8F:%D0%A1%D0%B5%D1%82%D0%B5%D0%B2%D1%8B%D0%B5_%D1%83%D1%81%D1%82%D1%80%D0%BE%D0%B9%D1%81%D1%82%D0%B2%D0%B0_%D1%85%D1%80%D0%B0%D0%BD%D0%B5%D0%BD%D0%B8%D1%8F_(Network_Attached_Storage,_NAS))
15. Способы оптимизации работы Хранилищ данных. В: Журнал BPM *World* [online] [citat 12 martie 2018]. Disponibil: <http://iso.ru/ru/press-center/journal/2112.phtml>
16. Техническая коллекция *Schneider Electric* [online]. 2011, вып. 36: Защита систем от кибер-атак. 110 p. [citat 23 martie 2018]. Disponibil: <https://profsector.com/media/catalogs/566dd744e79dd.pdf>
17. УВАРОВ, Сергей, 2018. Конференция EMC & Microsoft: Совместные интегрированные решения для крупного бизнеса [online] [citat 25 martie 2018]. Disponibil: <https://www.ixbt.com/cm/microsoft-emc2007.shtml>
18. УТКИНА, Л. И., 2017. Возможности виртуального выделенного сервера в поддержке сайта компании. В: *Огарёв-Online* [online], nr. 2(91) [citat 18 martie 2018]. Disponibil: <https://cyberleninka.ru/article/n/vozmozhnosti-virtualnogo-vydelennogo-servera-v-podderzhke-sayta-kompanii>
19. ФРОЛОВ, Александр, ФРОЛОВ, Григорий, 2001. Сохранность и восстановление компьютерных данных: теория и практика. В: *BYTE* [online], nr. 1(30), pp. 67-78 [citat 23 martie 2018]. Disponibil: <https://www.bytemag.ru/articles/detail.php?ID=9020>
20. ШЛЯХТИНА, Светлана, 2013. Как ограничить доступ к домашнему компьютеру. В: КомпьютерПресс, nr. 8, pp. 13-17. ISSN 0868-6157
21. ЯРЕМЧУК, Сергей, 2006. FreeNAS: строим надежную систему хранения данных. В: Системный администратор, nr. 7, pp. 48-52. ISSN 1813-5579.

DOI – legătură persistentă către un obiect digital în rețeaua Internet

Mihaela STAVER,
Biblioteca Științifică a Universității
de Stat „Alec Russo, or. Bălți



Rezumat: În lucrare sunt prezentate caracteristicile sistemului DOI, agențiile de înregistrare care furnizează identificatori și posibilitățile Repozitoriului European Zenodo care oferă tuturor documentelor înregistrate DOI gratuit. Este analizată eficiența datelor statistice care acum sunt oferite pentru fiecare document din arhivă și vizibilitatea cercetărilor indexate de către BȘ USARB în Zenodo.

Cuvinte cheie: DOI, arhive electronice, informație, Access Deschis, publicații, Zenodo, bibliotecă, dataCite, identificator de obiect digital.

Abstract: In article are presented the characteristics of the Digital Object Identifier (DOI) System, the Registration Agencies that provide identifiers, and the possibilities of European Repository Zenodo that offers DOI to all registered documents free of charge. Is analysed effectiveness of statistical data that is provided now to each archive document, and visibility of researches indexed in Zenodo by Scientific Library of USARB (State University „Alec Russo” Balti).

Keywords: DOI, electronic archives, information, Open Access, publications, Zenodo, library, dataCite, Digital Object Identifier.

Pe măsură ce se dezvoltă Internetul, noile tehnologii ne oferă noi oportunități. Identitatea obiectului digital (DOI) a fost concepută ca un cadru generic pentru gestionarea recunoașterii conținutului pe rețelele digitale, validând tendința către convergența digitală și dis-



ponibilitatea multimedia. Caracteristicile sale cheie includ accesibilitatea rețelei și interoperabilitatea cu alți identificatori. DOI este standardizat ca ISO 26324.

Sistemul DOI a fost creat de Fundația Internațională DOI și a fost adoptat ca standard internațional ISO 26324 în anul 2012. La fel cum un cod de bare servește ca un identificator unic pentru un obiect fizic, așa și numerele DOI (Digital Object Identifier) reprezintă un identificator unic pentru un obiect digital precum ar fi, de exemplu: un articol științific, o revistă, un raport, o comunicare la conferință, o lucrare de doctorat – toate în format digital (electronic). Orice număr DOI este unic și reprezintă o legătură stabilă către un obiect digital în rețeaua Internet. Până în prezent sunt atri-

buite peste aproximativ 175 milioane de nume DOI.

DOI este un acronim pentru „Digital Object Identifier”, adică un „identificator digital al unui obiect”. Un nume DOI este un identificator (nu o locație) a unei entități pe rețelele digitale. Acesta oferă un sistem de identificare persistentă, acționabilă și un schimb interoperabil de informații gestionate pe rețelele digitale. Un nume DOI poate fi atribuit oricărei entități fizice, digitale sau abstracte - în primul rând pentru a fi distribuită unei comunități de utilizatori interesată sau pentru administrare drept proprietate intelectuală. Sistemul DOI este conceput pentru cooperare, lucrul cu schemele existente de identificatori și metadata. DOI poate fi, de asemenea, exprimat ca adrese URL (Universal Resource Locator – localizatorul universal al resursei, adică adresa web).

Avantajul cel mai important al numerelor DOI atribuite conținutului digital îl reprezintă faptul că legătura către conținutul digital respectiv rămâne constantă în timp, indiferent dacă locația fizică sau adresa URL a conținutului digital corespunzător s-a modificat între timp. Numărul DOI rămâne valabil chiar și în cazul în care se modifică proprietarul sursei digitale respective. Astfel, referințele la articole, cărți, materiale ale conferințelor, teze de doctorat, date experimentale și statistice în spațiul Internet rămân stabile și nemodificate în timp, contribuind la rezolvarea problemei de localizare, verificare, testare și reproducere a rezultatelor științifice.

Orice număr DOI constă din două părți. Prima parte este prefixul numărului DOI, care începe întotdeauna cu numărul 10 urmat de un cod unic atribuit fiecărei edituri. Partea a doua a numărului DOI, adică sufixul lui, reprezintă un șir sau mai multe șiruri de caractere alfanumerice stabilite de editură pentru identificarea în mod unic a conținutului digital în rețeaua Internet. De exemplu, în numărul DOI_10.5281/zenodo.2540297 avem prefixul 10.5281, indicând respectiv agenția emitentă, în cazul dat Zenodo, 10.5281 este prefixul atribuit solicitantului. Numărul 10 este directorul fix de atribuire, iar 5281 identifică unic

Zenodo. Sufixul fiind zenodo.2540297, indicând conținutul digital corespunzător, adică articolul RĂCIULĂ Lilia. Poetica albastrului eminescian / Lilia RĂCIULĂ // Revista Limba Română, Nr. 4, anul XXIV, Chișinău. – 2014. P. 65-71. ISSN 0235-9111.



Pagina de localizare a conținutului digital conține, de obicei, pe lângă linkul direct la conținutul digital, și informații suplimentare legate de acest conținut, precum și diferite instrumente care ne ajută, în calitate de cercetători, să folosim aceste informații. Fiecare DOI este unic și definitiv. Un document își păstrează numărul DOI pe toată durata existenței sale și, în cazul eliminării documentului, DOI nu va putea fi reutilizat.

DOI (pentru că de fapt vorbim de o sintaxă aplicată) sunt gestionate de Agenții de Înregistrare (RAS: DOI Registration Agencies), care au misiunea de a oferi serviciile DOI celor interesați. La moment sunt 12 agenții.

Sistemul DOI este implementat de agențiile de înregistrare care furnizează identificatori specifici domeniului pentru diferite aplicații utilizând cadrul DOI. De exemplu, Crossref gestionează DOI-urile pentru industria științifică de publicare, DataCite furnizează DOI-uri pentru referirea și partajarea seturilor de date științifice <https://datacite.org/mission.html>, iar ID-ul pentru divertisment (EIDR) oferă identificatori și metadata asociate care sunt utilizate în industria filmelor și video comerciale, prin difuzare, distribuție digitală și raportare. Multe milioane de nume DOI au fost atribuite până în prezent de agențiile de înregistrare din întreaga lume. De exemplu, aplicația Crossref este utilizată de mai mult de 4.800 de editori și societăți pentru a per-

mite publicarea lucrărilor științifice; DataCite Federația Internațională a Centrelor de date utilizează sistemul DOI; iar registrul de identificare a divertismentului aplică numele DOI pentru filme și emisiuni tv.

Propunem în continuare unele agenții de înregistrare:



airiti DOI

Aplicații DOI pentru materiale tradiționale chineze. <http://doi.airiti.com/>



cnki 中国知网
cnki.net

Resurse informaționale chineze, bazate pe politica chineză, economie, științe umane, științe sociale, știință și tehnologie. <http://eng.oversea.cnki.net/>



Crossref

Conținut științific academic și profesional. <https://www.crossref.org/>



DataCite
FIND, ACCESS, AND REUSE DATA

DataCite se concentrează pe îmbunătățirea infrastructurii științifice în jurul seturilor de date. <https://datacite.org/>



EIDR
Entertainment Identifier Registry

Un registru de filme, emisiuni de televiziune și alte materiale audio / video comerciale. <https://eidr.org/>



中文DOI

Dezvoltarea serviciilor de legătură pentru reviste, teze de doctorat, cărți, materiale ale conferințelor și alte resurse informaționale, precum și gestionarea seturilor de date științifice, resurse multimedia, cum ar fi audio / video în China. <http://www.doi.org.cn/portal/index.htm>



Japan Link Center

Promovarea științei și tehnologiei în Japonia. Colaborare cu Crossref pentru înregistrarea DOI a revistelor de limbă engleză în Japonia. <https://japanlinkcenter.org/jalc/>



KiSTi
www.kisti.re.kr

Schimbul de date științifice în Coreea. Conținutul coreean al cercetărilor, inclusiv articolele din jurnal, procedurile, documentele guvernamentale oficiale, informațiile despre brevetele coreene, rapoartele de cercetare și dezvoltare și cunoștințele coreene tradiționale. <https://www.kisti.re.kr/eng/>

www.kisti.re.kr/eng/



Sistem de citare persistent pentru documentele din Internet. Urmărirea relațiilor dintre entitățile de proprietate intelectuală. <https://www.medra.org/>



Publications Office

OP este editorul oficial al instituțiilor, organelor, oficiilor și agențiilor Uniunii Europene. Acoperirea include identificarea diverselor documente din UE, a Jurnalului Oficial al UE și a actelor sale individuale, precum și a unui număr de articole științifice. <https://publications.europa.eu/en/>

Rolul principal al agențiilor de înregistrare este de a furniza servicii solicitanților - alocarea prefixelor de nume DOI, înregistrarea numelor DOI și furnizarea infrastructurii necesare pentru a permite înregistrărilor să mențină metadatele. DOI implementează Handle System® (un serviciu global de nume care permite o rezoluție sigură a numelui pe Internet).

Utilizatorii se pot alătura unui serviciu oferit de o înregistrare DOI. Costul înregistrării noilor nume DOI depinde de serviciile care utilizează un DOI furnizate de o agenție de înregistrare. Fiecare Agenție de înregistrare individuală adoptă norme adecvate pentru comunitatea lor și pentru aplicarea lor. Un DOI gratuit oferă Repoziitoriul European Zenodo.

Mecanismul este destul de simplu: Agențiilor de Înregistrare li se plătesc taxe de membru din partea solicitanților, iar agențiile la rândul lor plătesc operatorului IDF. Pentru conținutul provenit din cercetare (articole științifice, cărți, comunicări la conferințe) sau baze de date de metadate, agenția emitentă este CrossRef-ul. Pentru infrastructurile care gestionează seturi de date agenția emitentă este DataCite.

DataCite este o organizație mondială nonprofit fondată în 2009 și are drept scop de a ajuta comunitatea de cercetare să găsească, să identifice și să citeze datele de cercetare. DataCite oferă identificatori

persistenți (DOI) pentru datele de cercetare.

Zenodo oferă un DataCite DOI și un import de metadate. Membrii DataCite permit proprietarilor de date, administratorilor sau arhivelor să atribuie identificatori persistenți datelor de cercetare. Legăturile Zenodo sunt considerate „seturi de date” cu doar 4 metadate: titlu, an, contributor (câmpul „creator” al autorilor Zenodo), DOI.

Repozitoriul European Zenodo este un depozit de date de cercetare ce pune la dispoziție cercetări și conținuturi educaționale și informaționale. Este construit și dezvoltat de oamenii de știință pentru a se asigura că toată lumea se poate alătura accesului deschis la știință.

Zenodo este dezvoltat și găzduit la CERN, care permite cercetătorilor să se împărtășească publicațiile și să sprijine datele, facilitând colaborarea deschisă. Depozitul este lansat pe 8 mai 2013 și este conceput special pentru a ajuta cercetătorii să se conecteze la rezultatele cercetărilor din toate domeniile științei. Depozitul a fost creat prin intermediul Comisiei Europene în cadrul proiectului OpenAIRE-plus și este găzduit la CERN, Geneva, Elveția. OpenAIREplus a fost lansat la sfârșitul anului 2011 ca un proiect tандential OpenAIRE și este finanțat de cel de-al 7-lea Program-cadru al Comisiei Europene (PC7)

Type of data record	# Data records with DOI	Closed access	Embargoed access	Open access	Restricted access
Audiobook	238	4		239	5
Book	2,105	15		2,087	3
Book section	1,261	17	2	1,242	
Conference paper	11,367	142	7	11,208	10
Dataset	3,660	115	19	3,429	94
Diagram	25	3		22	
Drawing	42			42	
Figure	68,701	7	1	68,690	3
Interactive resource	179	3	1	174	1
Journal article	33,708	11,412	129	25,134	33
Other	1,061	10		1,049	2
Patent	6			6	
Photo	58	3		54	1
Preprint	10	1		9	
Poster	820	6		813	1
Preprint	282	80	5	196	1
Presentation	1,563	20		1,520	13
Project deliverable	285			281	4
Project milestone	19			17	
Proposal	45			44	1
Report	880	22		853	5
Software	13,748	74	1	13,661	12
Software documentation	103			103	
Technical note	120	3		115	2
Thesis	614	28		585	1
Working paper	276	2		271	3
Total	141,777	11,869	165	129,448	106

Special focus on access rights assigned to data records.

Înregistrările în Zenodo datează din anul 1762 (anul primei publicări, nu publicarea în Zenodo), dar majoritatea înregistrărilor (133,917 sau 94,5%) au fost efectuate între 2002 și 2016 (1.123 înregistrări au fost publicate în anul 2017).

În Zenodo pot fi încărcate toate tipurile de fișiere, iar identificatorii de obiecte digitale sunt atribuiți tuturor resurselor integrate.

Din anul 2017 Biblioteca Științifică

USARB are cont în Repoziitoriul European Zenodo, având înregistrate circa 300 de documente în limbile română, engleză, germană, spaniolă, rusă. Lucrările aparțin universităților, bibliotecarilor bălțeni și cercetătorilor străini. În Zenodo sunt acceptate diverse categorii de documente și BŞ USARB are indexate: 177 de articole, 17 reviste, 73 de cărți ș.a. Pentru fiecare fișier în parte este specificat tipul de Licența Creative Commons. Licențele pentru fișierele cu acces închis pot fi specificate în câmpul de descriere. Fișierele pot fi depuse cu acces închis, deschis sau pe o perioadă de embargo.

Zenodo atribuie DOI (Identificatori Digital Object) tuturor documentelor. DOI este utilizat pentru a identifica în mod unic un document electronic. Trebuie să mai accentuăm odată că DOI-ul unui document rămâne același pe întreaga durată de existență a documentului, spre deosebire de URL-uri care se poate schimba odată cu schimbarea structurii de fișiere a serverului web. În Repoziitoriul European Zenodo identificatorul DOI este oferit lucrărilor înregistrate a 205 de autori naționali și străini.

Zenodo a câștigat popularitate nu numai datorită liniilor sale integrate de raportare pentru cercetările finanțate de Comisia Europeană, ci și datorită alocării libere a DOI-urilor la toate înregistrările cu acces public.

Beneficiile sistemului DOI:



Persistență;

- Interoperabilitate cu alte date din alte surse;
- Extensibilitate prin adăugarea de noi funcții și servicii la gestionarea grupurilor de nume DOI;
- Gestionarea unică a datelor pentru mai multe formate;
- Actualizarea dinamică a metadatelor, aplicațiilor și serviciilor.

Referințe bibliografice:

1. BRUNO, B. et. al. Ergebnisse einer österreichweiten Befragung – Raport 2015. [on-line]. [accesat 8 martie 2019]. Disponibil: <https://zenodo.org/record/32043>
2. DATACITE services, Zenodo and MANY ORCID integration services (and impactstory) [on-line]. [accesat 25 februarie 2019]. Disponibil: <http://stephane-mottin.blogspot.com/2017/03/datacite-services-and-zenodo-and-orcid.html>
3. DOI. [on-line]. [accesat 25 februarie 2019]. Disponibil: <http://www.doi.org>
4. PETERS, I., Kraker, P., LEX, E. Zenodo in the Spotlight of Traditional and New Metrics. [on-line]. [accesat 25 februarie 2019]. Disponibil: <https://www.frontiersin.org/articles/10.3389/frma.2017.00013/full>

Gândirea pozitivă. De ce nu și alegerea bibliotecarilor?

Alla VLASOVA,
Colegiul Tehnologic din Chișinău



Abstract: Gândirea este cea mai puternică forță de pe pământ. Acest articol se referă la importanța gândirii pozitive pentru toți acei, care nu-și estimează corect potențialul și valoarea, care au stima de sine scăzută, cu neîncredere în propriile forțe. Sunt examinate miturile și factorii care influențează gândirea, prezentate sugestii spre formarea gândirii pozitive, beneficiile gândirii pozitive.

Cuvinte-cheie: gândire pozitivă, valori, schimbare, motivare, beneficii.

Abstract: Thinking is the most powerful force on the Earth. The article refers to the importance of positive thinking for all who do not estimate correctly their potential and value, who have a low self-esteem, lack of self confidence. Myths and factors that influence thinking are examined, suggestions how to develop positive thinking as well as its positive results are presented.

Keywords: positive thinking, values, change, motivation, benefits

Foarte mult se vorbește astăzi despre gândirea pozitivă. Diferite păreri, idei, concluzii, unii sunt pentru gândirea pozitivă, alții contra. Și totuși, noi suntem ceea ce gândim, gândirea ne gestionează existența, de aceea trebuie să fim atenți ce alegem.

Gândirea pozitivă ne motivează, ne dă încredere în găsirea soluțiilor în rezolvarea problemelor, ne responsabilizează pentru rezultatele obținute, ne face mai puternici. M-am gândit la noi, bibliotecarii, câți aleg optimismul, au încredere în propriile forțe, se apreciază la justa valoare – gândesc pozitiv? Nu sunt mulți. (Puțini.)

Sunt mulți bibliotecari deștepți, inteligenți...

Sunt mulți bibliotecari deștepți, inteligenți, cu o pregătire bună profesională, cu dăruire de sine în activitate, responsabili, onești, dar sunt prea modești, prea timizi, cu prea multe frici, cu neîncredere în forțele proprii, cu un nivel scăzut al res-

pectului față de sine.

Dacă noi înșine ne percepem așa, așa ne va percepe și lumea înconjurătoare. Suntem ceea ce gândim, lumea este propria noastră oglindă. Gândurile controlează și determină aproape tot ceea ce ni se întâmplă. Pot să îți mărească sau să îți micșoreze pulsul, să îți îmbunătățească sau să îți îngreuneze digestia, să îți schimbe compoziția chimică a sângelui, să te ajute să dormi sau să te țină treaz noaptea. Gândurile tale te pot face fericit sau trist, încrezător sau nesigur, pozitiv sau negativ, respectat sau ignorat. Gândurile tale și acțiunile pe care le întreprinzi îți influențează întreaga viață. Este important faptul că toate acestea se află sub propriul tău control.

Ce trebuie să facem? Să ne reprogramăm imaginea de sine, să ne dezvoltăm stima de sine, să ne ținem sub control gândurile și să ne învățăm a gândi pozitiv.

De multe ori ați auzit îndemnul de a gândi pozitiv. Probabil ați fost dezamăgiți

de această formulă magică, pentru că de câte ori v-ați propus să gândiți pozitiv nu ați reușit, sau rezultatul nu a fost pe măsura așteptărilor. Știți de ce? Nu ați conștientizat forța gândirii pozitive, importanța ei. Dar forța gândirii este enormă – ea poate să ne ridice la înălțimi, dar poate și să ne coboare acolo unde nu ne așteptăm.

Faptul că ne propunem să fim pozitivi nu înseamnă că de azi chiar vom fi pozitivi. Dar este începutul unei stări, a unui mod de viață, ale cărui efecte le vom descifra în timp, când vom sesiza că lucrurile se petrec altfel, lumea se poartă altfel, noi ne simțim altfel (*Bibliotecarul altfel. Să schimbăm imaginea bibliotecarului în gândurile proprii și se va schimba și în percepția celor din jur.*) Gândirea pozitivă este importantă pentru toți, indiferent de ocupație, de profesie. Dar, deoarece noi suntem bibliotecari, vom vorbi despre formarea gândirii pozitive la bibliotecari.

De ce avem nevoie de Gândirea pozitivă?

- *Înfluentează sănătatea.* Puterea că “mâine va fi mai bine” sau că “putea fi mai rău” este reală, pentru că gândirea pozitivă și optimismul ne influențează sănătatea. Acei care gândesc pozitiv se însănătoșesc mai rapid în cazul că au fost afectați de o maladie sau de un accident și se pare chiar au o mai mare rezistență la îmbolnăviri.

- *Influentează viața.* Încrederea în propriile forțe, încrederea că ne vom descurca indiferent de situație, ne va ajuta să înțelegem că nu avem limite în efortul pe care îl depunem pentru a rezolva o problemă, a ne atinge un obiectiv și a ne clădi un viitor așa cum ni-l visăm. Singurele limite sunt cele pe care ni le impunem singuri.

- *Influentează deciziile zilnice, influențează activitatea profesională.* Dacă te vei gândi la succes și încredere, te vei simți puternic și competent, și vei avea rezultate mai bune în tot ceea ce faci. Persoanele cu gândire pozitivă se descurcă mai bine în situațiile dificile, au o mai mare capacitate de efort fizic și intelectual, rezistă mai bine la situații stresante. Dar în cazul în care te vei gândi, că poți greși sau să te faci de râs, vei obține rezultate slabe, indiferent de cât de bun esti în realitate.

- Și nu în ultimul rând – despre gândirea pozitivă. - *e interesant.*

Ce este Gândirea pozitivă? E astfel de gândire, prin care în rezolvarea ori-

cărei situații, individul vede în general experiență, posibilități, sau, doar o situație trecătoare.

Gândirea pozitivă este un mod de a înțelege și de a te bucura de viață.

Gândirea pozitivă este un stil de viață care se învață.

De ce nu putem Gândi pozitiv? Miturile – credințe auto-limitative - ”*Nu sunt suficient de bun*” - aceasta e condiția de bază care cauzează sentimente de inferioritate și de nepotrivire la unii bibliotecari.

Presupunem că alți oameni sunt mai buni decât noi doar pentru că, la un anumit moment, ei fac ceva mai bine decât noi. De aceea considerăm, probabil, că noi suntem mai puțini valoroși decât ei. Se cuibărește adânc în psihicul nostru acest sentiment al lipsei de valoare și ne determină să nu ne acordăm suficientă prețuire, să ne mulțumim cu mai puțin decât am fi capabili cu adevărat.

Alt mit sau credință auto-limitativă. *Eu nu cred cu adevărat că merit să am succes.* Acest sentiment adânc este foarte des întâlnit printre aceia dintre noi care au început cu foarte puține în viață sau care provin din familii cu venituri mici, sau la moment au venituri mici (salariile mici ale bibliotecarilor tot influențează sentimentul de inferioritate). Poate fi de asemenea cauzat de persoane care ne-au spus că nu vom putea obține succes.

Gândirea noastră e influențată și de alți factori :

Activitatea ta:

- Îți urmezi chemarea sau doar ai un job plătit și atât?

- Îți aduce și satisfacție personală activitatea ta?

- Simți că munca ta contribuie cu ceva la binele celorlalți?

- Colegii tăi gândesc pozitiv și au o atitudine pozitivă?

Persoanele cu care interacționezi:

- Au ei grijă de ceea ce spun, gândesc, simt?

- Îți ridică ei încrederea în sine sau nu?

- Te susțin în inițiativele tale sau te trag înapoi?

- Se îngrijesc ei de starea lor de bine?

- Obiceiurile personale:

Practici o tehnică pentru starea ta de bine:

- Meditație; Exerciții; Afirmatii pozitive

ve; Muzică, Dans.

- Timp cu tine în liniște? Timp în natură? Cum te alimentezi?
- Calitatea mâncării influențează calitatea gândirii
- Consumul de alcool îți scade claritatea gândurilor.
- Consumul de băuturi cu mult zahăr, cafeaua, toate îți agită organismul.

Mass Media:

- Obiectivul mass-media: să îți capteze atenția oricare ar fi mijloacele (de obicei prin șoc și frică), pentru rating.
- Prezintă imaginea unei lumi în care trebuie să te temi, o lume plină de infracțiuni, catastrofe, accidente.
- Statistic, 9 din 10 știri sunt negative și nu reflectă realitatea în ansamblu.

Calitatea informației:

- Cu ce fel de informații hrănești mintea?
- Ce fel de filme urmărești? Ce fel de cărți citești?
- Ce fel de muzică asculți?
- E optimistă, îți dă o stare de bine?
- Ce înveți când consumi conținutul digital preferat?

Cea mai mare descoperire a generației actuale este faptul că oamenii își pot schimba viața dacă își schimbă gândirea. Suntem ceea ce gândim. Așa că, debarasați-vă de gândurile vechi, obosite și uzate, eliberați-vă, mai ales de îngrijorarea neîntemeiată.

Dacă să vorbim de îngrijorare, 40% din griji niciodată nu se materializează, 30% sunt legate de trecut, care nu poate fi schimbat, 12% sunt problemele altor oameni, care nici nu trebuie să ne deranjeze, 10% sunt legate de boli adevărate sau imaginare. Merită să ne preocupăm doar de cele 8%. Abordează-le activ și cu mare încredere.

Dacă ai întreba persoanele de succes la ce se gândesc în cea mai mare parte a timpului, acestea ar spune că este vorba despre *ce își doresc și la cum să obțină* un anumit lucru. În schimb, oamenii nefericiți și lipsiți de succes se gândesc și vorbesc despre ceea ce nu își doresc. Ei se gândesc și vorbesc despre problemele și îngrijorările proprii, cât și despre oamenii din viața lor pe care nu îi agreează. Dar acest lucru nu este pentru noi. Trebuie să ne formăm un obicei de a gândi și vorbi despre ce ne dorim să obținem și cum facem asta, și atunci vom deveni, mai hotărâți, mai creativi, mai productivi și mai eficienți.

Câteva recomandări:

- Să ne orientăm către viitor – îți crezi o viziune clară, stimulativă despre ce este posibil de realizat.

- Să ne orientăm către scopuri, țeluri clare în activități.

- Să ne orientăm către excelență. Trebuie să fii hotărât să devii remarcabil în ceea ce faci, să te alături primilor 10% din domeniu.

- Să ne orientăm către soluții. Trebuie să lucrezi permanent cu tine însuși, să nu încetezi niciodată să te perfecționezi, să te gândești mai degrabă la soluții și nu la probleme, la ce trebuie de făcut și nu la persoana care trebuie învinuită.

- Să ne orientăm către rezultate – pentru aceasta trebuie de stabilit priorități clare în activitate și de muncit mult pentru a deveni oameni extrem de productivi.

- Să ne orientăm către evoluție - pentru aceasta trebuie de citit mult, de participat la cursuri și seminare suplimentare, trebuie să fii hotărât să rămâi în top, să fii hotărât să învingi.

- Să fii orientat puternic către acțiuni – pentru aceasta te gândești la ce poți face, chiar acum.

Tot ce ești sau vei fi vreodată este rezultatul a ceea ce gândești, faci sau nu reușești să finalizezi. Ne asumăm responsabilitatea pentru tot ce se întâmplă, fără a învinovăți pe cineva sau fără a te scuza.

Umpleți-vă mintea cu gânduri creatoare, proaspete. Asta cu adevărat vă poate schimba viața. Fiecare este responsabil de modul său de gândire.

Cum să fii pozitiv?

Atragi ceea ce gândești, starea de bine vine din interior!

Te antrenezi să vezi partea bună a lucrurilor

Renunță la frica și teama de schimbare. Începe să ai mai multă încredere în forțele proprii.

Permite evenimentelor să se întâmple (oamenii pierd bani, afaceri, au conflicte, neplăceri, dar trec peste toate și merg înainte.)

Îmbunătățește doar ceea ce îți este în putere să îmbunătățești (acceptă ceea ce nu poți schimba). Așteaptă-te la ce este mai bine și pregătește-te pentru ce este rău (și unde este aici gândirea pozitivă?) - este partea sănătoasă a gândirii pozitive. Asta nu înseamnă să te aștepți să eșuezi, dar te

pregătești, ei măsuri pentru prevenire, dar ei în calcul și posibilitatea de a eșua, accepți faptul că lucrurile nu ar putea să iasă – asta eliberează mintea de stres ceea ce duce la rezolvarea problemelor.

Înconjoară-te de oameni cu gândire pozitivă.

Înveți din eșecuri, îndrepti spatele, ridici capul sus și mergi mai departe!

Practica zilnică a recunoștinței: observăm, apreciem ceea ce e bine, frumos: o zi senină, un zâmbet cald, gustul unei cafele excelente, o sănătate bună, oameni dragi, pe care îi avem în preajmă.

Gânduri pozitive despre viața spusă zilnic:

Sunt norocoasă, iubită, acceptată, capabilă să pot realiza tot ce îmi propun, apreciată, am încredere în mine, sunt plină de energie pozitivă, minunată ! Mă iubesc așa cum sunt! Am încredere în viață!

Fă exerciții fizice, care au efect pozitiv asupra stării tale.

Practică meditația pentru a curăți mintea de gândurile rele.

Practică un Hobby pe care îl iubești.

Alocă cel puțin 10 min. zilnice doar pentru tine. (doar un om fericit poate face pe alții fericiți)

Beneficiile gândirii pozitive:

Atitudinea și gândirea pozitivă te poate ajuta să-ți ridici motivația la cote foarte înalte. Îți vei putea atinge scopurile cu o ușurință pe care nu ai mai întâlnit-o.

Gândirea pozitivă te ajută să observi soluții și să-ți dai seama că orice problemă este o oportunitate de dezvoltare.

Oamenii optimiști depășesc situațiile stresante mult mai ușor. Când începi să gândești pozitiv, stresul o să te părăsească.

Aprecierea și recunoștința pentru ceea ce ai, îți pot aduce mult mai multe bucurii în viața ta.

Dacă îți propui să-ți faci gândirea pozitivă o prioritate, vei putea tot timpul să lași o părere bună printre oamenii din jurul tău. Oamenii sunt foarte atrași de persoanele bune și prietenoase.

Când ai gândirea pozitivă observi calități în oamenii din jurul tău pe care până în acel moment le treceai cu vederea, în plus, le vei ignora cu ușurință micile defecte. Această atitudine poate crea o atmosferă plăcută pentru tine și pentru cei din jurul tău.

Gândirea pozitivă te va face să arăți mai bine. Este ceva ce se petrece în mod natural. Oamenii care zâmbesc, sunt prietenoși sunt mult mai atractivi. Frumusețea interioară se va face vizibilă și în exterior de asemenea.

Beneficiile gândirii pozitive pentru sănătate:

Reduce nivelul de stres și depresia;

Îmbunătățește sistemul imunitar;

Scade riscul de boli cardiovasculare.

Crește longevitatea vieții;

Dezvoltă puterea interioară și motivația;

Trebuie să prețuim ceea ce avem - să prețuim cele 7 minuni ale lumii care ne aparțin – a vedea, a auzi, a simți, a vorbi, a gândi, a te bucura și a iubi. Iubiți viața! Gândiți pozitiv, nu vă irosiți energiile în in-trigi, invidie, răutate, ură, frică, griji.

Viața, ca și mosorelul cu ață, are un început și un sfârșit, repetarea vieții nu se prevede.

Să trăim din plin orice clipă a vieții, să ne bucurăm de Lună, de Stele, de Soare, de Zăpadă, de Ploaie, de Omul de alături, de Viață.

Să gândim pozitiv. Suntem ceea ce gândim.

Referințe bibliografice:

1. ALLEN, James. Omul devine ceea ce gândește. Brașov: Adevăr Divin, 2013. 160 p. ISBN 978-606-8420-16-5.
2. PEALE, Norman Vincent. Forța gândirii pozitive. București : Curtea Veche Publishing, 2007. 320p. ISBN978-973-669-994-3.
3. TRACY, Brian. Schimbând gândirea, îți schimbi viața. București: Curtea Veche Publishing, 2006. 332 p. ISBN 973-669-255-8.

Studii la masterat: provocări și oportunități

Lilia POVESTCA,
Biblioteca Națională a Republicii
Moldova



Rezumat: *Articolul reflectă opinia absolventei Programului „Managementul instituției infodocumentare” din cadrul Universității de Stat din Moldova. Autorul se axează pe promovarea oportunităților și provocărilor; oferite de studiile în domeniu la ciclul II, Masterat, în activitatea profesională și personală.*

Cuvinte-cheie: *masterat, dezvoltare profesională, studii universitare.*

Abstract: *The article reflects the opinion of a graduate of the "Management of the Infodocumentary Institution" program of the State University of Moldova. Author focuses on promotion of opportunities and challenges offered by studies in the field, Cycle II Master's Degree, in professional and personal activity.*

Keywords: *Master's degree, professional development, university studies.*

Fiecare zi, fiecare clipă sunt unice pentru noi... Abia acum îmi dau seama, cât de repede au trecut cei doi ani de studii la masterat, Programul „Managementul instituției infodocumentare”, Facultatea de Jurnalism și Științe ale Comunicării din cadrul Universității de Stat din Moldova și realizez, că nu pot da timpul înapoi. Cu desăvârșire, această frumoasă perioadă și-a pus amprenta în viața și în cariera mea profesională.

Ce m-a motivat să fac această alegere? Din cauza chemării spre cunoaștere și ambiția mea spre prosperare și performanțe. Dacă m-aș urca în capsula timpului să aterizez acum doi ani, negreșit, și fără regret, aș face aceeași alegere. Pe lângă faptul ca e o necesitate profesională, acest masterat a fost o soluție spre pasiunea mea de a cerceta.

Cum e sa fii student la masterat? Viața

de student e ceva firesc pentru mine, finalizând studiile la colegiu, apoi la universitate, că urmare, după o pauză, să simt acel suflet de studenție deja la masterat, care e cu totul altceva ...

Mi-a fost dificil? Nu pot afirma că a fost greu și nu am avut destul timp de odihnă, fiindcă am reușit să îmbin familia cu orele de la masterat după o extenuantă zi de muncă. Să te bucuri de orice clipă de învățat, să faci studii cu tragere de inimă și cu dragoste, se întâmplă mai rar.

La ce m-au ajutat studiile la masterat? În primul rând am crescut profesional. Am dobândit cunoștințe în domeniu racordate la cerințele societății cunoașterii. Am învățat să aplic în practică cunoștințele obținute ca urmare a pregătirii teoretice sau asimilării experienței inovatoare; să selectez, evaluez, indexez, diseminez resursele infodocumen-

tare pe diverse formate; să cercetez; să creez produse și servicii eficiente care să corespundă necesităților utilizatorilor; să utilizez în activitate tehnologiile moderne de informare și comunicare; să instruiesc beneficiarii în vederea utilizării TIC; să elaborez baze de date; să îmbunătățesc permanent serviciile pentru utilizatori, sunt doar o mică parte din competențele specifice prevăzute la masterat, *Programul „Managementul instituției infodocumentare”*.

În al doilea rând, s-a legat o prietenie între colegi din diferite biblioteci, atât din Republica Moldova, cât și din România. Am fost o grupă de masteranzi inedită, uniți până la finalul studiilor. Mereu ne-am ajutat reciproc cu sfaturi și încurajări. Ne întâlneam și socializam nu doar la ore și examene, dar și după, pentru a ne împărtăși din experiențe, impresii, probleme, să discutăm și să ne relaxăm. Voi simți lipsa orelor, profesorilor, colegilor, însă am legat prietenii puternice care, cu siguranță, vor dura și după finalizarea studiilor, în mod special, cu profesioniștii-bibliotecari: Lilia Popov (Biblioteca Tehnico-Științifică a Universității Tehnice din Moldova), Stanida Țugui (Biblioteca Publică Raională „Alexanru Donici” din Orhei), Maria Burcovschi (Biblioteca Municipală „B. P. Hasdeu”, Filiala Târgu-Mureș), Pavel Vlaicu, Oxana Vlaicu (Biblioteca Centrului de Excelență în Viticultură și Vinificație din Chișinău), Victoria Văluță, Romana-Anca Rădulescu (Biblioteca Universității de Științe Agricole și Medicină Veterinară din Iași). Am avut și colegi, care activează în alte ramuri, dar cu siguranță vor aplica bagajul de cunoștințe acumulat în anii de studii la masterat. Colegi, care pe parcursul studiilor au crescut profesional, au implementat servicii moderne, au renovat biblioteca de la zero, au organizat și au participat la conferințe naționale și internaționale, au încheiat acorduri de colaborare, au creat și inovat, au realizat cercetări științifice actuale domeniului biblioteconomic: bibliometrie, servicii moderne de bibliotecă, managementul inovațiilor, managementul cunoștințelor, formarea profesională continuă, voluntariatul în bibliotecă, softuri de bibliotecă, servicii de animație, servirea

utilizatorilor cu dezabilități și care continuă să muncească și să se dedice cu vocație profesiei de bibliotecar.

Ce mi-au oferit acești ani? Acești ani mi-au oferit oportunitatea de a învăța de la profesioniști în domeniul biblioteconomic, mi-au deschis nenumărate noi uși și mi-au schimbat perspectiva, am dobândit o nouă viziune asupra profesiei de bibliotecar, o nouă imagine de ansamblu, pe care nu aveam să o descoper fără studiile la masterat.

Cum aș convinge pe viitorii candidați să aleagă aceeași oportunitate? Dacă ar trebui să ofer un sfat viitorilor studenți, care doresc să se înscrie la acest program, le-aș sugera că există posibilitatea de a te dezvolta nu doar profesional, dar și personal, fapt ce te ajută mult în activitatea de zi cu zi. I-ași încuraja că nu există vârstă pentru a continua studiile. Să fie ambițioși și dornici de a se schimba prin formare continuă. I-ași îndemna să se implice în diverse proiecte și să se facă auziți.

Domeniul biblioteconomic are nevoie constant de noi voci, de noi idei, care să ajute la prosperarea și dezvoltarea domeniului. Iar cel mai important sfat pe care îl pot oferi viitorilor masteranzi - să se bucure, să obțină satisfacție de la învățare, să lege prietenii cu profesorii și colegii, deoarece e o experiență unică în viața care merită trăită.

În final, un mesaj dedicat profesorilor. Pot afirma cu certitudine, că toate cele relatate mai sus n-ar fi fost posibile fără ajutorul și dăruirea de sine a profesorilor acestui program de masterat. Este vorba despre o echipă puternică, capabilă să trezească interes masteranzilor și să întrețină un dialog interdisciplinar constructiv, încurajator, să inspire, să îndemne de a face schimbări: Nelly Țurcan, doctor habilitat, profesor universitar; Natalia Goian, doctor, conferențiar universitar; Constantin Marin, doctor habilitat, conferențiar universitar; Natalia Cheradi, doctor; Vasile Țapoc, doctor habilitat, profesor universitar; Mariana Harjevschi, doctor. Ei au fost cei care au investit în inteligență, au educat specialiști competenți, au contribuit la aprofundarea și asimilarea cunoștințelor, dezvoltarea competențelor și abilităților condiționate de schimbările în domeniul bi-



**Absolvenții Programului „Managementul instituției infodocumentare”,
promoția 2019, Universitatea de Stat din Moldova.**

blioteconomic, ne-au îndrumat spre deschiderea noilor oportunități. Au transmis din vasta și multidimensională experiență din domeniu: metodologia cercetării științifice, managementul instituțional, comunicarea instituțională, cadru de reglementare la nivel național și internațional, inovația și creativitatea, managementul cunoștințelor, managementul conflictului, cultura managerială, managementul resurselor umane, marketingul de bibliotecă, tehnologii Web etc. Am învățat a anticipa și nu doar de a ne adapta la situații noi, a inova, a acționa independent și creativ, a organiza, coordona și realiza problemele apărute în domeniu, a analiza și sintetiza, a lua decizii și a elabora documente specifice, a face comunicări și prezentări în public, a promova și încheia parteneriate de colaborare. Dar cel mai important, profesorii au reușit să ne convingă de a accepta învățarea pe parcursul întregii vieți.

Absolvirea Programului de Masterat „Managementul instituției infodocumentare”, a reprezentat împlinirea unui vis mult dorit, devenind un mecanism important în progresul individual și profesional.

* * *

Și nu în ultimul rând, vreau să aduc sincere mulțumiri personalului de specialitate și managerilor din bibliotecile instituțiilor de învățământ superior din Republica Moldova, experților notorii din domeniu pentru receptivitate și contribuire la realizarea cercetării „Formarea profesională a personalului de specialitate din bibliotecile instituțiilor de învățământ superior din Republica Moldova”, rezultatele căreia vor fi reliefate în paginile revistei „Magazin bibliologic”.

Dacă vrei să obții cheia succesului, pierde-te prin labirintul cărților și soarbe din nectarul cunoștințelor

Natalia GRÎȚCO,
Biblioteca Publică Raională
„Mihail Sadoveanu”, Strășeni

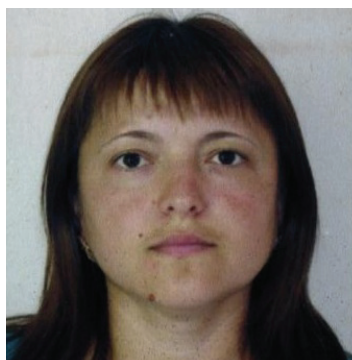

*Mulțumesc, Doamne, pentru că
mi-ai îndreptat pașii spre lumină,
spre cuvânt, spre Bibliotecă...*

Iau puțin din cer și puțin din floare, puțin din cuget și puțin din chin, puțin din credință și mă strădui să umplu cuvintele, ce ușurează să le incrustez pe filă albă imaculată, să le umplu cu măduvă dulce. Cu acea măduvă, adunată de milenii din stropii de transpirație ce-au șiruit frunțile înalte ale filozofilor încă de la începutul existenței umane, și apoi perindându-se prin veacuri, având la bază Cuvântul. „La început era Cuvântul și Cuvântul era la Dumnezeu și Dumnezeu era Cuvântul (Ioan 1:1). Apoi cuvintele cu grijă, sânge și lacrimi au format cărțile. Minunatele cărți! Cărțile! Și din nou suflet de lumină...

Cărțile, îngrijite de blânde mâinute ale bibliotecarilor alcătuiesc un sanctuar. Și acest sanctuar poartă numele – Bibliotecă!

O adevărată universitate a viselor noastre este o bibliotecă. Este locul unde mergem să citim, să ascultăm, să discutăm, să ne întâlnim cu cartea, cu sciitorul, cu editorul, cu pictorul, cu umoristul, cu alți semeni de ai noștri ingenioși, interesanți și setoși de a țese noi performanțe și de a valorifica

potențialul cunoașterii. Biblioteca este locul care ne păstrează amintirile, ne delectează sufletul, ne farmecă cu mulțimea de tezaure ce așteaptă fără răgaz să fie răsfoite.

Astăzi nu ne închipuim nici o localitate, nici o comunitate fără bibliotecă, fie bibliotecă cu zâne minunate - bibliotecare, fie bibliotecă digitală. Slavă Domnului, evoluția și progresul tehnicii avansează societatea umană pe o nouă treaptă, pe treapta informării virtuale. Doar un om bine informat este un om puternic. Asistăm astăzi la o adevărată realizare, mai bine zis, la o magnifică adaptare și încadrare a bibliotecii în spațiul electronic. Biblioteca este un templu al lecturii ce ne permite să vorbim cu cartea – icoana sufletelor noastre, ce ne ghidează cu iscusință cunoașterea. Iar dragii bibliotecari sunt adevărate enciclopedii mergătoare.

După cum spuneam mai sus, internetul și oricare dintre tehnologiile informaționale nu concurează cu biblioteca, ci o completează. Nici o invenție din lume nu va reuși să înlocuiască vreodată cartea. Biblioteca

va rămâne mereu cu porțile deschise pentru omenire, pentru că biblioteca poate fi comparată cu o poartă larg deschisă spre viitor și doar într-o bibliotecă ai șansa să fii superior!

După mine, dezvoltarea durabilă a bibliotecii ar fi o realizare a echilibrului între nevoile umane și capacitatea bibliotecii de a le îndeplini. Obiectivele dezvoltării durabile a bibliotecii din orice comunitate urmăresc satisfacerea nevoilor prezentului, fără a compromite evoluția și progresul oricărui alt domeniu. În primul rând, rolul oricărei biblioteci fiind oferirea informațiilor din toate domeniile vieții. O prezentare de carte într-o bibliotecă este mai la locul ei decât în oricare altă parte. Nici un spațiu, nici un anturaj nu se compară cu templul luminii – Biblioteca. Astfel, o bibliotecă publică este locul preferat pentru evenimentele culturale, întrunirilor literare și de socializare între persoane cu aceleași interese și preferințe în ceea ce privește lumea fascinantă a cărților.

Eu mi-am imaginat mereu paradisul sub forma unei biblioteci – o împărăție a cărților, o bogăție spirituală fără de preț. Pentru mine biblioteca este o a doua casă, o școală unde poți mereu învăța. Biblioteca

ne ghidează ca printr-un labirint de enigme, care ne ajută să devenim mai inteligenți, mai buni și mai deștepți pentru că nicăieri nu vom găsi un limbaj mai frumos și mai corect decât în carte. Cert este că biblioteca este un remediu pentru minte, iar cărțile – remediu pentru suflet. Astfel biblioteca devine mai vizibilă și demonstrează că răspunde tuturor doleanțelor utilizatorilor contemporani, ea constituind veriga principală în educația culturii și piatra unghiulară a unei cariere nobile. Prin urmare, afirm cu certitudine, că biblioteca e o oază de liniște și de frumos al sufletului, iar cartea – oglindă și popas al spiritului spre realizare. Și într-adevăr, așa cum spunea și marele înțelept Miron Costin: „Nu este alta, mai frumoasă și mai de folos în toată viața omului zăbavă, decât cetitul cărților”.

Aș remarca flexibilitatea bibliotecii în dorința de-a răspunde dezideratelor actuale, astfel contribuind la zidirea durabilității atât de necesară pentru ca comunitățile umane să prospere. Or, rolul bibliotecii ca instituție de cultură și de educație nu va dispărea niciodată, ci din contra va fi extins prin serviciile moderne, de informare și consiliere acordate.

Conferințele zonale – modalități de promovare, comunicare și formare a bibliotecarilor

Ludmila CORGHENCI,
Lilia POVESTCA,
Biblioteca Națională a Republicii
Moldova

Rezumat: *Articolul reflectă specificul Conferințelor zonale ca parte integrantă a sistemului de reuniuni profesionale, organizate de către Biblioteca Națională a Republicii Moldova în parteneriat cu Biblioteca Națională pentru Copii „Ion Creangă”. Sunt prezentate informații de conținut, indicatori statistici și alte date de impact pentru ediția 2019 a Conferințelor zonale, organizate la Bălți, Orhei, Călărași și Leova*

Cuvinte-cheie: *conferințe zonale, priorități profesionale ale anului 2019, Obiective de Dezvoltare Durabilă 2030, promovarea imaginii, servicii inovative.*

Abstract: *The article reflects the specifics of the Zonal Conferences as an integral part of the system of professional meetings, organized by the National Library of the Republic of Moldova in partnership with the National Library for Children "Ion Creanga". Article includes content information, statistical indicators and other impact data for the 2019 edition of the Regional Conference organized in Balti, Orhei, Calarasi and Leova.*

Keywords: *regional conferences, professional priorities of 2019, Sustainable Development Objectives 2030, image promotion, innovative services.*

Biblioteca în societatea cunoașterii are nevoie de afirmare și promovare, fiind instituție creatoare de educație și cultură. Reuniunile profesionale dintre participanți contribuie la progresul și dinamica profesiei, a bibliotecarului ca profesionist în mediul informațional.

Conferințele zonale sunt considerate un mediu benefic pentru schimb de experiență și practici de calitate, valorificarea potențialului inventiv și menținerea unei ambianțe inovaționale în activitatea bibliotecilor publice, încurajarea cunoașterii și stimularea creativității, crearea unui mediu benefic de comunicare profesională.

Anual, de regulă în luna iunie, comunitatea bibliotecară din Republica Moldova se întrunește în patru zone teritoriale din

țară pentru a analiza, compara și evalua experiențe din biblioteci.

Conferințele zonale 2019: „Anul Biblioteconomic 2019 – fundamentări pentru ziua de mâine a Bibliotecii” organizate de Ministerul Educației, Culturii și Cercetării al Republicii Moldova, Biblioteca Națională a Republicii Moldova, Biblioteca Națională pentru Copii „Ion Creangă” în colaborare cu Biblioteca Municipală „Eugeniu Coșeriu”, Bălți (11 iunie 2019); Biblioteca Publică Raională „Alexandru Donici”, Orhei (12 iunie 2019); Biblioteca Publică Raională „Grigore Vieru”, Călărași (13 iunie 2019); Biblioteca Publică Raională „Valeriu Matei”, Leova (18 iunie 2019) în parteneriat cu Administrațiile publice locale și Centrele Biblioteconomice Teritoriale s-au axat pe

sprijinirea bibliotecilor în implementarea priorităților profesionale, stabilite pentru anul 2019 de către Forumul Managerilor din cadrul Sistemului Național de Biblioteci (5 decembrie 2018) prin cunoașterea experiențelor reprezentative, punerea la

dispoziție a instrumentelor utile pentru activitatea profesională.

În spirit comun, au manifestat interes și implicare pentru succesele și problemele profesiei 222 de persoane.

Participanții la Conferințele zonale 2019

Locație	Biblioteci naționale	Biblioteci publice teritoriale, reprezentanți APL	Biblioteci din învățământ (școlare, universitare)	Biblioteci specializate	Total
Zona Bălți	5	59	7 (5 – bibl. școlare, 2 – bibl. univ.)	0	71
Zona Orhei	5	53	2	0	60
Zona Călărași	5	43	1	0	49
Zona Leova	4	38	0	0	42
Total	19	193	10	0	222

Organizarea și desfășurarea Conferințelor zonale 2019 a oferit posibilitatea personalului de specialitate din bibliotecile din Republica Moldova de a-și prezenta experiențele privind promovarea imaginii bibliotecii, serviciile inovative în sprijinul implementării Obiectivelor de Dezvoltare Durabilă, recomandări metodologice privind indicatorii de evaluare a activității bibliotecii (componenta documentară), prezentarea pozițiilor de reper ale ediției a 2-a a Programului Național *Lectura Central*, sinteza sondajului privind evaluarea implementării priorităților profesionale ale anului 2019.

Ghidați de experții centrelor biblioteconomice naționale, personalul de specialitate din bibliotecile publice teritoriale au prezentat experiențele inovative, practicile de succes privind promovarea imaginii bibliotecii în societate și sprijinirea implementării Obiectivelor de Dezvoltare Durabilă 2030:

Zona Bălți:

- Biblioteca Publică Raională „Ion Druță”, Dondușeni – „Servicii inovative de bibliotecă ca formă de promovare a instituției bibliotecare”, *Oxana Caramiș*
- Biblioteca Municipală „Eugeniu Coșeriu”, Bălți – „Promovarea ofertei Bibliotecii într-o creație mediului de încredere și simpatie în spațiul comunitar”, *Victoria Țicu*
- Biblioteca Publică Raională „Iulian Fi-

lip”, Drochia – „Servicii moderne de bibliotecă pentru dezvoltarea comunității”, *Lidia Gontea*

- Centrul de Documentare și Informare „Mihail Sadoveanu”, Soroca – „Diversificarea serviciilor pentru utilizatori în bibliotecă publică”, *Eugenia Coșeru*

- Biblioteca Publică Raională, Briceni – „Susținerea Obiectivelor de Dezvoltare Durabilă prin implementarea serviciilor inovative în biblioteci”, *Neli Corobca*

Zona Orhei:

- Biblioteca Publică Sătească Dubăsarii Vechi, Criuleni – „Modernizarea bibliotecii – factor de sporire a imaginii în comunitate”, *Ina Agachi*

- Biblioteca Publică Sătească Șerpeni, Anenii Noi – „Promovarea imaginii bibliotecii publice în comunitate – imperativ al timpului”, *Nina Botnari*

- Biblioteca Publică Sătească Socol, Biblioteca Publică Comunală Vadul-Rașcov – „Clubul Seniori IT cu ecouri zonale”, *Zinaida Șmigun, Ludmila Prepețiță*

- Biblioteca Publică Raională „Alexandru Donici”, Orhei, Filiala pentru Copii „Ion Creangă” – „Servicii educative și pe placul copiilor”, *Lucia Brehoi*

- Biblioteca Publică Sătească Molovata, Dubăsari – „Sunt ECO, am portofoliu digital”, *Vera Oxente*

Zona Călărași:

▪ Biblioteca Municipală „B. P. Hasdeu”, Chișinău – „#Bibliotecahasdeu de mâine e cea de azi: cum cumpărăm atenția utilizatorilor de bibliotecă”, *Mariana Harjevschi*

▪ Biblioteca Publică Raională „Dimitrie Cantemir”, Ungheni – „Sporirea vizibilității bibliotecii „Dimitrie Cantemir” Ungheni – impact pe termen lung”, *Nadejda Mihai*

▪ Biblioteca Publică Milești, Nisporeni – „Din proiecte învăț, descopăr, creez, implementez în beneficiul comunității”, *Maria Mîtcu*

▪ Biblioteca Publică Orășenească „Petre Ștefănuță”, Ialoveni – „Biblioteca Publică Orășenească „Petre Ștefănuță” – furnizor de servicii comunitare”, *Valentina Plămădeală*

▪ Biblioteca Publică Raională „Mihail Sadoveanu”, Strășeni – „O lume mai bună prin realizarea Obiectivelor de Dezvoltare Durabilă”, *Natalia Grițco*

▪ Biblioteca Publică Raională Fălești – „Servicii durabile și cu impact în bibliotecile din Fălești”, *Elena Negoită*

Zona Leova:

▪ Biblioteca Publică Raională Cantemir – „Promovarea imaginii bibliotecii în comunitate”, *Nadejda Coltuc*

▪ Biblioteca Publică Raională „ÎPS Antonie Plămădeală”, Hâncești – „Imaginea și promovarea bibliotecii în societatea contemporană”, *Tatiana Darii*

▪ Biblioteca Publică Orășenească, Cimișlia – „Dezvoltarea culturii media la bibliotecă”, *Iulia Spînu*

▪ Biblioteca Publică Sătească Crihana Veche, Cahul – „Serviciul modern de bibliotecă «Sunet și culoare pentru fiecare»”, *Maria Cudlenco*

▪ Biblioteca Publică Raională „Andrei Ciurunga”, Cahul – „Serviciul modern de bibliotecă «Sunt inteligent»”, *Maria Stîngă, Ana Marin*

▪ Biblioteca Publică Sătească Covurlui, Leova – „Serviciul modern de bibliotecă «Programul Codlabe»”, *Margareta Budăi*.

Tematica și numărul de prezentări în cadrul Conferințelor zonale 2019:

Locație	Prezentări a experiențelor privind promovarea imaginii bibliotecii	Prezentări a serviciilor inovative în sprijinul implementării Obiectivelor de Dezvoltare Durabilă	Prezentări – suport metodologic. Intervenții ale experților	Sinteza sondajului privind evaluarea implementării priorităților profesionale ale anului 2019
Zona Bălți	2	3	5	1
Zona Orhei	2	3	5	1
Zona Călărași	3	3	4	1
Zona Leova	2	4	4	1

Fiecare participant a plecat mai bogat în informații și mai pregătit pentru activitatea profesională pe care o desfășoară. *ePortofoliul Conferințelor zonale 2019*, diseminat tuturor centrelor biblioteconomice a inclus:

▪ conceptul conferințelor zonale, aprobat de către Consiliul Științific al BNRM

▪ documente-cadru de reglementare (aprobat și în proiecte)

▪ „Politica de dezvoltare a resurselor informaționale” (material al Bibliotecii Naționale a Republicii Moldova în sprijinul elaborării documentului instituțional)

▪ prioritățile profesionale ale anului

2019 (aprobat la Forumul Managerilor din cadrul Sistemului Național de Biblioteci, 5 decembrie 2018)

▪ modele-cadru ale fișei posturilor directorului (șefului) de bibliotecă raională, orășenească, municipală și a bibliotecarului principal

▪ prezentări-suport metodologic (ale experților)

▪ prezentări ale serviciilor de bibliotecă, experiențelor

▪ sinteza chestionarului privind evaluarea implementării priorităților profesionale ale anului 2019

- materiale-suport de organizare (afiș, agendele conferințelor zonale)
- alte materiale.

Despre performanțele și inovațiile bibliotecilor publice teritoriale participante la Conferințele zonale 2019: „*Anul Biblioteconomic 2019 – fundamentări pentru ziua de mâine a Bibliotecii*” puteți să vă informați accesând adresa: <https://bibliotecipublicerm.wordpress.com/2019/06/25/comunicari-conferinte-zonale-2019/>

Impactul lucrărilor Conferințelor zonale 2019:

- cunoașterea/ diseminarea practicilor, experiențelor de succes ale bibliotecilor publice,
- evaluarea situației privind mersul implementării priorităților profesionale ale anului 2019,
- identificarea domeniilor de centrare a eforturilor de sprijin metodologic din partea centrelor biblioteconomice naționale: pregătirea către evaluarea bibliotecilor publice (componenta documentară – elaborare de strategii, politici, ale documente instituționale); analiza impactului activității bibliotecii (realizare studii, colectare dovezi – este vorba despre implementarea prevederilor SM ISO 16439:2018 „Informare și

documentare – Metode și proceduri pentru evaluarea impactului bibliotecilor”),

- accesul la textele prezentărilor din cadrul Conferințelor zonale <https://bibliotecipublicerm.wordpress.com/>,

- accesul la imaginile, pozele conferințelor zonale https://www.facebook.com/pg/cfc.bnrn/photos/?ref=page_internal,

- discuții și promovări de propuneri pe marginea documentelor de reglementare naționale, care necesită actualizări, completări (de ex., „Regulamentul privind modul de conferire a categoriilor de calificare personalului de specialitate din biblioteci”),
- dezvoltarea competențelor bibliotecarilor,

- platformă de comunicare profesională și schimb de experiență.

Apreciam și menționăm sprijinul și deschiderea profesională a gazdelor Conferințelor zonale 2019 – Bibliotecile Publice Municipale/ Raionale din Bălți, Orhei, Călărași și Leova!

În continuare prezentăm o parte din comunicările, făcute public în cadrul Conferințelor zonale, în unele cazuri – sin-teze asupra acestora.

Imaginea și promovarea bibliotecii în societatea contemporană

Tatiana DARII,

Biblioteca Publică Raională

ÎPS „Antonie Plămădeală”, Hâncești

Imaginea – prioritatea permanentă a Bibliotecii Publice Raionale ÎPS „Antonie Plămădeală” din Hâncești. Crearea unei imagini solide a acestei instituții este complexitatea acțiunilor întreprinse pentru obținerea ei: atitudinea personalului, modul de organizare a spațiilor, instrumentele de promovare, calitatea documentelor de prezentare, diversificarea serviciilor oferite utilizatorilor.

Biblioteca a devenit mai vizibilă în comunitate prin: servicii moderne de bibliotecă („Să ne cunoaștem localitatea prin QR-code”; „Scutieri naturii”; „Studierea limbii engleze”; „ICAN – pentru o carieră de succes”; „Peripețiile lui Ghidușel - Tablețel”; „Clubul agricultorului”; „Jucărio-teca” etc.), modul de organizare a spațiilor cu design interior atractiv, condiții confortabile pentru recreere și lectură, amplasarea rațională a mobilierului, publicațiile bibliotecii, promovarea online (blog: <http://bibliotekahincesti.blogspot.com/>; Facebook: <https://www.facebook.com/Biblioteca-Publica-Raionala-APlamadeala-Hincesti-1461232967472979/>), strategii de promovare a lecturii (Programul Național *Lectura Central*, Concursul declamatorilor, Concursului republican „La izvoarele înțelepciunii”, Săptămâna Cărții și Lecturii pentru Copii, Campania „Să citim împreună”), proiecte („În drum spre casă”, „Al treilea spațiu al comunității”), Centru de Informare al Uniunii Europene (accesarea librăriei digitale a Uniunii Europene - EU Bookshop: <https://bookshop.europa.eu/ro/home/>).

Biblioteca Publică Raională „ÎPS Antonie Plămădeală” din Hâncești și-a stabilit prioritățile de viitor „Unde vom ajunge în

următorii 10 ani?”:

- Prin concentrarea inteligenței, forțelor și vocilor noastre vom fi poziționați mai bine pentru a răspunde tuturor cerințelor și provocărilor;
- Schimbarea timpurilor nu înseamnă schimbarea valorilor;
- Bibliotecile au ceea ce este nevoie pentru a supraviețui și pentru a prospera;
- Tehnologiile digitale vor reprezenta cheia serviciilor viitoare, dezvoltarea serviciilor inovatoare cu ajutorul tehnologiilor;
- Bibliotecari moderni – prin formare profesională continuă.

Cu siguranță, această instituție va face față provocărilor mediului, va obține succese, așa cum au afirmat și oaspeții de onoare: Peter Michalko, Ambasador și șeful Delegației Uniunii Europene în Republica Moldova: „Țin să-i mulțumesc mult Bibliotecii Publice Raionale ÎPS „Antonie Plămădeală” pentru organizarea cu succes a vizitei mele, discuției cu reprezentanții societății civile și mass-media. O bibliotecă deosebită, bibliotecari deschiși și sinceri!”.

Europarlamentarul român Siegfried Mureșan: „Am rămas plăcut surprins, în vizita mea la Biblioteca Raională, de atmosfera care sălășluiește în acest local minunat. Am întâlnit bibliotecari minunați, deschiși, cu viziuni moderne în privința dezvoltării culturii în Republica Moldova”.

Istoric, dr. hab., prof. univ., Anatol Petrencu: „Am avut ocazia să vizitez Biblioteca din Hâncești care m-a bulversat într-un fel, prin spațiul luminos, cu multe cărți și un colectiv de bibliotecari foarte competent și prietenos. Doresc bibliotecii să aibă mulți cititori, pentru că lectura și cartea vor salva viitorul nostru!”.

Modernizarea bibliotecii – factor de sporire a imaginii în comunitate

Ina CALCATINGE,
Biblioteca Publică Dubăsarii Vechi,
raionul Criuleni

Pe parcursul anului 2018-2019 a avut loc „schimbarea la față a bibliotecii” din Dubăsarii Vechi. Cu suportul Volunta-

rului de la Corpul Păcii - Rebecca Baxton, s-au implementat cu succes trei proiecte:

Denumirea proiectului	Contribuția finanțatorului	Bugetul local	Suma totală
Dotarea bibliotecii cu mobilier și echipament tehnic	32 000,00	13 600,00	45 600,00
Reparația Bibliotecii	54 000,00	20 000,00	74 000,00
Achiziționarea cărților noi	18 000,00	11 000,00	29 000,00

Revitalizarea și modernizarea bibliotecii a fost axată pe trei componente ale bibliotecii moderne: spațiu, servicii și colecții.

Spațiu: S-a achiziționat mobilier, confecționat după necesitățile utilizatorilor și echipament tehnic, (Smart TV, imprimantă color). O problemă stringentă rămâne a fi spațiul învechit, fără acces direct la camera de lectură, cu o podea șubredă. Datorită implementării cu succes a primului proiect, câpătarea încrederii finanțatorilor, cu ușurință, s-a aplicat proiectul pentru renovarea spațiului. Cu suportul Administrației Publice Locale, în decurs de trei luni, s-a creat un spațiu atractiv și sigur pentru comunitate.

Servicii: Diversificarea serviciilor este o cale sigură de atragere a membrilor comunității în bibliotecă și de sporire a imaginii pozitive a bibliotecii.

În vara anului 2018 s-a organizat Tabăra pentru tineri cu genericul „Viitorul meu începe azi”, formând ateliere de lucru incluzând activități axate pe două direcții: ghidare în carieră și educație pentru sănătate. În activități au fost implicați traineri locali și naționali Y-Peer. Tinerii au căpătat deprinderi de scriere a unui CV, metode practice de comportare la un interviu de angajare, abilități de lider „Care este portretul ideal al unui lider”, „Teorii în abordarea leaders-

hip-ului”, „Procesul comunicării, bariere în comunicare” „Luarea deciziilor: etape și tipuri de decizie” etc. subiecte orientate spre formarea abilităților de comunicare, de luare a deciziei, carieră creativă în domeniul IT și abilități de auto-management prin aplicarea metodelor interactive.

Promovarea lecturii și petrecerea timpului offline – prioritate pentru Biblioteca Publică Dubăsarii Vechi. Pentru adolescenți și copii s-au organizat activități: „Filmul în aer liber”, „Clubul conversațional de limbă engleză”, „Ora de desen”, „Jocurile de masă”, „Să citim împreună”.

Biblioteca prestează servicii digitale: „Ora de codare” și „Clubul Micul Regizor”, unde beneficiarii au posibilitatea să creeze filmulețe video personalizate.

Colecții: Inedit pentru bibliotecă a fost aplicată metodă de colectare a banilor prin intermediul unei platforme online. S-au adunat 1000 \$, care au fost utilizați la procurarea cărților noi, selectate în baza studierii necesităților utilizatorilor (datele au fost colectate din chestionar) și discuții cu profesorii liceului din localitate. Din sursele financiare colectate din donații cu adăugare din bugetul instituției s-au achiziționat peste 250 de exemplare de carte.

Pentru a diversifica colecția de carte a fost lansată o campanie de donație de carte,

iar biblioteca vine în schimb cu o carte cadou. Colecția bibliotecii a fost plasată online, cu ajutorul tabelor Google.

În concluzie, putem afirma că pentru a răspunde necesităților de formare și informare, pentru a fi în pas cu tendințele

dezvoltării domeniului, dezvoltării umane, Biblioteca Publică din Dubăsarii Vechi s-a transformat într-o instituție culturală, educațională, comunitară, dinamică și activă, creându-și o imagine pozitivă în comunitate.

Prin serviciile moderne bibliotecile transformă comunitățile

Lidia GONTEA,

Biblioteca Publică Raională

„Iulian Filip”, or. Drochia

La baza implementării Serviciilor Moderne de Bibliotecă (SMB) în bibliotecile publice teritoriale Drochia sunt cele 17 Obiective de Dezvoltare Durabilă (ODD) și cele 169 de obiective asociate adoptate de ONU.

Cele mai multe servicii acoperă domeniile: cum ar fi sărăcia, sănătatea, asigurarea accesului tuturor la educație de calitate,

stimularea inovației, securitatea alimentară, creșterea economică, ocuparea forței de muncă, gestionarea durabilă a resurselor naturale, schimbările climatice, precum și egalitatea de gen, promovarea unei societăți pașnice.

În bibliotecile publice teritoriale din raionul Drochia sunt implementate 137 SMB, prezentate conform ODD:

Tabel nr. 4: Situația privind SMB din bibliotecile publice teritoriale, raionul Drochia

Obiectivul ODD	Nr. SMB	Nr. activități	Nr. participanți
Obiectivul 3 – Sănătate și bunăstare	24	140	1680
Obiectivul 4 – Educație de calitate	42	252	3024
Obiectivul 9 – Industrie, inovație și infrastructură (TI)	26	167	1002
Obiectivul 10 – Reducerea inegalităților	2	8	78
Obiectivul 13 – Acțiune climatică (ecologie)	3	16	128
Obiectivul 15 – Viața terestră	9	45	528
Comunicare	10	58	586
Cultură și recreere	21	126	1764
TOTAL:	137	812	8790

Conform ODD specificate au fost implementate diverse servicii moderne pentru toată comunitatea din raionul Drochia. Ca urmare, aducem ca exemplu, serviciile moderne din rețea conform:

Obiectivului 13: *Acționarea de urgență pentru a combate schimbările climatice și impactul acestora.*

SMB ce au la bază educația ecologică urmăresc scopul de a îmbunătăți calitatea vieții, oferind ajutor utilizatorilor să câștige cunoștințe, deprinderi, motivații, valori

și angajamentul de care au nevoie pentru a gospodări eficient resursele pământului și de a-și asuma răspunderea pentru menținerea calității mediului.

Cu toate că ore ecologice se realizează în toate bibliotecile publice, doar 3 biblioteci au implementat servicii, ce au la bază ocrotirea mediului: „Eco începe cu tine” – s. Cotova; „ENTER pe ecologie” – s. Popeștii de Sus și „Gândește global, acționează local” – s. Fântânița, servicii care pot fi implementate și în alte biblioteci din țară.

Obiectivul 15: *Administrarea durabilă a pădurilor, combaterea deșertificării, oprirea și remedierea degradării solului, oprirea pierderii biodiversității.*

Bibliotecile oferă servicii pentru agricultori, contribuind la informarea populației despre noutățile în domeniul agriculturii: cum mai bine să îngrijească loturile de lângă casă, cum pot obține roade înalte și cum pot diminua consecințele nefavorabile pentru degradarea solului („Școala fermierilor” – s. Cotova; „Agricultura pentru toți” – s. Drochia, Mândâc, Nicoreni, Popeștii de Jos; „Agricultura – sursă de existență pentru țărani” – s. Lazo etc.).

De asemenea, utilizatorii sunt instruiți să obțină abilități de cunoaștere a IT, ajutați să-și promoveze producția agricolă online. O contribuție deosebită în acest sens o are parteneriatul cu **Agencia Națională de Dezvoltare Rurală (ACSA)** – organizație non-guvernamentală ce asigură accesul populației rurale la cunoștințe, experiență și abilități, ce țin de un spectru larg de domenii orientate spre dezvoltarea economică și socială a satelor din Republica Moldova.

Cu toate că doar 9 biblioteci au implementat SMB în acest domeniu, practic toate bibliotecile publice din rețea oferă consultanță producătorilor agricoli și antreprenorilor rurali, acordându-le suport informațional despre proiectele ce le oferă USAID.

Au fost desfășurate foarte multe activități în cadrul SMB în bibliotecile publice teritoriale Drochia și vor continua să dezvolte programe și servicii, în corespundere cu necesitățile populației din aria de servire care să influențeze promovarea și realizarea ODD cu implicarea utilizatorilor în realizarea acestora.

O lume mai bună prin realizarea Obiectivelor de Dezvoltare Durabilă 2030 în Biblioteca Publică Raională „Mihail Sadoveanu” din Strășeni

Natalia GRITCO,

Biblioteca Publică Raională

„Mihail Sadoveanu”, or. Strășeni

Biblioteca sec. al XXI-lea trebuie să introducă elemente de inovație, atât la nivel de produs/ servicii, cât și la nivel de proces. Inovarea în Biblioteca Publică Raională „Mihail Sadoveanu” din Strășeni nu vine din „nimic”, ea apare din tradiții, din aspectele fundamentale ale bibliotecii: organizatorice și tehnologice. Orice activitate din bibliotecă susține un Obiectiv ODD.

Serviciile implementate în Biblioteca Publică Raională „Mihail Sadoveanu” se bucură de succes și continuitate: „Împreună luptăm împotriva cancerului la sân și col uterin”, „Hai în lumea cu povești”, „Alfabetizarea digitală a populației”, Clubul de biblioterapie „Descoperă-te prin lectură”, „Povestea de la ora 11”, „Joia tabletelor”, „ICAN pentru o carieră de succes”, „CodeLab – învață coding la bibliotecă”, „Modelăm în 3D”, „Pentru o societate fără violență” etc.

Implementarea serviciilor „Creative kids”, „Vacanța la bibliotecă”, „Clubul conversațional de engleză” susține Obiectivul 1: „Eradicarea sărăciei în toate formele” și Obiectivul 4: „Asigurarea unei educații egale și promovarea învățării de-a lungul vieții pentru toți”. Acestea sprijină utilizatorii bibliotecii veniți din familii defavorizate, oferă copiilor ore de ocupație cu profesori voluntari de la Clasa de pictură a Școlii de Arte și de limbă engleză de la Liceul Teoretic „Mihai Eminescu” din localitate.

Pentru a demonstra impactul pozitiv al activității bibliotecii pentru comunitate, a fost calculat indicele de impact pentru câteva servicii implementate în bibliotecă conform *Standardului 16439:2018 „Informare și documentare. Metode și proceduri pentru evaluarea impactului bibliotecilor”*.

Impactul serviciului „Creativ kids”: În anul 2018 serviciul „Creativ kids” a avut 27 de ședințe a câte 2 ore, la care au fost înregistrate participarea a 334 de copii instruiți de un profesor voluntar. Ca și comparație, pentru estimarea costului unei ore de ocupație la bibliotecă am luat costul studiilor la clasa de desen a Școlii de Arte din Strășeni, care constituie 200 lei pe lună.

Cost materiale/ per participant (clei, hârtie, carton etc.) – 668 lei.

Astfel, serviciul „Creativ kids” a adus un beneficiu părinților copiilor participanți la acest program de 6232 lei.

Impactul serviciului „Clubul conversațional de engleză”: În anul 2018 serviciul a avut 27 de activități, durata unei ore cu 311 participanți, împărțiți în două grupe de copii și adulți. Ca și comparație, pentru estimarea costului unei ore, au fost luate cursurile de engleză particulare, care costă 50 lei o oră.

Astfel, serviciul „Clubul conversațional de engleză” a adus un beneficiu utilizatorilor participanți de 15550 lei.

Impactul serviciilor de instruire în tehnologiile informaționale: În anul 2018 au fost prestate 4 servicii prin intermediul cărora utilizatorii Bibliotecii Publice Raionale „Mihail Sadoveanu” din Strășeni au învățat să utilizeze tehnologiile informaționale. Ca și comparație, pentru estimarea costului unei ore de instruire, a fost luat Cursul de instruire la calculatoare de la Academia de Studii Economice din Moldova cu prețul pentru o oră de 33,8 lei și Cursul de instruire CIUPI cu prețul de 16,6 pentru o oră de instruire. Media constituie 25,5 lei per oră.

Serviciile bibliotecii au oferit 81 de ore de instruire la care au fost înregistrate 216

participări. Astfel, serviciile sus-menționate au adus beneficii utilizatorilor participanți în valoare de 5443 lei.

În concluzie, menționăm că biblioteca-rii din Biblioteca Publică Raională „Mihail Sadoveanu” din Strășeni sunt considerați

adevărați ambasadori ai promovării Agen-dei ONU 2030 și sunt pregătiți să creeze și să ofere servicii noi cu caracter educațional, social, cultural, de sănătate, orientate și ajustate la necesitățile comunității.

Din proiecte învăț, descoper, creez și implementez în beneficiul comunității

Maria MÎTCU,
Biblioteca Publică satul Milești,
raionul Nisporeni

Pe parcursul anului 2018, Biblioteca Publică din satul Milești, raionul Nisporeni, a implementat mai multe proiecte pentru comunitate: Proiectul „Terenul de joacă pentru copii” (cu 8000 de euro a fost amenajat terenul de joacă pentru copii, finanțat din resursele Guvernului Suediei); Proiectul „Dezvoltarea turismului în localitate din programul „Acces pentru Succes” (s-au procurat 10 biciclete în valoare de 10 mii de euro, finanțat din resursele Guvernului din Polonia); Proiectul „Modernizarea bibliotecii publice Milești cu mobilier nou” (79 mii de lei, împreună cu Corpul Păcii din Moldova).

La biblioteca au fost implementate diverse servicii moderne (SMB) pentru comunitate: „Prevenirea cancerului mamar și col uterin” în colaborare cu Biblioteca Publică Raională „Mihail Sadoveanu” din Strășeni. (Femeile din sat au primit consultații de la medici din diferite instituții medicale din țară. Ca urmare a acestui serviciu a fost

câștigat un aparat de fotografiat în valoare de 2000 de lei); „Banii inteligenți ai familiei” în parteneriat cu Biblioteca Publică Raională „Dmitri Cantemir” din Ungheni (a fost câștigată o tablă flip-chart magnetică, un proiector și un ecran în valoare de 10 mii de lei); „Banking Da! Plăți comunale online de pe card” (locuitorii și-au deschis card, au însușit tehnica calculatorului de a a-și perfecta actele de Stare Civilă, chiar din bibliotecă, și achitarea prin MPY cu sem-nătură mobilă).

E de remarcat faptul că biblioteca pune accent pe activitatea de voluntariat la bibliotecă. Voluntarul Joseph Lutz din SUA de la Corpul Păcii din Moldova activează în biblioteca din localitate. După trei luni de implicare a voluntarului la Biblioteca Publică din satul Milești, totalurile activității au fost prezentate în cadrul sesiunii la Corpul Păcii din Chișinău, cu participarea tuturor voluntarilor și partenerilor din Republica Moldova.

Serviciul „Sunt eco, am portofoliu digital”

Vera OXENTE,
Biblioteca Publică pentru Copii,
satul Molovata, raionul Dubăsari

Biblioteca Publică pentru Copii Molovata a implementat serviciul modern (SMB) „Sunt ECO, am portofoliu digital”, replicat de la Biblioteca Națională pentru Copii „Ion Creangă”.

Scopul serviciului a fost de a crea oportunități pentru a fortifica competențele utilizatorilor, de a se autoinstrui în mod interactiv prin aplicarea creativă a IT și promovarea conceptului ecologic. În viitorul apropiat referatele în formă textuală nu vor mai fi actuale, fiind calificate plictisitoare doar în format modern, prezentări în PowerPoint, video și alte programe, care necesită utilizarea tehnologiilor informaționale.

Pe parcursul implementării serviciului pot fi menționate sesiuni și ateliere practice: „Ce este un portofoliu digital”, „Crearea primului document din portofoliu – CV-ul”, „Cum redactăm și structurăm corect un referat”, „Realizarea unei fotografii de calitate”, „Realizarea unei prezentări de succes în Power Point”, „Realizarea posterelor, certificatelor, felicitărilor etc. în programul de design Canva”, „Organizarea portofoliului digital, accesarea portofoliului”.

Prin implementarea serviciului „Sunt ECO, am portofoliu digital”, utilizatorii învață cum să aplice tehnologiile informaționale pentru a diversifica formele, metodele și tehnicile de învățare, făcându-le mai interesante și atractive. Astfel, elevii au conștientizat că, organizând, păstrând și utilizând toate lucrările școlare într-un portofoliu digital, ei contribuie la salvarea arborilor și păstrarea mediului ambiant. Scopul durabilității serviciului este de a promova utilizarea tehnologiilor informaționale în procesul de studiu, atât pentru elevi, cât și pentru profesori.

Au fost prezentate doar o parte din istoriile de succes ale personalului de specialitate din bibliotecile publice teritoriale din țară. Cu siguranță, atât prin concepere, cât și prin organizarea Conferințelor zonale 2019: „Anul Biblioteconomic 2019 – fundamentări pentru ziua de mâine a Bibliotecii”, manifestarea profesională a fost o reușită, o modalitate eficientă de promovare, comunicare și formare a bibliotecarilor.

Bibliotecarul în calitatea sa de consumator, educator și creator de produse media

Diana SILIVESTRU,
Biblioteca Națională a Republicii
Moldova



Rezumat: Articolul reflectă o experiență a unui grup de bibliotecari din diferite regiuni ale țării, inclusiv din Transnistria: Edineț, Dubăsari, Briceni, Donduseni, Ialoveni, Cantemir, Drochia, Căușeni, Bălți, Leova și Chișinău care au participat la un program de formare de formatori în perioada martie, mai 2019. Formabilii au studiat noțiunile de bază ale Educației mediatică, și-au dezvoltat capacitățile de analiză și prelucrare a informațiilor, astfel ca aceștia să devină ulterior formatori și promotori în educația pentru media în comunitățile pe care le deservește.

Cuvinte-cheie: Mass-media, educație pentru media, formarea competenței, IREX Europa, flux informațional mediatic.

Abstract: Article reflects the experience of a group of librarians from different regions of the country, including Transnistria: Edineț, Dubăsari, Briceni, Donduseni, Ialoveni, Cantemir, who participated in a training of trainers program in a period of time March - May 2019. The trainees studied the basic concepts of Media Education, developed their information analysis and processing capabilities, with the aim to become later, in communities that they work for, educators and promoters of media education.

Keywords: Mass media, media education, competence training, IREX Europe, information flow in mass media.

De-a lungul anilor, s-a demonstrat că biblioteca și educația au mers mereu mână în mână, prin urmare, este de la sine înțeles că, utilitatea bibliotecilor depășește cu mult funcția sa de bază ca custode al informațiilor și are un rol important în educarea cetățenilor săi. Astăzi, conceptul de bibliotecă publică ca și centru de educare a comunității este mai vizibil ca niciodată. Bibliotecile au devenit centre cultural-educative, unde pot fi livrate diferite activități, servicii informaționale și educaționale, iar utilizatorii pot învăța mai multe despre educația mediatică, competențe media și cultura media la bibliotecă.

Educația mediatică este un domeniu relativ nou pentru bibliotecile din țară, dar care capătă o ascensiune din ce în ce mai debordantă. Un bibliotecar instruit în educația mediatică necesită și implică o perioadă de inițiere, cunoaștere și de formare pentru perceperea și extinderea cunoștințelor sale în acest domeniu legat de segmentul mediatic. Pentru a utiliza și disemina aceste cunoștințe, bibliotecarul trebuie să cunoască diferite forme de învățare, tehnici și metode de predare și de prezentare a spațiului mediatic.

IREX Europe în Moldova este organizația care din anul 2015 este tot mai aproape de comunitatea bibliotecară, aceasta are grijă

să implice bibliotecarii în diverse programe și training-uri de inițiere și formare pe segmentul educației mediatică. În anul 2019, a fost dat startul unui program similar, mai exact, acesta se va desfășura în perioada lunilor martie – mai, anul curent.

Astfel că, în perioada **18–20 martie 2019**, un grup de 16 bibliotecari din diferite regiuni ale țării, selecționați în baza unor criterii de concurs, au participat la I etapă a programului de instruire în educația mediatică intitulat **„Promovarea Educației Mediatică prin intermediul bibliotecilor”**. Cea de-a II-a etapă a programului s-a desfășurat în luna mai 2019. După completarea fiecărui modul de instruire, toți participanții au primit certificate, iar bibliotecile care au demonstrat interes sporit și implicare activă în cadrul programului au beneficiat un suport integral pentru crearea Ungherelor Media, grație suportului financiar al **IREX Europe**. Scopul training-urilor oferite de **IREX Europe** este instruirea și încurajarea bibliotecarilor să devină formatori și promotori ai educației mediatică.



Prima etapă a programului a cuprins o perioadă de 3 zile de instruire, însumând 12 sesiuni bine structurate și a fost livrată de către **Natalia Grîu**, expert media. În cadrul primei zile de training, participanții s-au familiarizat cu ABC-ul media: mijloacele și funcțiile mass-mediei, cultura media versus competența media la bibliotecă, factorii comunicării, neticheta și comunicarea online, cunoașterea tehnicilor: „bingo”, „mâna

oarbă”, „jurnalul triplu”, „Diagrama Wenn”, explicarea conceptelor de grooming, cyberbullying, sexting, etc.

În cea de-a doua zi, bibliotecarii au aflat semnificația noțiunilor și subiectelor legate de principiile, caracteristicile și structura știrii în baza piramidei inversate, analiza știrii prin prisma utilizării tehnicii de Cub, fenomenul dezinformării și manipulării media, bibliotecarul în calitate sa de consumator, educator și creator de produse media, precum și rolul de actor important care poate contracara fenomenul manipulării media, etc.



Cea de-a treia zi a training-ului a cuprins tehnici de realizare a interviului și a articolului, rolul imaginii și a filmului în transmiterea mesajului, principiile etice în jurnalism, antrenarea în diferite jocuri și exerciții de tipul: „Lectura imaginii”, „Manejul”, „Telefonul magic”, „Imagine în oglindă”, exersarea energizantelor, așa precum: „Salata media”, „Marilyn Monroe și James Bond”, etc. Cele trei zile de instruire ale bibliotecarilor s-au bazat cu preponderență pe metode participativ-actives și debriefarea activităților. O importanță deosebită a fost acordată părții practice, participanții elaborând la fiecare sesiune activități practice în grup și individuale.

Din punctul meu de vedere, calific I etapă a programului a fi una foarte dinamică, într-un ritm de studiu foarte bun, tipul de predare și învățare a fost unul interactiv și util, apreciez alocarea etapizată a cursului, care s-a desfășurat într-o succesiune logică și cu o consistență bună a materiei de predare. În cele din urmă, aduc mulțumiri expertei **Natalia Grîu** și organizației **IREX Europa** în Moldova.



Potrivit opiniei **Angelei Sambur-schi**, șefă a Bibliotecii Publice Cîrnățeni, Căușeni, beneficiară a prezentului program: „Cursul a fost organizat în așa manieră încât a fost ușor de asimilat și extrem de util, am învățat multe lucruri noi, definiții, tehnici și metode de prezentare. Voi merge în comunitatea mea și voi disemina aceste cunoștințe obținute în urma acestor sesiuni de instruire utilizatorilor bibliotecii” a afirmat dânsa.

Cea de-a II etapă a programului s-a desfășurat în luna mai, în zilele de 13, 14 și 15 mai cu un program de instruire ToT. La cele zece sesiuni de instruire din agenda zilelor menționate, au fost examinate sub toate aspectele următoarele teme: *Manipularea prin noile media. Cum evaluez un site web?, Propaganda și formele ei de manifestare, precum și recunoașterea părținirii și a propagandei; Mediul virtual și capcanele acestuia: dependența online, groomingul cyberbullyingul, escrocii virtuali - profilul unei persoane dubioase, trollingul, sexting-ul.*

În ultima sesiune a ToT-ului, bibliotecarii s-au familiarizat cu conceptul de jurnalism „watchdog” (câine de pază) și rolul său în asigurarea promovării drepturilor omului prin media,

De ce mass-media este considerată a patra putere în stat? Mass-media – ca factor de educare și formare a conștiinței civice și a cetățeniei active, precum și importanța educației media și a culturii informaționale

pentru fiecare cetățean.

La finalul ToT-ului, în calitate de invitat a fost Viorica Tătaru, jurnalistă la Ziarul de gardă, care s-a împărtășit cu experiența sa profesională de-a lungul anilor comunicându-le participanților despre cât de important este să relatezi corect și echidistant de la fața locului, în momente de maximă tensiune.

În concluzie, educația mediatică are un impact deosebit asupra societății, aceasta îi ajută pe oameni să-și îmbunătățească abilitățile necesare pentru a recunoaște, colecta, organiza și analiza critic conținutul transmis și primit din diferite mijloace de comunicare, cum ar fi presa scrisă, radioul, TV-ul și noile media, care reprezintă internetul.

Urmare cunoștințelor și competențelor media obținute, bibliotecarii deja instruiți, capabili să se orienteze în fluxul informațional mediatic și să răspundă eficient provocărilor moderne de comunicare, urmează să disemineze și să desfășoare instruire de educație mediatică pentru colegi, adolescenți, adulți și alte categorii de utilizatori din comunitățile lor. La fel aceștia vor avea posibilitatea aplicării la programul de amenajare a Ungherașelor Media (Zona Media) în bibliotecile pe care le deserveșc.

Acest program este parte a proiectului Consolidarea Presei Independente și a Educației Mediatică în Moldova derulat de IREX Europe, în parteneriat cu programul Novateca și cu suportul financiar al Biroului pentru Democrație, Drepturile Omului și Muncă al Departamentului de Stat American.

IREX Europa este o organizație non guvernamentală, non-profit ce oferă programe inovative pentru îmbunătățirea calității educației, consolidarea presei independente, stimulează dezvoltarea unei societăți civile pluraliste și contribuie la reducerea conflictelor.

Популяризация литературы по искусству пользователям-подросткам и мероприятия эстетической направленности в детской библиотеке г. Чадыр-Лунга

MARIA BANANOVA,
Публичная Районная
библиотека г. Чадыр-Лунга

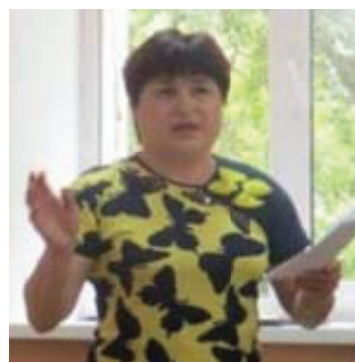

Rezumat: Autorul articolului oferă o analiză a unui astfel de subiect precum educația estetică a utilizatorilor din clasa a VIII-a și IX-a în biblioteca pentru copii. O parte integrantă a activității bibliotecii este educația estetică a utilizatorilor. Este important să fie transmise valorile estetice tinerilor prin comunicarea cu cartea și lucru în grup. Utilizatorii bibliotecii trebuie să înțeleagă și să aprecieze arta, să li se trezească interesul pentru munca artiștilor, compozitorilor. Este descrisă experiența bibliotecii privind realizarea compozițiilor literar-muzicale, orelor muzicale, orelor de artă, care contribuie la dezvoltarea activităților creative ale utilizatorilor adolescenți. În sprijinul educației estetice a utilizatorilor sunt utilizate eficient tehnologiile și tehnicile moderne.

Cuvinte-cheie: estetica, educația estetică, utilizatorii bibliotecii, compoziție literar-muzicală, oră muzicală, oră de artă.

Abstract: The author analyses aesthetic education of 8th and 9th grade users in the library for children. An integral part of library activity is the aesthetic education of users. It is important to convey the aesthetic values to young people by their communication with the book, and working in groups. Library users need to understand and appreciate the arts, to be interested in artists and composers' work. Article describes the library experience in creation of literary and musical compositions, musical and art classes, which contribute to develop adolescent users creative skills. To support the aesthetic education of users, modern technologies and techniques are effectively applied.

Keywords: aesthetics, aesthetic education, library users, literary and music composition, musical class, art hour.

Эстетическое воспитание – это что-то хорошее, связанное с добрым чувством, красотой и искусством. Термин «эстетика» происходит от греческого – воспринимаемый чувством и зародились в глубокой древности во времена Платона и Аристотеля.

Неотъемлемой частью библиотечной работы является, эстетическое воспита-

ние пользователей. Эстетическое воспитание помогает ощутить красоту окружающего мира, оно обогащает внутренний мир подростка. А искусство нужно для того, чтобы жизнь была радостной и яркой.

Нашим пользователям нравятся мероприятия эстетической направленности. Очень важно передавать эстетиче-

ские ценности молодым людям через общение с книгой и массовую работу, превратить эстетическое воспитание подрастающего человека в деятельность, питающую его ум и душу. Бесспорна и общеизвестна сила влияния искусства на духовное развитие личности. Основная задача работы детской библиотеки г. Чадыр-Лунга научить понимать и ценить искусство, вызвать интерес к творчеству художников, композиторов.

У посетителей детской библиотеки пользуются популярностью мероприятия, посвященные красоте, живописи, музыке.

Красота занимает большое место в жизни каждого человека. Целенаправленно формировать художественный вкус, знакомить пользователей старшего школьного возраста с творчеством лучших художников, композиторов мирового уровня, творчеством наших земляков – отсюда направление работы детской библиотеки.

Подросткам интересны различные мероприятия, где они могут не только получать новые знания, но и встречаться с интересными людьми, общаться со сверстниками.

Музыка – яркое средство развития личности. Музыка – это воздух. Познание мира искусства невозможно без потребности слушать музыку и получать наслаждение от нее. Слушать **музыку** – это значит ещё, и думать, размышлять.

Для достижения лучших результатов от встреч с подростками используем литературно-музыкальные композиции, музыкальные часы, музыкальные композиции, часы искусства, арт-часы, способствующие развитию творческой активности читателей-подростков.

Особо интересным мероприятием в этом направлении была литературно-музыкальная композиция «Неповторимый голос Марии Биешу» (80 лет со дня рождения) для старшего школьного возраста. О большом артисте трудно рассказывать. Самые убедительные слова не в силах передать то эмоциональное напряжение, ту гамму чувств, ко-

торые обрушиваются на нас, слушая М. Биешу. Мария Биешу... Это имя овеяно дыханием легенды, неповторимый голос Марии Биешу. Григорий Виеру посвятил ей стихи:

*Мария,
Нежного дерева
Зеленая ветвь,
На которой влюбляются
Соловьи.*

Она стала лучшей Чио-Чио-Сан мира. Член жюри конкурса Ева Турнер говорила Биешу после конкурса: «65 раз я слушала в эти дни арию Чио-Чио-Сан, а в 66-й, когда пели Вы, - заплакала. Потому что пел не только Ваш теплый, чарующий голос – пело Ваше сердце».

На мероприятие были приглашены учащиеся 8-9 классов лицеев им. Мошкова и №2 (см. фото 1,2,3,4). Ребята с большим интересом слушали оперу Дж. Пуччини «Мадам Баттерфляй» в исполнении М. Биешу. Из рассказа библиотекаря узнали, что такое опера и либретто. Подрастающее поколение не особенно интересуется оперой, возможно из-за того что не всегда они понимают смысл слов оперы. Но что бы привить любовь к классической музыке, в частности к опере, прежде, чем слушать, ребятам было рассказано о либретто оперных партий, которые исполняла Мария Биешу. С особым интересом ребята слушали арию Чио-Чио-Сан в ее исполнении.

К литературно-музыкальной композиции была оформлена книжная выставка «Неповторимый голос», слайд-программа о жизни и творчестве Марии Биешу. Видео с исполнением ее оперных арий «Тоска» Дж. Пуччини, «Аида» Дж. Верди, «Паяцы» Леонкавалло, «Пиковая дама» П. И. Чайковский, «Мадам Баттерфляй» Дж. Пуччини, было вставлено в слайд-программу.

Неповторимый голос Марии Биешу затронул у читателей самые сокровенные струны души. Музыкально-литературная композиция в детской библиотеке получилась насыщенной и интересной. Время пролетело незаметно, ребята даже не хотели расходиться. В уютной атмосфере читального зала детской би-

блиотеки так приятно послушать музыку в исполнении великой оперной дивы и обменяться впечатлениями. Эта встреча никого не оставила равнодушным. Уходя, думаю каждый унес в своём сердце теплоту и любовь к великой Марии Биешу.

Под эстетическим воспитанием мы понимаем воспитание у подростков чувства прекрасного в музыке. Это особенное мероприятие музыкальный час «Знакомьтесь: Евгений Дога» к 70-летию композитора. Евгений Дога, один из счастливых людей, которого захватила вихревая спираль времени, пройдя через огромные земные пласты Карпат и напитавшись дыханием Днестра, подняла его настолько высоко, насколько он может удержаться.

Всем хорошо известен его знаменитый вальс из фильма «Мой ласковый и нежный зверь». Но оказалось, что молодые люди не знают, что автором этого вальса является Евгений Дога. Во время этого мероприятия 9-классники узнали, что песню «Мой белый город» в исполнении С. Ротару написал тоже Е. Дога. Он писал музыку к фильмам «Табор уходит в небо», «Анна Павлова», «На Муромской дорожке». Особое место в его творчестве заняла музыка к кинофильму «Мария, Мирабелла».

Сегодня это композитор, создавший огромное количество музыкальных произведений самых различных жанров. Им написана симфония, два балета, 4 струнных квартета, несколько кантат, реквием, мюзиклы и много инструментальной музыки.

Мероприятие имело грандиозный успех, молодые люди были в восторге от произведений Евгения Дога.

Подростковый возраст характеризуется как переходный, стремлением к взрослению. В этом возрасте, формируются художественно-эстетические предпочтения, а именно — музыкальные вкусы и пристрастия.

Классическая музыка очень важна для формирования полноценной и всесторонней личности. Как привить вкус к классической музыке?

Знакомство с миром классической музыки требует осторожности и внимания. Различные источники указывают на то, что классическая музыка оказывает благотворное воздействие на духовное и физическое здоровье человека, развивает его воображение и эмоциональную сферу.

По предложению преподавателя музыки лица им. Мошкова в читальном зале детской библиотеки с учащимися 8-9 классов была проведена литературно-музыкальная композиция «Вечный солнечный свет в музыке» к 260-летию Вольфганга Амадея Моцарта (см. фото 5, 6, 7, 8).

«Вечный солнечный свет в музыке – имя тебе Моцарт». Так об этом композиторе говорят в течение нескольких столетий.

С самого раннего возраста мы знакомимся с музыкой Моцарта – с того момента, как начинаем смотреть передачу «Спокойной, ночи малыши!»

Спи, моя радость, усни

В доме погасли огни.

Эту мелодию сочинил Моцарт. Или вот эта детская песенка:

Жил был у бабушки серенький козлик.

Жил был у бабушки серенький козлик.

Вот как, вот как, серенький козлик?...»

Это такие хиты, которые по популярности и долголетию побили все имеющиеся мировые музыкальные рекорды.

«Ты, Моцарт, Бог, и сам того не знаешь». Так Пушкин выразил свою любовь к Моцарту. Он был великим тружеником. За свою короткую жизнь он создал более 600 произведений, из них – 21 для музыкального театра.

К мероприятию была оформлена книжно-нотная выставка «Светлый гений», портреты Моцарта разных художников, высказывания известных людей о Моцарте, а также слайд-презентация.

Для ребят это мероприятие было поучительным, особенно им понравилась Симфония №40 Соль минор, и соната «Рондо в турецком стиле» или «Турецкий марш».

«Музыкальная композиция – это ма-

тематическая наука, посредством которой составляется и наносится на бумагу приятная и чистая слаженность звуков, которая после этого может быть спета или сыграна, с тем, чтобы ею в первую очередь подвигнуть людей к усердному благоговению перед Богом и затем, чтобы ею услаждать и давать удовольствие слуху и душе». Так писал Вальтер.

Я решила рассказать молодым людям старшего школьного возраста историю одного Адажио. И сразу обратилась так: если будет случай, а он будет, обязательно послушайте «Адажио для органа и струнного оркестра соль минор Альбиниони». Наверняка вы его уже слушали, но, как и я сама, не сразу поняли, что это такое.

Альбиниони жил долго, но еще при жизни о нем успели забыть. До середины XX века. До другого итальянца – Ремо Джацотто, который взялся писать биографию забытого композитора. В разбомбленной Дрезденской библиотеке он нашел обрывок бумаги, на котором уцелели только шесть начальных тактов и басовая партия. Что произошло потом – загадка. Джацотто якобы бы восстановил произведение Альбиниони и назвал его «Адажио для органа и струнного оркестра соль минор Томазо Альбиниони». Себя никак не обозначил.

Звучало адажио везде – в оригинале Джацотто, в различных обработках и интерпретациях, инструментально и с текстом. Адажио поют все популярные артисты Лара Фабиан, Поль Мариа, Мирей Матье, Карел Готт, Демис Руссос, Николай Басков, Витас и другие. А еще был замечательный мультфильм, который снял Гарри Бардин

Так в читальном зале детской библиотеки прошла музыкальная композиция «Адажио Томазо Альбиниони» (см. фото 9, 10, 11, 12). Ребята слушали адажио в разных исполнениях, посмотрели замечательный мультфильм Гарри Бардина и остались довольны.

В картине живописной запечатлено мгновение, один момент в цепи событий. А подросток с помощью своего воображения «оживляет» картину, видит

за ней образы, события, характеры. Рассматривание картин является таким же сложным методом эстетического воспитания, как и музыка или литература.

Художественные картины иногда воздействуют значительно сильнее, чем какое-либо интересное природное явление. И дело не только в том, что изображено, но и как изображено, насколько выразительно.

В читальном зале детской библиотеки был проведен арт-час «Мир поэтических образов Михая Греку» к 100-летию со дня рождения.

Творчество М. Греку – яркое, художественно самобытное явление в развитии советской живописи 60-х годов. Глубокое изучение народной жизни органическое проникновение в существо современного национального характера народа – вот то главное, что видим в его картинах, в созданных им поэтических образах.

Михай Греку – один из самых известных молдавских живописцев. Его знаменитая картина «Девушки из Чадыр-Лунги», написанная в 1960 году, резко противоречит всей предыдущей работе художника. В ней подчеркивается сочетание цветов – оранжевого, зеленого, красного, что придает ей характер декоративного панно. Сегодня картины «Девушки из Чадыр-Лунги», «Призывники» и триптих «История одной жизни» составляют «золотой фонд» национального искусства.

Он создал целый ряд портретов, среди них «Портрет гагаузки» и «Колхозница Мария Кара»

Михай Греку – великий живописец. В его творчестве отразилась история Молдовы, люди, живущие на этой земле.

Для учащихся было ново узнать, что знаменитый художник своей картиной прославил наш город. К мероприятию была оформлена выставка-вернисаж «Мир поэтических образов М. Греку», слайд-путешествие по творчеству.

Эпоху, породившую его, называют Высоким Возрождением. После костров инквизиции, средневековья – человечество, вдруг ужаснулось своему неве-

жеству и жестокости. А ужаснувшись, поверило в себя. Один из них – Рафаэль, подаривший людям Мадонну. Самым светлым и радостным художником эпохи Возрождения был Рафаэль Санти.

Для 8-9 классов было подготовлено слайд-путешествие «По обе стороны холста» к 535-летию Рафаэля Санти. Была оформлена выставка-вернисаж, проведен библиографический обзор, беседа у выставки.

Из писем к другу ребята узнали, каким смертельным грешником ощущал себя Рафаэль. И пришло понимание, что все его Мадонны – это великое покаяние. А самая горячая из всех молитв – «Сикстинская Мадонна».

Молодые люди получили информацию о его раннем творчестве и о «периоде мадонн» во Флоренции. Ему было 25 лет, когда он прибыл в Рим, где он должен был расписывать парадные залы Ватиканского дворца. Узнали о его знаменитой фреске «Афинская школа». Там же в Риме была написана и «Сикстинская Мадонна».

Утром 6 апреля 1520 года Рафаэля Санти не стало. Это случилось ровно 37 лет после его рождения на свет – тоже в Страстную Пятницу. Говорят, те, кто умирает в день рождения, сразу возносятся в рай, и Матерь Божья покрывает их небесным покрывалом.

Это слайд-путешествие оставило неизгладимый след в душе каждого подростка.

Еще один художник, о котором хотелось рассказать 7-9 классам – это Исаак

Левитан. Так был подготовлен и проведен час искусства «Сознание красоты спасет мир» к 155-летию художника, на котором учащиеся подробнее познакомились с творческой биографией и произведениями художника.

В творчестве любого крупного художника всегда есть произведение, которое расценивается как визитная карточка автора. Понятие «золотая осень» связано в нашей памяти с картиной Левитана «Золотая осень», в которой природа завораживает золотым осенним сиянием. В простом мотиве, запечатлевшем «пышные природы увяданье, в багрец и золото, одетые леса».

Левитан меньше, чем за четверть века написал около тысячи картин, этюдов, рисунков, эскизов.

Кроме этих мероприятий, организуются в детской библиотеке книжные выставки, посвященные персоналиям в области искусства, выставки-просмотры. При определении методов общения пользователей-подростков к эстетическим ценностям, пришли к пониманию, что восприятие и осознание читаемого происходит не только в процессе чтения книг и углубления в книжное пространство, но и при погружении в волшебный мир фантазии и творчества художника, композитора.

Детская библиотека активно использует современные компьютерные технологии в проведении мероприятий для детей старшего школьного возраста.

ФОТО МЕРОПРИЯТИЙ

Figura 1



Figura 2



Figura 3



Figura 4



Литературно-музыкальная композиция «Неповторимый голос Марии Биешу»

Figura 5



Figura 6



Figura 7



Figura 8



Литературно-музыкальная композиция «Вечный солнечный свет в музыке» к 260-летию Вольфганга Амадея Моцарта

Figura 9



Figura 10



Figura 11



Figura 12



Музыкальная композиция «Адажио Томазо Альбиниони».

Интернет источники:

1. АЛЬБИНОНИ Томазо. [дата обращения: 5 июня 2018]. Режим доступа: <https://text.ru/rd/aHR0cDovL2NyZWZ0ZS1kYXlkcmVhbS5uYXJvZC5ydS9pbmRleC8wLTEy>
2. БЕЛЯЕВА, И. В. Аналитическая справка о деятельности библиотек Кемеровской области по эстетическому воспитанию детей и молодежи за 2011 г. [дата обращения 21 мая 2018]. Режим доступа: <http://netnado.ru/analiticheskaya-spravka-o-deyatelenosti-bibliotek-kemerovskoj/page-1.html>
3. ЗАДАЧА музыки в воспитании подростков. [дата обращения: 12 мая 2018]. Режим доступа: <http://dlyagalochki.ru/zadacha-muzy-ki-v-vozpitanii-podrostkov/>
4. КЛАССИЧЕСКАЯ музыка для детей разных возрастов. [дата обращения: 12 мая 2018]. Режим доступа: <http://womo.ua/klassicheskaya-muzyika-dlya-detey-raznyih-voznastov/>

O redescoperire a Accesului Deschis

Ludmila CORGHENCI,
Biblioteca Națională a Republicii
Moldova

Aparițiile editoriale în domeniul Accesului Deschis nu sunt prea dese în Republica Moldova, chiar dacă în condițiile actuale acesta poate fi abordat drept un fundament real de asigurare a accesului gratuit la informația de calitate. Or, „Consolidarea rolului bibliotecii în societatea modernă prin dezvoltarea acesteia ca un serviciu public de asigurare a accesului la lectură și de dezvoltare a interesului pentru informare, învățare, educație și cercetare, activități culturale, precum și prin sporirea capacităților de implicare a bibliotecii în transferul de cunoștințe și în formarea liberă a opiniilor” – prevedere a *Legii cu privire la bibliotecii* – în mare parte este avantajată de Accesul Deschis (4).

La părerea noastră, Accesul Deschis, demonstrând multe avantaje pentru bibliotecii, are un impact deosebit nu doar pentru bibliotecile publice universitare și specializate, dar și pentru acele tipuri de bibliotecii care lucrează cu un public larg, divers de utilizatori și non-utilizatori: publice teritoriale (municipale, raionale, sătești, comunale), școlare, de colegii. Dacă în primul caz este vorba despre creatori și utilizatori de resurse în Acces Deschis, cele din urmă ar putea pune accentul pe utilizarea acestor resurse, lărgind și facilitând accesul la informație, diversificând resursele disponibile, astfel amplificând numărul de utilizatori ai bibliotecii.

Iată de ce considerăm important de a centra atenția comunității profesionale asupra Accesului Deschis prin intermediul publicațiilor de specialitate, activităților educaționale, reuniunilor profesional-metodologice.

În acest sens un interes deosebit prezintă studiul „Știința Deschisă în Republica Moldova = Open Science in the Republic of Moldova”, realizat sub egida Institutului de Dezvoltare a Societății Informaționale în cadrul proiectelor de cercetare „Platforma

pilot pentru asigurarea evaluării calității și vizualizarea conținutului științific digital din Republica Moldova – SCIFORM (2015-2018)” și „Elaborarea cadrului conceptual și metodologic pentru e-infrastructura de date în sfera CDI din Republica Moldova – E-IDSM (2018-2019)”. Este un studiu multidimensional, încununat cu volumul pe care îl recomandăm spre învățare, lectură de către personalul de specialitate din bibliotecii¹.

Evident, „intrarea” în volum este asigurată prin „Introducere”. Prezentând clar și succint structura volumului, se insistă privind sintagma „Știința Deschisă” și componentele acesteia: conținut științific deschis provenind din sectorul public de cercetare, e-infrastructuri deschise pentru cercetare și cultura științifică deschisă. Componentele Științei Deschise impun a nouă abordare a accesului la informație prin intermediul bibliotecilor, a dezvoltării resurselor informaționale, a implicării acestora în dezvoltarea competențelor utilizatorilor (în deosebi de cultura informației). Ar fi necesar ca acest termen – Știința Deschisă - să devină parte a vocabularului profesional al personalului de specialitate din bibliotecii, clar înțeles și acceptat.

Studiul este structurat în două capitole. Capitolul 1 - „Știința Deschisă ca o tendință în lumea modernă” – este axat pe următoarele aspecte: ce este Știința Deschisă (definiții, concepte, părți interesate), situația privind componentele Științei Deschise în Republica Moldova. Recomandăm în mod deosebit personalului de specialitate din bibliotecii să se axeze pe definițiile, cadrul legal, inițiativele privind Accesul Deschis, dar și alte aspecte ce țin de conținutul științific deschis în Republica Moldova.

¹ Cuciureanu, Gheorghe et al. Știința Deschisă în Republica Moldova = Open Science in the Republic of Moldova. Studiu. Chișinău, 2018. 263 p. ISBN 978-9975-3220-3-4. DOI 10.528/zenodo.1468418

Bibliotecile (inclusiv cele publice teritoriale, școlare, de colegiu) constituie o pârghie importantă în dezvoltarea culturii științifice deschise. Aceasta din urmă înseamnă creșterea transparenței cercetării, colaborare sporită care face public procesul de cercetare, înțelegerea de către publicul larg a impactului, accesibilitatea pentru oricine prin publicații cu acces deschis, și mai ales – deschiderea pentru public prin scrierea în stiluri non-academice și promovarea științei cetățenilor (2, p. 191). Personalul de specialitate din bibliotecile publice teritoriale trebuie să țină cont de faptul că resursele informaționale în Acces Deschis oferă acces și la materiale de conținut științifico-popular, destinate și pe înțelesul publicului larg. Obligația cercetătorului de a promova, de a împărtăși rezultatele cercetării prin modalități non-academice este stipulată și în Carta europeană a cercetătorului – cadru de referință, care solicită responsabilitate și profesionalism în cercetare (1).

Printre activitățile, care au potențialul de a apropia cetățenii de știință, în studiu sunt menționate: concursuri ai celor mai ingenioși și creativi elevi, *Noaptea cercetătorilor europeni, concurs Science Slam, Noaptea Europeană a Muzeelor, interviuri și prezentări radio și TV, articole de popularizare și altele* (2, p. 205) Și oare bibliotecile nu dețin un astfel de potențial? Câte evenimente gen Science Slam au fost organizate de/cu participarea bibliotecilor? Câte lansări, prezentări, discuții, întâlniri cu cercetătorii în scopul popularizării științei au oferit bibliotecile?

Este îmbucurător faptul, că fiind prezentate blogurile științifice ca instrument activ de diseminare/ promovare a cercetărilor, sunt menționate și două din domeniul științelor informării – Blogul de Bibliote-

conomie și Știința Informării și EIFL-OA Moldova.

Compartimentul ”Concluzii și recomandări” conține analiza SWOT privind Știința Deschisă în Republica Moldova, precum și recomandări concrete pentru promovarea acesteia, utile în mare parte și pentru biblioteci.

Este impunător aparatul auxiliar al volumului: liste de abrevieri, acronime, tabele, figuri, 2 anexe („Indicatori utilizați în evaluarea Științei Deschise” și „Proiecte cu tangență la diverse componente ale Științei Deschise în Republica Moldova), referințe bibliografice (284 surse).

Originalitatea și caracterul novator al studiului în mare parte este determinat de componența grupului de cercetători/autori: Gheorghe Cuciureanu, dr. habilitat, conferențiar cercetător, Igor Cojocar, dr., Irina Cojocar, Nelly Țurcan, dr. habilitat, profesor universitar, Mihai Grecu, Alfreda Roșca, dr., Andrei Rusu, dr., conferențiar universitar, Rodica Cujba, Ion Coșuleanu, Elena Ungureanu, dr. habilitat, conferențiar cercetător, Vitalie Minciună, dr. habilitat.

Studiul, multidimensional și fundamental, a fost editat în 150 de exemplare. Dar este important să reținem că textul integral este pus la dispoziție prin Licența – Necomercial – Distribuie în Condiții Identice 4.0 Internațional (a copia, a redistribui în orice format, a transforma și a construi în baza lucrării, nu se utilizează în scopuri comerciale) – DOI 10.5281/zenodo.1468418.

Fiind destinat atât pentru savanți, cât și pentru cercurile largi de cititori, studiul prezintă o reală valoare pentru biblioteci și personalul acestora. Sporind/facilitând accesul la resursele informaționale, cei din urmă își augmentează vizibilitatea și impactul serviciilor/produselor prestate.

Referințe bibliografice:

1. Carta europeană a Cercetătorilor. [Accesat la 5 iulie 2019]. Disponibil: <https://cdn1.euraxess.org/sites/default/files/brochures/ro.pdf>
2. Cuciureanu, Gheorghe et al. Știința Deschisă în Republica Moldova = Open Science in the Republic of Moldova. Studiu. Chișinău, 2018. 263 p. ISBN 978-9975-3220-3-4. DOI 10.528/zenodo.1468418
3. Hanganu, Aurelia. Știința deschisă – provocare a politicilor de cercetare-inovare. [Accesat la 5 iulie 2019]. Disponibil: <http://www.akademos.asm.md/files/7-10.pdf>
4. Lege cu privire la biblioteci: nr. 160 din 20 iulie 2019. [Accesat 8 iulie 2019]. Disponibil: <http://lex.justice.md/index.php?action=view&view=doc&lang=1&id=371219>

Autorii articolelor

AFATIN, Igor – director adjunct, Biblioteca Științifică a Universității de Stat „Alecu Russo”, Bălți

E-mail: iga_ike@mail.ru

BAHANOVA, Maria – șef al filialei pentru copii, Biblioteca Publică Raională Ceadîr-Lunga

E-mail: maria.bahanova@gmail.com

CALCATINGE, Ina – Biblioteca Publică Dubăsarii Vechi, raionul Criuleni

E-mail: dubasariivechibp@gmail.com

CARA, Lilia – șef al secției „Resurse Umane”, Biblioteca Națională a Republicii Moldova

E-mail: cadre@bnrm.md

CEBOTARI, Margareta – specialist principal, Biblioteca Națională a Republicii Moldova

E-mail: mcebotari@bnrm.md

COLESNIC, Iurie – cercetător, Biblioteca Națională a Republicii Moldova

E-mail: iurie_colesnic@yahoo.com

CORGHENCI, Ludmila – șef al Centrului de Formare Continuă în Biblioteconomie și Științe ale Informării, Biblioteca Națională a Republicii Moldova

E-mail: lcorghenci@bnrm.md

COSOVAN, Veronica – șef secție „Carte Veche și Rară”, Biblioteca Națională a Republicii Moldova

E-mail: cartearara@bnrm.md
vcosovan@mail.ru

COSTIN, Liudmila – director, Biblioteca Republicană Științifică Agricolă a Universității Agrare de Stat din Moldova

E-mail: costin@uasm.md

COZEARSCAIA, Svetlana – șef serviciu Organizarea și Comunicarea Colecțiilor, Biblioteca Republicană Științifică Agricolă a Universității Agrare de Stat din Moldova

E-mail: svetvit69@mail.ru

DARII, Tatiana – director, Biblioteca Publică Raională ÎPS „Antonie Plămădeală”, Hâncești

E-mail: darii_tatiana@mail.ru

DRĂGĂNEL, Angela – specialist principal, secția „Studii și Cercetări”, Biblioteca Națională a Republicii Moldova

E-mail: adraganel@bnrm.md

GONTEA, Lidia – metodist, Biblioteca Publică Raională „Iulian Filip”, Drochia

E-mail: bprdrochia@gmail.com

GRITCO, Natalia – director adjunct, Biblioteca Publică Raională „Mihail Sadoveanu”, Strășeni

E-mail: gritco00@gmail.com

MADAN, Ecaterina – șef Centru de Informare și Documentare FAO în Moldova, Biblioteca Republicană Științifică Agricolă a Universității Agrare de Stat din Moldova

E-mail: agrbib@uasm.md

MÎTCU, Maria – bibliotecar, Biblioteca Publică din satul Milești, raionul Nisporeni

E-mail: mitcumaria@mail.ru

NAȘCO, Valentina – director, Biblioteca Publică Raională „Valeriu Matei”, Leova

E-mail: biblioteca.leova@mail.ru

OSOIANU, Vera – director adjunct, Biblioteca Națională a Republicii Moldova

E-mail: bnrmvo2012@gmail.com

OUȘ, Ludmila – director, Biblioteca Municipală „Eugeniu Coșeriu”, Bălți
E-mail: ous.ludmila@gmail.com

OXENTE, Vera - Biblioteca Publică pentru Copii, satul Molovata, raionul Dubăsari
E-mail:

POVESTCA, Lilia – specialist principal, Centrul de Formare Profesională Continuă în Biblioteconomie și Științe ale Informării, Biblioteca Națională a Republicii Moldova
E-mail: lpovestca@bnrm.md

RURAC, Ana - șef serviciu Organizarea și Comunicarea Resurselor Informaționale FAO, Biblioteca Republicană Științifică Agricolă a Universității Agrare de Stat din Moldova
E-mail: a.rurac@uasm.md

SILIVESTRU, Diana – șef secție „Colecții digitale”, Biblioteca Națională a Republicii Moldova, absolventă a programului IREX „Promovarea Educației Medicale prin intermediul bibliotecilor
E-mail: lupusor.diana@gmail.com

STAVER, Mihaela - Centrul Informatizare și activități în rețea, Biblioteca Științifică a Universității de Stat „Alecu Russo”
E-mail: staver.mihaela@gmail.com

VLASOVA, Alla – bibliotecar, Colegiul Tehnologic din Chișinău
E-mail: vlasovaala@gmail.com

Ghid pentru autori

Cerințele privind prezentarea articolelor științifice sunt reflectate în „Regulamentul de evaluare, clasificare și monitorizare a revistelor științifice”, aprobat prin hotărârea comună (nr. 147 din 25.06.2015) a Consiliului Suprem pentru Știință și Dezvoltare Tehnologică al AȘM și Consiliului Național pentru Acreditare și Atestare (art. 17, acces la textul integral - http://www.cnaa.acad.md/normative-acts/normative-acts-cnaa/normative-acts-cnaa-attestation/reg_evaluare_reviste/).

Responsabilitatea opiniilor exprimate în articole revine în exclusivitate autorilor.

Structura articolului (font Times New Roman):

- titlul articolului (centrat, scris cu majuscule, bold, dimensiune font: 12, spațiu între rânduri: 1,0).
- numele, prenumele autorului, afilierea instituțională, funcția deținută, gradul științific și titlul didactic, adresa e-mail (alinieri dreapta; dimensiune font: 12; numele autorului este indicat cu litere majuscule).
 - poza autorului (autorilor) – imagine în JPEG.
 - rezumat în limbile română și abstract engleză (alinieri stânga-dreapta, dimensiune font: 11; spațiu între rânduri: 1,0; cursiv; nu va depăși 2000 de semne).
 - cuvinte-cheie în limbile română și engleză (alinieri stânga-dreapta, dimensiune font: 11; spațiu între rânduri: 1,0).
 - textul articolului (dimensiune font: 12; spațiu între rânduri: 1,5; volumul unui articol nu va depăși 10 pagini).
 - opțional, în caz de necesitate, pot fi incluse în articol tabele/grafice/imagini, cu trimitere din text; acestea vor fi expediate redacției și separat, odată cu articolul, în format .jpeg / .png / .tiff. În cazul tabelelor, deasupra se scrie „Tabelul nr. X: titlu”, iar în cazul imaginilor, hărților etc., dedesubt se scrie „Figura nr. X: titlu”.
 - abrevieri: în cazul utilizării în publicație a abrevierilor, lista acestora urmează

și a se anexa. În cazul unui număr infim de abrevieri (1-3), ele pot fi indicate între paranteze în text.

Fiecărui articol îi va fi atribuit indexul Clasificării Zecimale Universale (CZU) – această responsabilitate revenindu-i Bibliotecii Naționale a Republicii Moldova.

Referințele bibliografice vor fi prezentate la sfârșitul textului articolului, format Times New Roman; dimensiune font 10; spațiu între rânduri 1,0, prin caracterele originale ale documentului. Structura referinței bibliografice se conformă prevederilor standardului SM ISO 690-2012 „Informare și Documentare. Reguli pentru prezentarea referințelor bibliografice și citarea resurselor de informare (aprob. prin hotărârea INSM nr. 871-ST din 05.04.2012). Prezentarea și citarea referințelor bibliografice este realizată conform metodei „nume-dată” (sistemul Harvard).

Referințele se ordonează alfabetic (în funcție de caracterele originale ale documentului), după numele autorului ori titlu, scris cu majuscule și se numerotează continuu.

Mostre de prezentare a referințelor bibliografice:

Cărți:

PETERS, Tom. Cercul inovației: drumurile bătătorite nu duc spre succes. București: Publica, 2011. 553 p. ISBN 978-973-1931-82-1.

VASILICĂ, Victoria, Dmitric, Ecaterina. Biblioterapie. Chișinău: Primex, 2016. 45 p. ISBN 978-9975-9696-7-3.

СТЕПАНОВ, В. К. Применение Интернета в профессиональной информационной деятельности. Москва, 2009. 304 p. ISBN 978-5-8183-1401-3.

Articole din revistă:

CEBOTARI, Margareta. JuniorBildungs: program informațional/formativ pentru adolescenți, organizat la Biblioteca „Onsifor Ghibu”. In: Bibliopolis. 2014, nr. 5, pp.185-

188. ISSN 1811-900X.

OSOIANU, Vera, CORGHENCI, Ludmila. Formarea continuă a bibliotecarilor – prioritate strategică pentru anii 2017-2020. În: Magazin bibliologic. 2015, nr. 1/2, pp. 77-85. ISSN 1857-1476.

Игумнова, Н.П. Библиоэтнология как научная и учебная дисциплина. В: Библиотековедение. 2017, nr. 6, pp. 616-622. ISSN 0869-608x

Articole din culegeri:

CORGHENCI, Ludmila. Cercetarea științifică la DIB în contextul Anului Creativității și al Inovării – 2009. In: Symposia Investigatio Bibliotheca: [simpozion național, 28 ian. 2010, Chișinău]. Chișinău, 2010, pp. 34-44.

Autoreferate. Teze de doctor:

BORZIAC, Ilie. Paleoliticul superior din spațiul carpato-nistean: (cronostratigrafie, cronologie și periodizare culturală). Autoreferat al tezei de doctor habilitat în științe istorice. Chișinău, 2008. 53 p.

POSTICĂ, Gheorghe. Civilizația medievală timpurie din spațiul pruto-nistean (secolele V-XIII). Teză de doctor habilitat în științe istorice. Chișinău, 2006. 413 p. [Accesat: 7 martie 2017]. Disponibil: http://www.academia.edu/13334679/Gheorghe_Postic%C4%83_Civiliza%C5%A3ia_medieval%C4%83_timpurie_din_spa%C5%A3iul_pruto-nistean_secolele_V-XIII_Tez%C4%83_de_doctor_habilitat_%C3%AEn_%C5%9Ftiin%C5%A3e_istorice_Chi%C5%9Fin%C4%83u_2006_413_p

ВИШНЯКОВ, И. В. Модели и методы оценки коммерческих банков в условиях неопределенности: диссертация ... канд. экон. наук. Москва, 2002. 234 p.

Surse electronice on-line:

KULIKOVSKI, Lidia. Inovația în management – soluția schimbării în domeniul infodocumentar. Oportunități, probleme, roluri [on-line]. [Accesat: 6 martie 2017]. Disponibil: <https://www.slideshare.net/BM-Hasdeu/lidia-kulikovski-inovaia-n-management-ca-factor-de-supravieuire-i-schimbare-a-bibliotecii>.

КЛЮЕВ, В. К. Менеджмент ресурс-

ного потенциала библиотеки. Москва, 2011. 136 p. [Дата обращения: 7 марта 2017]. Режим доступа: http://www.library.ru/1/kb/articles/kluev/1/04_menegment.pdf.

Recenzarea articolelor. Toate articolele trimise spre publicare trec printr-un proces de recenzare anonimă: identitatea autorului și cea a recenzentului nu se divulgă reciproc. Recenzarea este efectuată de către doi specialiști selectați din cadrul *Colegiului redacțional* sau de către specialiști de profil, *recenzenți ai revistei*.

Articolul prezentat parcurge următoarele etape:

- *prima verificare* (respectarea instrucțiunilor de tehnoredactare, prezența elementelor constitutive obligatorii: abstract, cuvinte-cheie, introducere, conținutul propriu-zis, concluzii, referințe bibliografice (responsabili – coordonatorii revistei);
- *selectarea* de către redactorul-șef a 2 recenzenți (în funcție de domeniul de interes științific al acestora și de tema articolului);
- *evaluarea articolelor* în funcție de actualitate și originalitate (rezultatele noi, de interes profesional și importante; articolul corespunde domeniului revistei); conținut (claritatea titlului și reflectarea în acesta, precum și în abstract, a conținutului articolului; cuvintele-cheie formulate; expunerea clară a textului; abordarea problemei în publicații; succesiunea logică a materialului etc.); utilizarea etică și corectă a surselor de informare (eliminarea plagiatului în cercetarea științifică, elaborarea, prezentarea corectă a referințelor bibliografice; citarea surselor);
- recenziiile prevăd calificativele: *recomandare, revedere sau respingere* (dacă ambele sunt negative – articolul este respins pentru publicare în revistă; în cazul unei recenzii negative – redactorul-șef transmite articolul la a treia recenzare; revizuirea articolului ține de responsabilitatea autorului, fiindu-i transmise recomandările recenzentului)

Revista *Magazin bibliologic* se declară

publicație cu Acces Deschis, implementând licența și instrumentele Creative Commons (în scopul evitării barierelor puse de prevederile legale privind dreptul de autor), astfel oferind utilizatorilor dreptul de a „citi, descărca, copia, distribui, imprima, căuta sau crea link” la textele integrale ale articolelor.

Articolele în varianta electronică pot fi transmise la Direcția Cercetare și Dezvoltare în Biblioteconomie (bloc 2 BNRM, etaj

2, birou 20). Persoane de contact: Ludmila Corghenci, lcorghenci@bnrm.md, sau Ecaterina Dmitric, dbiblio@bnrm.md. *Articolele prezentate fără respectarea cerințelor expuse anterior vor fi respinse.*

Discutat și aprobat în cadrul ședinței din 9 februarie 2017 a Consiliului Științific BNRM (proces verbal nr.1 din 9.02.2017).